

# Operating Instructions

Matrix Switcher  
**WJ-SX350**

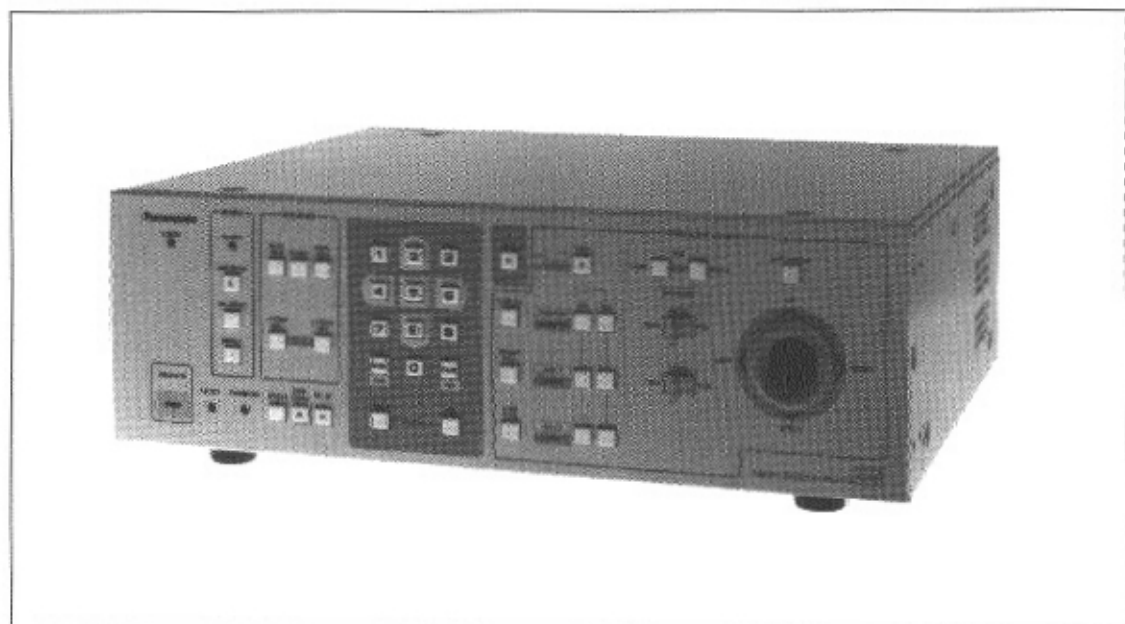



**Panasonic**<sup>®</sup>

Before attempting to connect or operate this product, please read these instructions completely.

ENGLISH

FRANÇAIS

	<b>CAUTION</b> RISK OF ELECTRIC SHOCK DO NOT OPEN	
<p><b>CAUTION:</b> TO REDUCE THE RISK OF ELECTRIC SHOCK, DO NOT REMOVE COVER (OR BACK). NO USER SERVICEABLE PARTS INSIDE. REFER SERVICING TO QUALIFIED SERVICE PERSONNEL.</p>		



SA 1965

The lightning flash with arrowhead symbol, within an equilateral triangle, is intended to alert the user to the presence of uninsulated "dangerous voltage" within the product's enclosure that may be of sufficient magnitude to constitute a risk of electric shock to persons.



SA 1966

The exclamation point within an equilateral triangle is intended to alert the user to the presence of important operating and maintenance (servicing) instructions in the literature accompanying the appliance.

For U.S.A.

**Warning:**

This equipment generates and uses radio frequency energy and if not installed and used properly, i.e., in strict accordance with the instruction manual, may cause harmful interference to radio communications. It has been tested and found to comply with the limits for a Class A computing device pursuant to Subpart J of Part 15 of FCC Rules, which are designed to provide reasonable protection against such interference when operated in a commercial environment.

For CANADA

This digital apparatus does not exceed the Class A limits for radio noise emissions from digital apparatus set out in the Radio Interference Regulations of the Canadian Department of Communications.

The serial number of this product may be found on the left of the unit.

You should note the serial number of this unit in the space provided and retain this book as a permanent record of your purchase to aid identification in the event of theft.

Model No. \_\_\_\_\_

Serial No. \_\_\_\_\_

**WARNING:**  
TO PREVENT FIRE OR ELECTRIC SHOCK HAZARD, DO NOT EXPOSE THIS APPLIANCE TO RAIN OR MOISTURE.

# CONTENTS

PREFACE .....	2
FEATURES .....	2
PRECAUTIONS .....	3
HOW TO USE THIS MANUAL .....	4
FEATURES OF THE MATRIX SWITCHER .....	5
FEATURES OF THE MATRIX SWITCHER .....	6
DETAILED PRODUCT DESCRIPTION .....	15
MAJOR OPERATING CONNECTIONS .....	16
INSTALLATIONS AND SYSTEM CONNECTIONS .....	21
INSTALLATIONS .....	22
SYSTEM CONNECTIONS .....	24
SOFTWARE SETUP .....	27
SETUP MENU .....	29
PROGRAM MENU .....	30
OPERATOR .....	38
SYSTEM .....	40
DATA LOAD .....	44
CAMERA TITLE .....	46
CAM-POSI SET (Camera Position Set) .....	47
FUNCTION KEY MODE .....	48
OPERATING PROCEDURES .....	49
Log-in .....	50
Monitor Selection .....	50
Camera Selection .....	51
Lens Control .....	51
Pan/Tilt Control .....	52
Camera Housing Control .....	53
Running Sequence .....	54
On Screen Display .....	55
Camera Function Control .....	56
Camera Set Up .....	58
Auxiliary Control .....	59
Control History Mode .....	59
Alarm Control .....	59
Alarm Recall .....	60
Camera Site Status Display .....	61
System Status Display .....	61
Priority Lock .....	62
Log-out .....	62
SPECIFICATIONS .....	63
SPECIFICATIONS .....	64
STANDARD ACCESSORIES .....	65

# PREFACE

The WJ-SX350 Matrix Switcher allows for flexible control of thirty two (32) cameras and eight (8) monitors. Tour and Group sequences for customized security requirements can be easily established through the user-friendly, on-screen menu setups.

## FEATURES

The WJ-SX350 Matrix Switcher enables control of the following functions:

- Routing of up to thirty-two (32) cameras to any one of eight (8) monitors.
- Remote control of up to thirty-two (32) cameras and auxiliary equipment, by using optional Receivers and accessories, including:
  1. Remote control of Pan-Tilt Head and Camera Housing.
  2. Remote control of Motorized Zoom Lenses: Focus, Zoom and Iris.
  3. Remote control of camera setting, including Electronic Sensitivity Up, Electronic Shutter and more.

Additional features of the WJ-SX350 includes:

### **Versatile Camera Switching Modes**

- Thirty-two (32) tours including Dwell Time, Camera Preset Position and AUX Controls for any monitor
- Four (4) group synchronized sequences including Dwell Time, Camera Preset Positions and AUX Controls
- Any Tour or Group synchronized sequence can be selected by operators manually. If Alarm and Time Event schedules are set up, the sequence activates automatically.

### **Flexible Alarm Activation**

- Alarm Mode 1: Any alarm is displayed on one designated monitor, and one associated Time Lapse VCR is switched to real time mode.
- Alarm Mode 2: Any alarms are displayed on four designated monitors, and four associated Time Lapse VCRs are switched to real time mode.
- Alarm Mode 3: Any alarms are displayed on any monitors, together with sequence routines and pre-sets.  
Alternatively, any Tour or Group sequence can be assigned to any monitor or group of monitors.

### **Programmable System Partitioning and Priority**

- Operator Registration: Three (3) operator access levels to system for setup and operation. Password protection to limit operators access to system. Operator priority to lock out access by lower priority operators.

# PRECAUTIONS

- **Refer all work related to the installation of this product to qualified service personnel or system installers.**
- **Do not block the ventilation opening or slots on the cover.**

To prevent the appliance from overheating, place the appliance at least 5 cm (2 inches) away from the wall.
- **Do not drop metallic parts through slots.**

This could permanently damage the appliance. Turn the power off immediately and contact qualified service personnel for service.
- **Do not attempt to disassemble the appliance.**

To prevent electric shock, do not remove screws or covers.  
There are no user-serviceable parts inside. Contact qualified service personnel for maintenance.
- **Handle the appliance with care.**

Do not strike or shake, as this may damage the appliance.
- **Do not expose the appliance to water or moisture, nor try to operate it in wet areas.**

Do take immediate action if the appliance becomes wet. Turn the power off and refer servicing to qualified service personnel. Moisture may damage the appliance and also cause electric shock.
- **Do not use strong or abrasive detergents when cleaning the appliance body.**

Use a dry cloth to clean the appliance when it is dirty.  
When the dirt is hard to remove, use a mild detergent and wipe gently.
- **Do not operate the appliance beyond its specified temperature, humidity or power source ratings.**

Do not use the appliance in an extreme environment where high temperature or high humidity exists.  
Use the appliance at temperatures within  $-10^{\circ}\text{C}$  -  $+50^{\circ}\text{C}$  ( $14^{\circ}\text{F}$  -  $122^{\circ}\text{F}$ ) and a humidity below 90%.  
The input power source for this appliance is 120 V AC 60 Hz.

# HOW TO USE THIS MANUAL

The purpose of this manual is to provide step-by-step instructions for setting up and operating a Matrix Switcher System. If a Matrix Switcher is new to you, it is highly recommended that you read through this manual. If you are already familiar with the Matrix Switcher, you may skip Sections 1 and 2 and start from Section 3, Installations and System Connections. The contents of each section of this manual are summarized below.

**Section 1      Features of the Matrix Switcher**

Describes the main features of the System. Numerous illustrations provide easy-to-understand explanations.

**Section 2      Detailed Product Description**

Operating controls and their functions are explained in this section.

**Section 3      Installations and System Connections**

Information about cable connections between the Matrix Switcher and System Controllers, cameras, monitors and peripheral devices is provided here.

**Section 4      Software Setup**

Step-by-step procedures for successful initial programming of the system are explained in this section. Graphical representations of the various setup tables are also provided. This section is very important as proper programming of the system is vital for customizing the system to the end user's requirements.

**Section 5      Operating Procedures**

After system programming, normal operation of the system on a daily basis is done by following the steps outlined in this section.

**Section 6      Specifications**

# **SECTION 1**

## **FEATURES OF THE MATRIX SWITCHER**

# FEATURES OF THE MATRIX SWITCHER

Shown below is an example of a basic system of the WJ-SX350 Matrix Switcher.

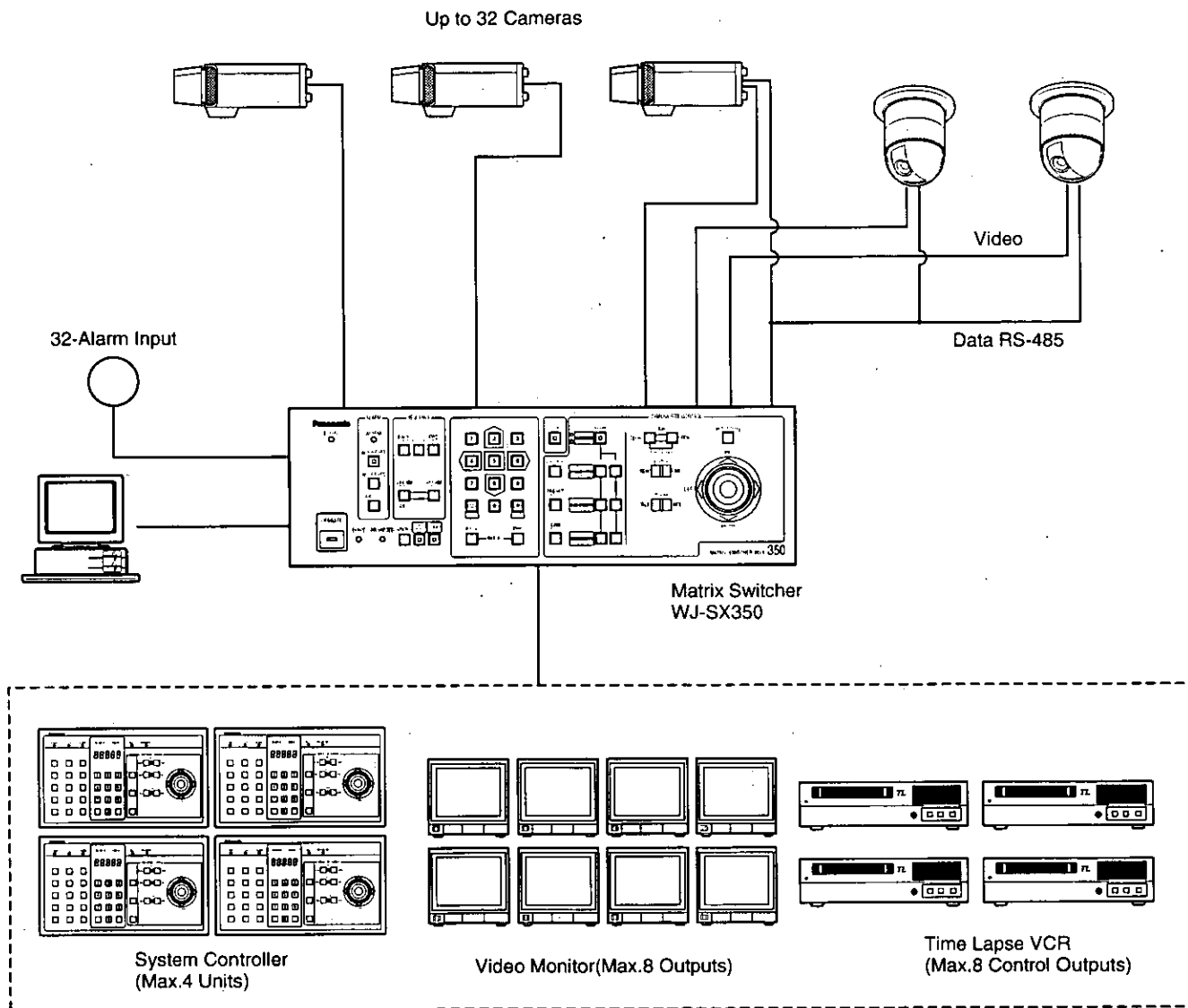

**Camera Input:** Up to thirty-two (32) cameras can be connected. The pan/tilt head, zoom /focus/iris of the lens and auxiliary switching can be controlled. Also preset control of the lens and pan/tilt head position is possible by using the WV-CSR604 Combination Camera System.

**Monitor Output:** Up to eight (8) monitors can be connected. The camera title, camera and monitor number and alarm condition can be displayed on the monitor screen.

**System Controller:** Up to four (4) controllers may be connected. A variety of controls are accessible through the monitor display. The system Controller also provides access to the Setup Menu and Tables for programming.

**VCR:** Up to eight (8) VCRs can be connected. The video signal controlled by the WJ-SX350 Matrix Switcher is supplied to the VCRs. Also, the Matrix Switcher can supply the VCRs with an alarm output signal to switch time lapse recording mode.

**Alarm Input:** Up to thirty-two (32) alarm signals can be supplied. An Alarm Sensor with a Normally Open circuit should be used.

**RS-232C Port:** The Matrix Switcher can be substituted by connecting a Personal Computer to control the system.

**Note:** For using a Personal Computer, you will need special software offered separately.



# 1. Log-in

To operate the Matrix Switcher System, a registered operator must first supply his/her Operator Number and Password to the system.

The operator number and password are established by using the REGISTRATION table, See page 39 for more details on operator number registration.

If an attempt is made to enter an operator number and password that do not match with the registered operator numbers and passwords, entry into this system is denied.

As shown in the examples below, there are two (2) additional attributes associated with an operator: operator level and priority. These items are described in more detail on page 11.

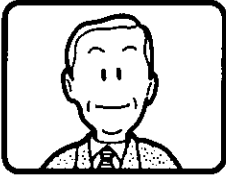

Operator Name: Mike  
 Operator Number: 1  
 Operator level: 1  
 Password: 07171  
 Priority: 1

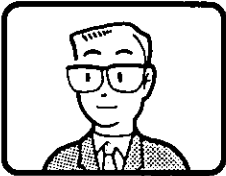

Operator Name: Robert  
 Operator Number: 15  
 Operator level: 3  
 Password: 11524  
 Priority: 8

**Note:**

Initially,

Operator Number: 1  
 Password: 12345

are registered at the factory to allow access for first time system programming.

# 2. Camera and Monitor Selection

After logged in, the desired camera and monitor combination can be selected.

Basically, any combination of camera and monitor, which are connected to the Switcher, can be selected as shown below.

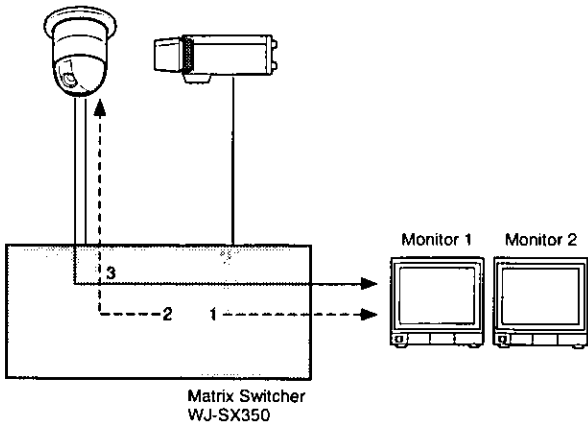

## General Procedures

1. Select the desired monitor. (Monitor and Switcher are linked.)
2. Select the desired camera (Camera and Switcher are linked.)
3. The picture of the selected camera view is displayed on the selected monitor.

### 2-1. Monitor Selection

Press the Numeric button (1-8), then press the **MON (ESC)** button to select the desired monitor.

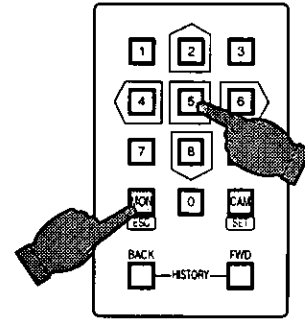

**For example:**

When selecting Monitor Number 5:  
 Press 5, then press the **MON (ESC)** button.

**Note:** The desired monitor selection may not be available due to one of the following reasons:

1. The system controller used for selecting a particular monitor is not allowed access to that monitor because of controller partitioning. See page 13 for more details.
2. The desired monitor is currently selected by another operator who has a higher operator priority, and therefore, control over that monitor. In this case, the BUSY Indicator blinks.

### 2-2. Camera Selection

The video signal from the desired camera can be supplied to the selected monitor. Press the Numeric buttons (1-32), then press the **CAM (SET)** button to select the desired camera.

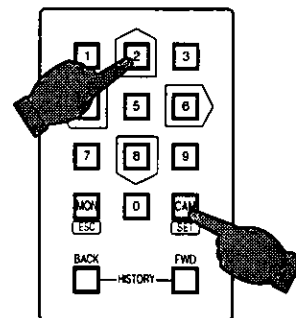

**For example:**

When selecting Camera Number 2:  
 Press 2, then press the **CAM (SET)** button.

**Note:** The desired camera selection may not be available due to one of the following reasons:

1. The operator is not allowed access to the desired camera because the Operator Registration has limited the operator's access to certain cameras. At this time PROHIBITED Indicator lights up. See page 11 for more details.
2. The desired camera is currently selected by another operator who has a higher operator priority, and therefore, control over that camera. In this case, the BUSY Indicator lights up.

### 3. Camera Control

The selected camera (if applicable) can be controlled from the Switcher's front panel.

Specified Panasonic cameras, such as the WV-CSR404 or the WV-CSR604, can have various functions controlled remotely without the need for a receiver.

**Note:** Because future camera models may have additional features and functions, please refer to the Operating Instructions provided with the camera for more details.

### 4. Accessory Control

The switches and buttons shown below enable control of the following Camera Site accessories.

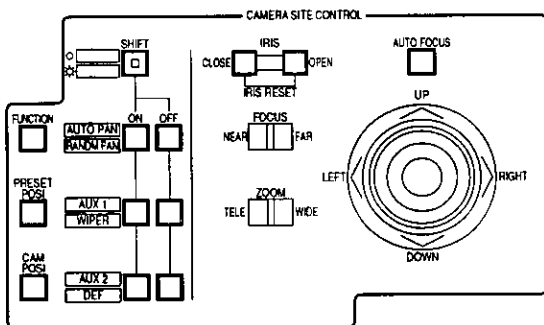

#### 4-1. Focus Control

This control is used to adjust the lens focus to obtain a sharply focused picture while observing the monitor.

#### 4-2. Zoom Control

This control is used to adjust the lens zoom to obtain the desired picture while observing the monitor.

#### 4-3. Iris Control

This control is used to close or open the lens iris to obtain the proper picture exposure while observing the monitor.

### 4-4. Pan/Tilt Control

This control is used to pan or tilt the pan/tilt head. The following operations are available.

#### 1. Manual Operation

Using the Joystick Controller to move the Pan/Tilt head towards the desired direction. Eight directions are available: UP / DOWN / RIGHT/LEFT / UP-RIGHT / UP-LEFT / DOWN-RIGHT / DOWN-LEFT.

#### 2. Auto Panning Operation

Requires the use of a Pan/Tilt head with automatic panning capability, such as the WV-7225.

#### 3. Random Panning Operation

Requires the use of a Pan/Tilt head with automatic panning capability, such as the WV-7225.

### 4-5. Auxiliary (AUX1, 2) Control

This control is used to turn On or Off the user's auxiliary switches located in the Receiver, such as the WV-RC100 or WV-RC150 Receiver.

### 5. Preset Control

The preset function is used to memorize the focus, zoom, pan and tilt setting values of any scene to have them available for easy recall at any time.

In addition, if the Camera Position Number is saved with its associated camera number and preset position, the camera position can be recalled quickly by activating the camera selection and preset function at the same time.

This control is available in a system using Panasonic WV-CSR604 camera which is equipped with the preset feature.

### 6. Sequence

This system has two kinds of sequential modes: Tour and Group

#### 6-1. Tour Sequence (T-SEQ)

A Tour Sequence consists of thirty-two (32) steps.

Each step has a Camera, Dwell Time and Auxiliary Control or Pan/Tilt Preset assigned to it.

A total of thirty-two (32) Tour Sequences can be programmed on the T-SEQ setup tables.

A Tour can be assigned to any monitor.

#### • Auto Skip Function

The Auto Skip function is available in sequence mode. If there is no video signal present at a step, the sequence will automatically skip that step.

This function is enabled from programming the Setup Menu.

**• DWELL Time**

The amount of time for each camera view is displayed on the monitor (Dwell Time) can be set from one (1) second to thirty (30) seconds in 1-second increments.

This function is set from programming the Setup Menu.

External Timing, which is controlled from the Time Lapse VCR, can also be selected from programming the Setup Menu.

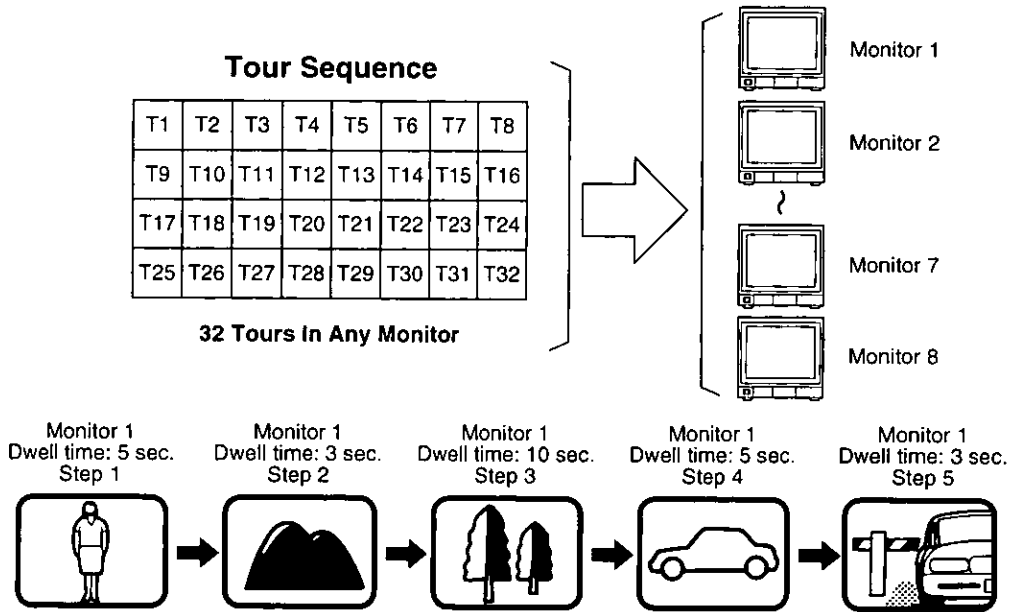

**6-2. Group Sequence (G-SEQ)**

A Group Sequence consists of up to thirty-two (32) steps.

In each step, a maximum of eight (8) cameras can be assigned to eight (8) monitors.

Pan/Tilt preset or Auxiliary control (1 & 2) can also be set for each camera/monitor combination.

Camera view switching (Dwell Time) for each step can be set from one (1) second to thirty (30) seconds in 1-second increments.

There are four (4) Group Sequences available, with programming performed on the G-SEQ Setup Tables.

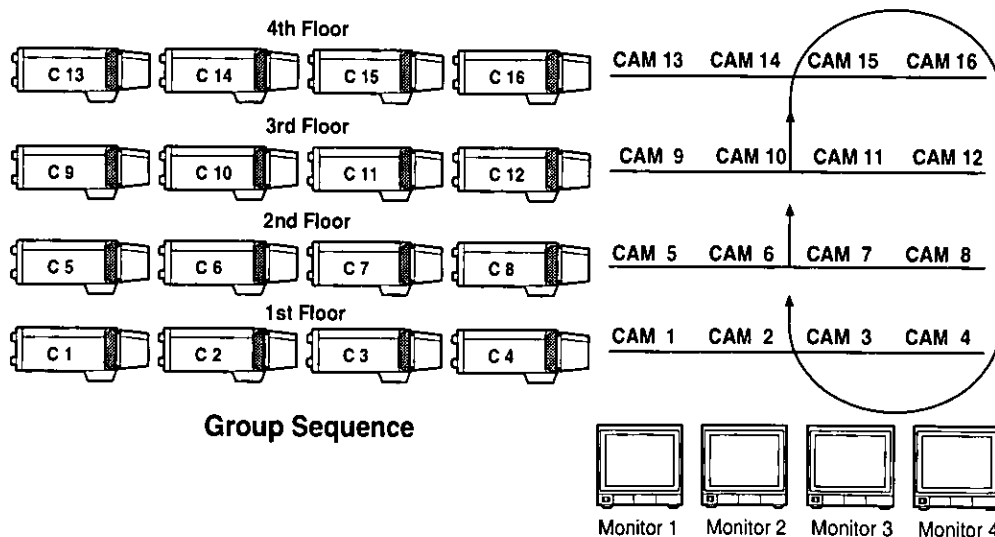

## 7. Timer

The timer function is used to program and automatically activate Tour or Group Sequences according to the time of day and day of the week.

There are sixteen (16) timers available in one day.

## 8. Alarm

### 8-1. Alarm Input

#### 1. Camera Site Alarm

This alarm signal is supplied from the associated camera site receiver or camera.

Receivers capable of camera site alarm input are models WV-RC100 and WV-RC150.

#### 2. Interface Alarm

This alarm signal is supplied from the Alarm Input Connector (ALARM IN) on the rear of the Switcher.

#### 3. Video Input Signal Loss Alarm

This alarm is indicated that camera signal loss has occurred.

#### 4. PC Command Alarm

This alarm is the received command from the Personal Computer.

### 8-2. Alarm Operation Mode

There are three alarm operation modes available in the WJ-SX350 Matrix Switcher.

The alarm modes can be switched according to the time programmed on the internal timer.

Examples of these modes are given below.

**Alarm Mode 1:** Any alarmed pictures are assigned to Monitor 1.

Mode 1 displays all alarms on Monitor 1.

If more than one alarm is activated, the system will sequentially display the alarms on Monitor 1.

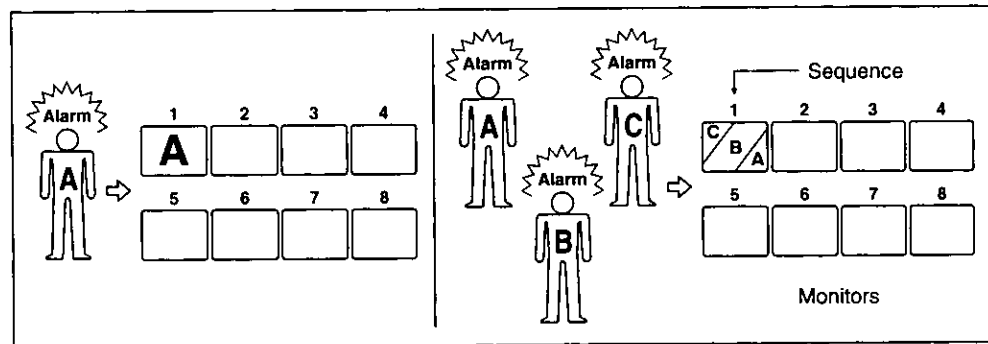

**Alarm Mode 2:** Any alarmed pictures are assigned to four Monitors (1 - 4).

Mode 2 displays the first alarm on Monitor 1. When the second alarm is received, the first alarm is shifted to Monitor 2 and the second alarm is displayed on Monitor 1 and so on. This means, the latest alarm is always displayed on Monitor 1.

If more than four alarms are activated, the system will sequence the pictures starting with Monitor 1, then 2, etc.

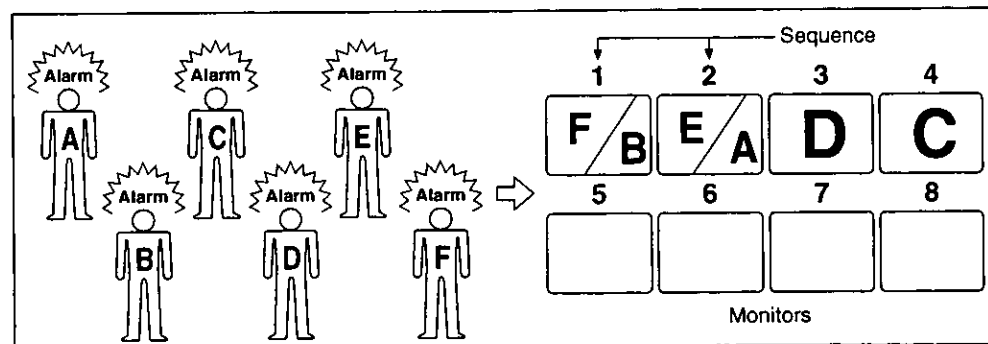

**Alarm Mode 3:** Any alarmed pictures are assigned to any monitors.

Mode 3 is a fully programmable mode. Any alarm can be shown on any monitor, plus sequence routines, presets and auxiliary relays in receivers can be activated.

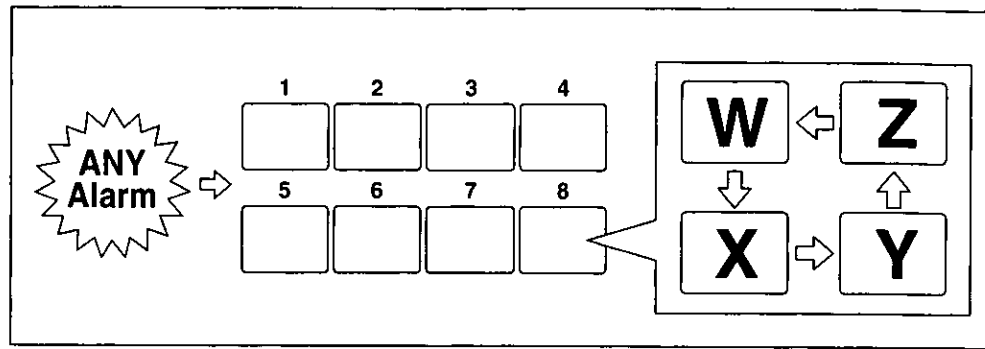

### 8-3. Alarm Recall

The WJ-SX350 Matrix Switcher can store up to ninety-nine (99) Alarm Events in its memory. The alarms may be recalled and displayed in chronological order on any desired monitor.

## 9. Operator Registration (REGISTRATION)

On the Operator Registration tables, an operator's level, priority, password and camera access limits can be programmed. Up to fifteen (15) operators may be registered.

For example:

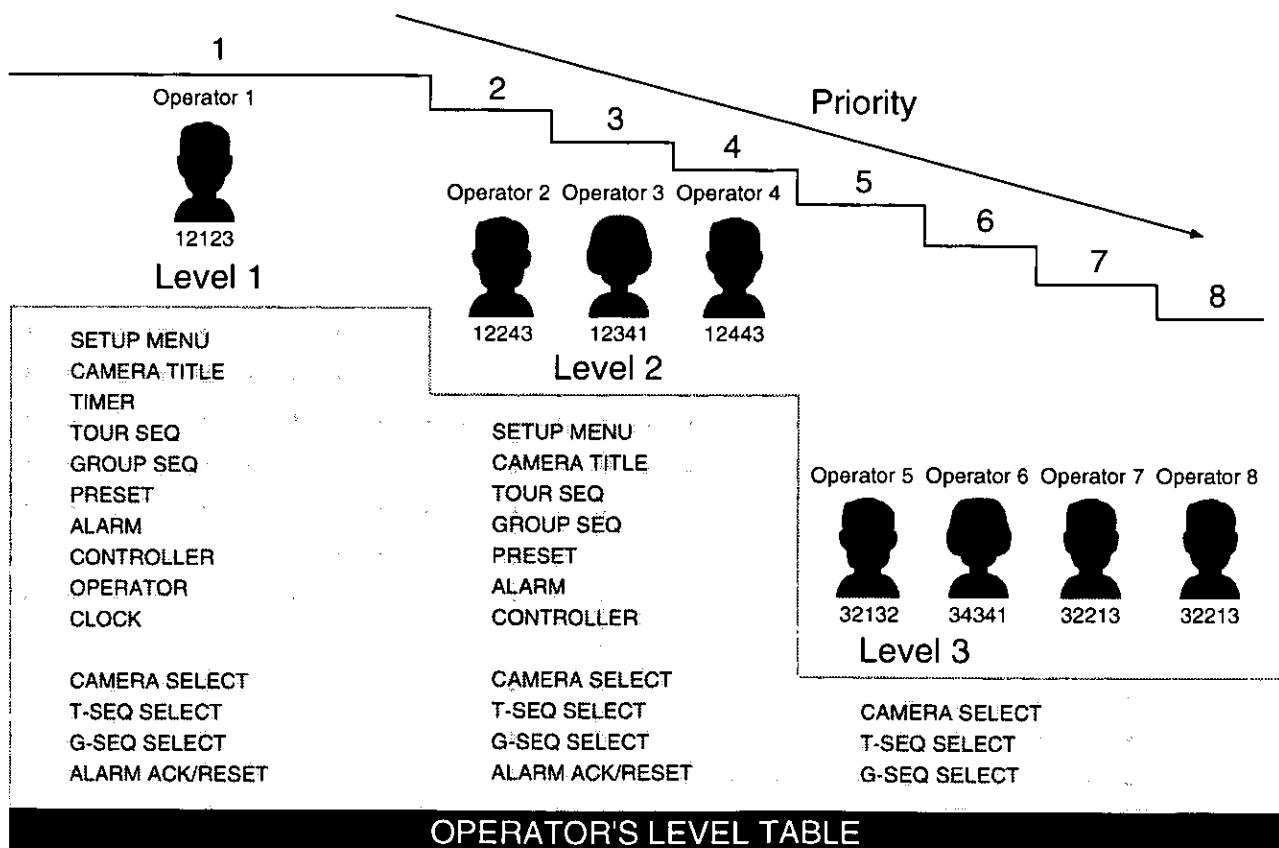

### 9-1. Level Setting

Operator access to various setup functions and system operations is determined by the operator's level. There are three (3) separate levels available (Level 1 is the highest).

### 9-2. Priority Setting

When two or more operators attempt to perform the same function at the same time, the operator with the highest priority is allowed to perform the function while the lower priority operators' attempts are denied. There are eight (8) priority levels available in this system.

### 9-3. Password

All operators have a five digit long password assigned to them.

### 9-4. Operator Limits for Camera Access

Access to any camera's video and control of the camera's pan/tilt head may be restricted to certain operators.

## 10. Camera Title

Camera titles are available for each camera input. Each title is composed of fifteen (15) characters per line, times two (2) lines.

## 11. On-Screen Display

All items listed below, except Alarm On/Off and Timer Mode, can be included or excluded from display on the selected monitor screen:

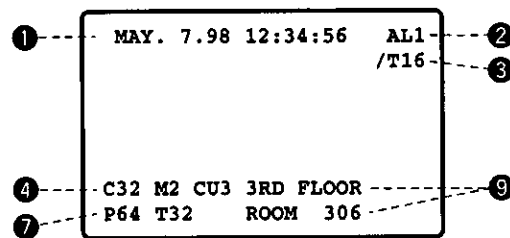

- 1 Date and Time
- 2 Alarm On/Off
  - AL0: Camera Site Alarm
  - AL1: Interface Alarm
  - AL2: PC Command Alarm
  - AL3: Video Input Signal Loss Alarm
- 3 Timer Mode
- 4 Camera Number
- 5 Monitor Number
- 6 Controller Number of associated controller
- 7 Preset Position Number
- 8 Sequence Mode in Effect
- 9 Camera Title

**Note:** When the overscanning mode is selected on a monitor, the screen display (edge portion) may be partially hidden.

## 12. Site Status Display

The selected camera status can be displayed on the selected monitor screen.

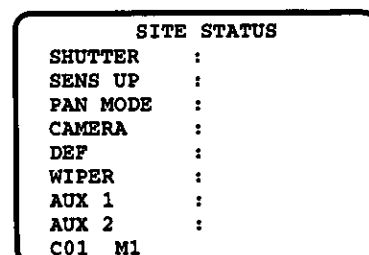

### 13. System Status Display

SYSTEM STATUS					
<< M	CAM	MODE	CU	OPE	PRI >>
AM1	0 1	T 0 5	CU1	0 1	2
M2	0 9	SP	CU2	0 2	2
M3	1 1	SP			9
M4	1 2	G 1	CU4	0 3	2
M5	0 5	STAYTUS		0 4	5
M6	2 5	G 1			8
M7	1 0	SETUP	PC	1 6	1
M8	3 2	T 0 5 E	CU0	0 5	3



- 1 Monitor Number
- 2 Camera Number
- 3 Activated Mode
- 4 Controller Number
- 5 Operator Number
- 6 Priority Number

This table shows the system status in real time. Possible Active modes, as indicated in this table, are defined below.

- A : Alarmed
- SP : Spot
- T  : Tour Sequence
- G  : Group Sequence
- P : Paused Sequence
- CAMERA : Camera Setup
- SETUP : System Setup
- RECALL : Alarm Recall Display
- STATUS : System Status Display

**Note:** The sequence number is inversely displayed on the table when a sequence runs in the reverse direction.

### 14. System Controller-Monitor Partitioning

This feature is used to prevent specific System Controllers from controlling the outputs of specific monitors. It prevents an operator from unintentionally gaining control over a monitor that may not be associated with his/her station.

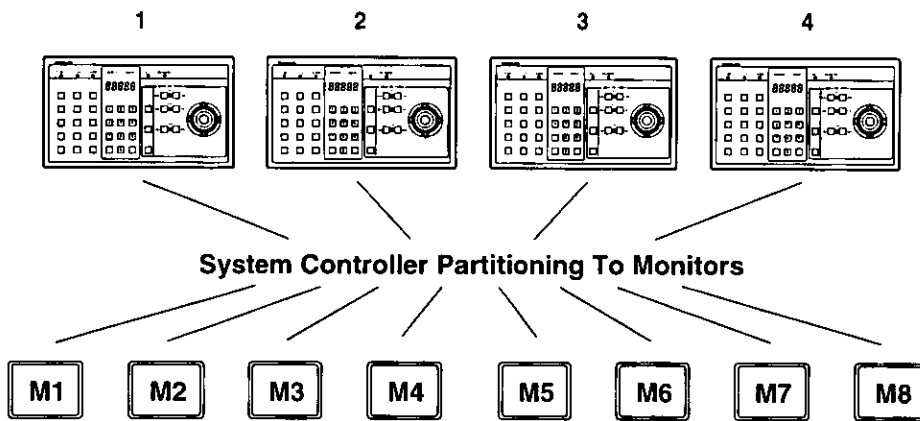

**For example:**

The following example demonstrates the use of both system controller-monitor partitioning and operator priority.

- Camera: 8 sets
- Monitor: 3 sets
- System Controller: 3 sets
- Operator: 3 persons

**Setting Procedure**

1. Operator Number 1 has the first priority. Cameras 1 - 8 can be selected by Monitor 1.
2. Operator Number 2 has the second priority. Cameras 1-5 can be selected by Monitor 2 (limited access due to operator partitioning).
3. Operator Number 3 also has the second priority. Cameras 4 - 8 can be selected by Monitor 3.

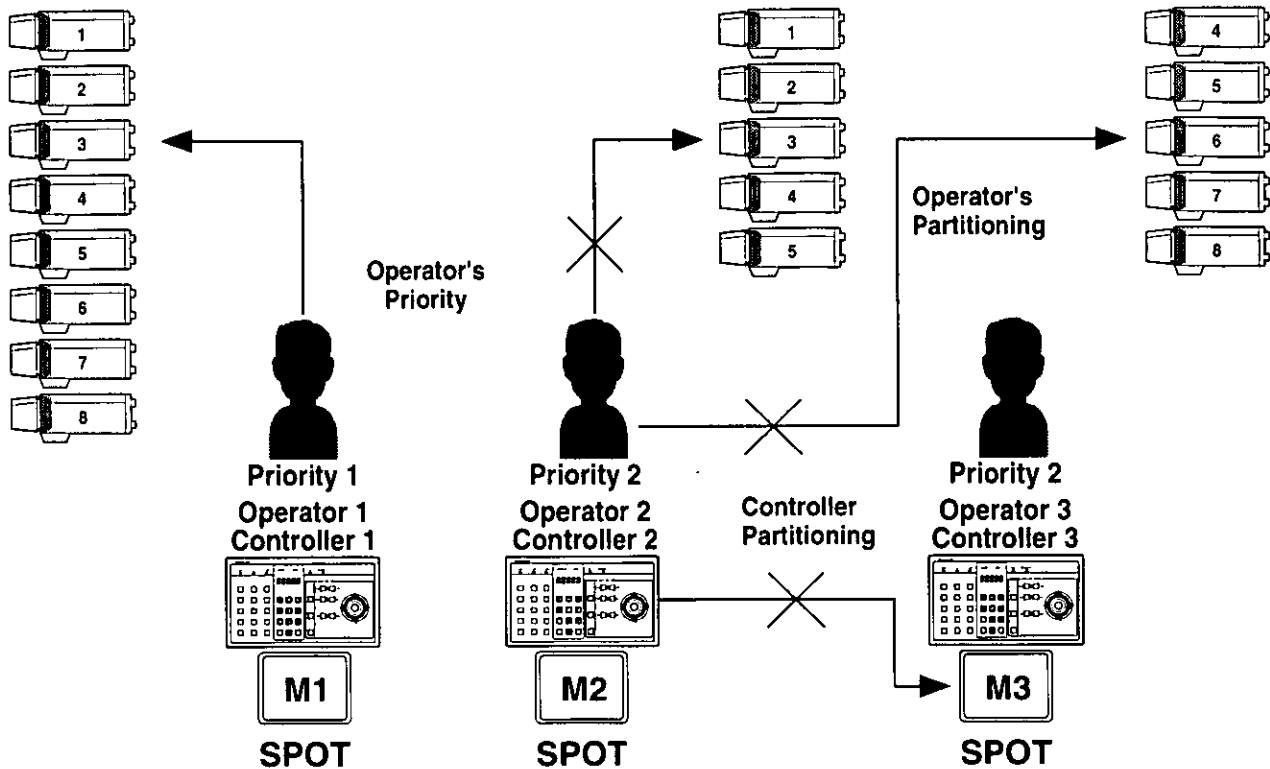

1. In the above system, when Operators 1 and 2 both select camera 3 simultaneously, the selection of Operator 1 is allowed because Operator 1 has a higher priority.
2. Operator 2 cannot select camera 6 because operator's partitioning limits access to cameras 1 - 5 by Operator 2.
3. Operator 2 cannot control Monitor 3 because controller partitioning prevents access to Monitor 3 by Operator 2.

## 15. Synchronizing the Sequence with External Timing

The camera switching interval (Sequence Dwell Time) can be synchronized with the time lapse mode set in the associated Time Lapse VCR.

Select the On or Off mode to meet each monitor's requirements on the EXT TIMING setup table.

**Caution:** Set the interval time for the external timing signal of the external equipment to one (1) second or more.

If the interval is set to less than one (1) second, the system will not work properly.

## 16. RS-485 Site Communication

The parameters for communication with the Camera Site can be set on the RS485 CAM COM. setup table.

Usually, the Baud Rate is set to 9,600 bps, with a Wait Time of 100 ms.

(The WV-RM70 Camera Controller or a modem may be required in the system.)

**Note:** Be sure to select the correct Baud Rate when using a modem.

## 17. Clock

On-screen clock display is available.

The date and time can be set on the CLOCK SET setup table.

## 18. RS-232C Port

This port is used for connecting with a Personal Computer. The memory of the WJ-SX350 Matrix Switcher can be loaded or saved.

Also, a Personal Computer can be substituted for the Switcher to control the system.

**Note:** For using a Personal Computer, you will need special software offered separately.



**SECTION 2**

**DETAILED  
PRODUCT  
DESCRIPTION**

# MAJOR OPERATING CONTROLS AND THEIR FUNCTIONS

<Front View>

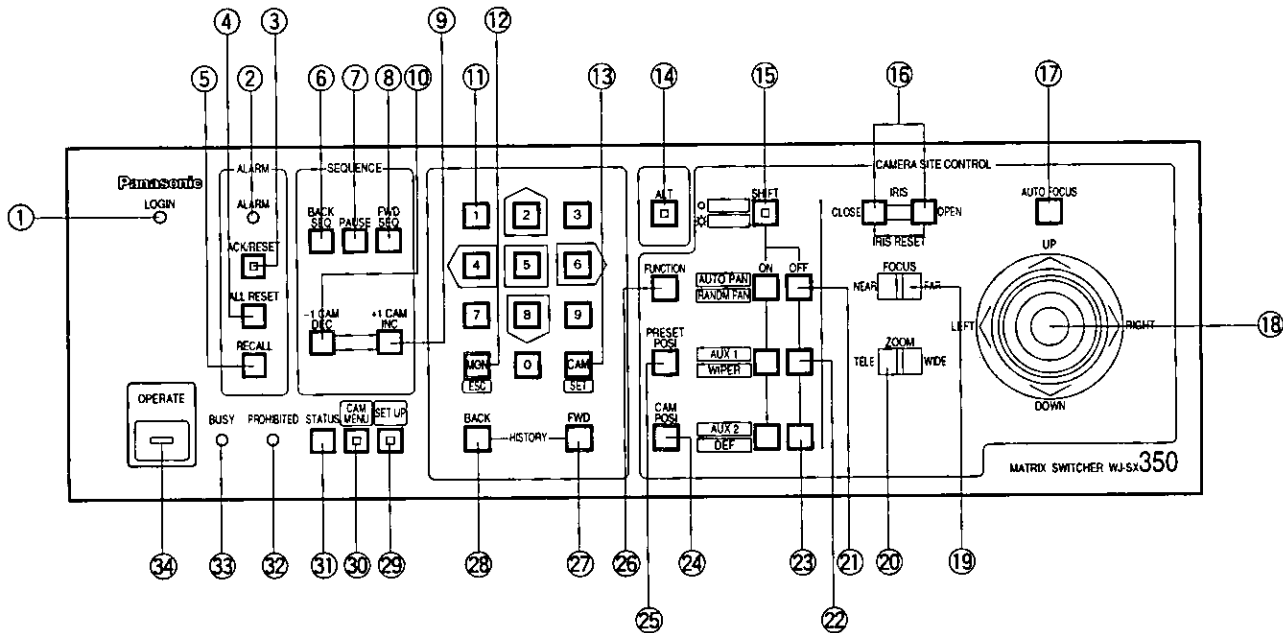

## 1. Log-in indicator (LOG-IN)

This indicator lights up when log-in is accomplished.

## 2. Alarm indicator (ALARM)

This indicator blinks to indicate an alarm condition exists.

It changes to steady light when the alarm is reset automatically.

To turn off the indicator, press the ACK/RESET or ALL RESET button.

## 3. Alarm Acknowledgment and Reset button (ACK/RESET)

This button is used to cancel the activated alarm. You must select the alarmed monitor(s) first to cancel the alarm.

Press this button once to acknowledge the activated alarm (the indicator blinks rapidly), then press this button once again for alarm reset.

## 4. All Alarms Reset button (ALL RESET)

This button is used to cancel plural alarms in a lump.

Select the alarmed monitor first (Monitor 1 for Alarm Mode 1, one of four monitors for Alarm Mode 2), then press this button for alarm reset.

## 5. Alarm Recall button (RECALL)

This button is used to recall the Alarm Logs (Activated alarm records).

Select the desired monitor to display the alarm records, then press this button to toggle the display of alarm records On and Off on the selected monitor.

## 6. Backward Sequence button (BACK SEQ)

This button, in combination with the Numeric buttons, is used to run a Tour or Group sequence in reverse on the selected monitor.

It is also used to continue a sequence in reverse, that was previously paused on that monitor by the PAUSE button.

## 7. Sequence Pause button (PAUSE)

This button is used to pause a sequence that is being run on the selected monitor.

## 8. Forward Sequence button (FWD SEQ)

This button, in combination with the Numeric buttons, is used to run a Tour or Group sequence in forward on the selected monitor.

It is also it is used to continue a sequence forward, that was previously paused on that monitor by pressing the PAUSE button.

**9. Increment button (+1CAM INC)**

This button is used to move a sequence one step forward from the step that was previously paused on the selected monitor by pressing the PAUSE button.

Also, when the selected monitor is in the spot mode, pressing this button will replace the selected camera with the next higher camera number.

**10. Decrement button (-1CAM DEC)**

This button is used to move a sequence one step backward from the step that was previously paused on a monitor by pressing the PAUSE button.

Also, when a selected monitor is in the spot mode, pressing this button will replace the currently selected camera with the next lower camera number.

**11. Numeric buttons (0-9)**

These buttons are used for numerical input into the system such as the camera and monitor selection, sequence and preset position, etc.

**12. Monitor/Escape button [MON (ESC)]**

**MON:** This button is used for monitor selection. Press the desired Numeric buttons, then press this button to select the monitor.

**ESC:** This button is used to escape and execute the currently highlighted setting on the SETUP MENU of the Matrix Switcher.

**13. Camera/Set button [CAM (SET)]**

**CAM:** This button is used for camera selection. Press the desired Numeric buttons, then press this button to select the camera.

**SET:** This button is used to execute the currently highlighted setting on the SETUP MENU of the Matrix Switcher.

**14. Alternate button (ALT)**

This button alternates the original function on two-function control buttons with another function, or prepares the CAM MENU button and SET UP button to display the assigned menu or setup table on the selected monitor.

**15. Shift button (SHIFT)**

This button toggles six functions that are assigned to three On and Off button groups (two functions are assigned to each button group).

**16. Iris Control buttons (IRIS)**

These buttons are used to close or open the lens iris of cameras equipped with the specified lens. When these buttons are pressed at the same time, the lens iris is reset to the factory setting.

**17. Auto Focus button (AUTO FOCUS)**

This button is used to activate the auto focus function, when the specified camera, such as the WV-CSR604 is used.

This controller is used to operate the Pan/Tilt Head

**18. Joystick Controller (UP/DOWN/LEFT/RIGHT)**

This controller is used to operate the Pan/Tilt Head manually, or to move the cursor to the desired position on the setup menu of the Matrix Switcher.

UP: Upward.

DOWN: Downward.

LEFT: Left.

RIGHT: Right.

**19. Focus switch (FOCUS NEAR / FAR)**

This switch is used to adjust the lens focus of cameras equipped with the specified lens.

**20. Zoom switch (ZOOM TELE / WIDE)**

This switch is used for zooming cameras equipped with the specified lens.

**21. ON and OFF buttons for AUTO PAN/RANDM PAN**

These buttons are used to turn On and Off the two camera functions that can be alternated by the SHIFT button.

When SHIFT is in Off position, these buttons turn Auto Panning (AUTO PAN) On and Off.

When SHIFT is in On position, these buttons turn Random Panning (RANDM PAN) On and Off.

**22. ON and OFF buttons for AUX1/WIPER**

These buttons are used to turn On and Off the two camera functions that can be alternated by the SHIFT button.

When SHIFT is in Off position, these buttons turn the Auxiliary 1 (AUX 1) switch On and Off.

When SHIFT is in On position, these buttons turn the wiper (WIPER) switch On and Off.

**23. ON and OFF buttons for AUX2/DEF**

These buttons are used to turn On and Off the two functions that can be alternated by the SHIFT button.

When SHIFT is in Off position, these buttons turn the Auxiliary 2 (AUX 2) switch On and Off.

When SHIFT is in On position, these buttons turn the defroster (DEF) switch On and Off.

**24. Camera Position button (CAM POSI)**

This button, in combination with the Numeric buttons, is used to move the camera to the desired camera position.

**25. Preset Position button (PRESET POSI)**

This button, in combination with the Numeric buttons, is used to move the camera to the desired preset position.

**26. Function button (FUNCTION)**

Pressing this button in combination with another operation button activates a specific function.

**27. History Forward button (HISTORY FWD)**

This button is used to move the camera picture forward on the selected monitor after the HISTORY BACK button has been used.

This button also selects the next page or step of the setup tables on the SETUP MENU.

**28. History Back button (HISTORY BACK)**

This button is used to display the previous camera picture on the selected monitor. Each operation of this button backs up the camera picture by ones. This button also selects the previous page or step of the setup tables on the SETUP MENU.

**29. Set Up button (SET UP)**

This button, in combination with the ALT button, is used to display the SETUP MENU of the Matrix Switcher.

**30. Camera Menu button (CAM MENU)**

This button, in combination with the ALT button, is used to display the selected Camera's SetUp Menu.

**31. Status button (STATUS)**

This button toggles the display of the Camera Site Status Table On and Off on the selected monitor.

**Note:** In combination with the ALT button, this button toggles the display of the System Status Table On and Off on the selected monitor.

**32. Prohibited LED indicator (PROHIBITED)**

This indicator lights up for two seconds when the incorrect operator number or password is selected to Log-in. This indicator also blinks when an attempt is made to gain access to a function that is prohibited by the operator's level.

**33. Busy LED indicator (BUSY)**

This indicator blinks (or lights up) when you attempt to control a certain monitor (or a camera) that is already used by a higher priority operator, or when the higher priority operator chose the camera or monitor you are currently operating.  
Blink: Monitor  
Light up: Camera

**34. Operate LED indicator (OPERATE)**

This indicator is lit while the Switcher's power is turned on.

**<Rear View>**

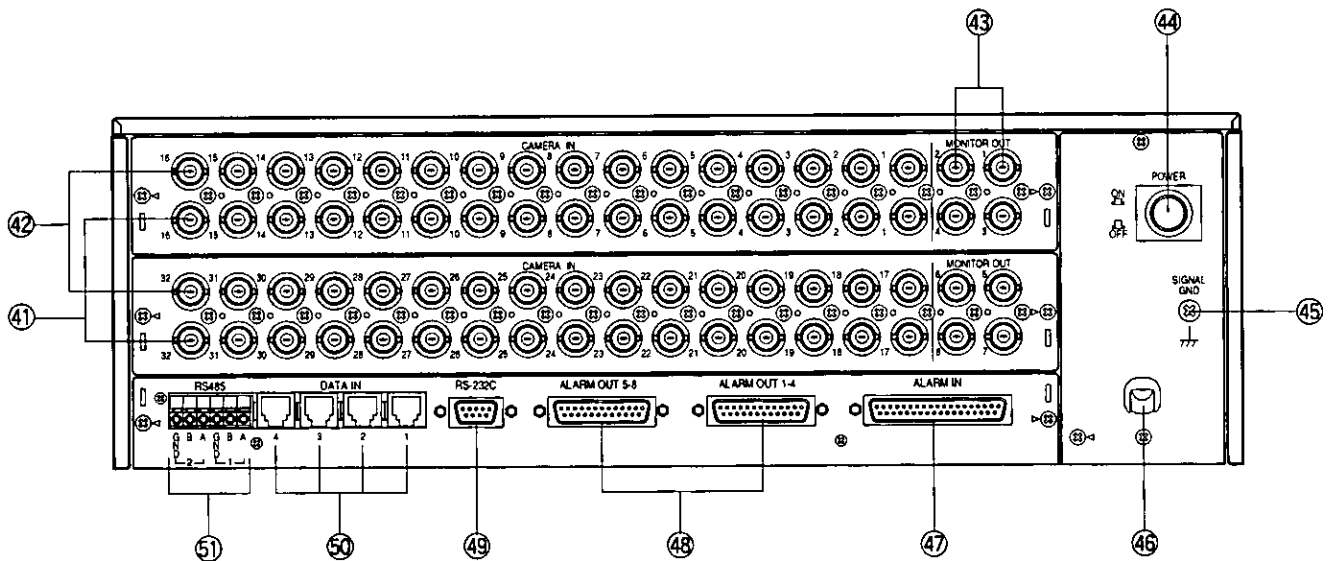

**41. Camera Output Connector (CAMERA OUT)**

The video signal connected to the Camera Input Connector (CAMERA IN) is looped through to this connector with an automatic 75Ω termination.

**42. Camera Input Connector (CAMERA IN)**

This connector accepts either a color or B/W composite video signal from a camera.

**43. Monitor Output Connector (MONITOR OUT)**

The video signal selected on the Matrix Switcher is supplied to the Video Monitor from this connector.

**44. Power Switch (POWER ON / OFF)**

This switch is used to turn the Matrix Switcher's power On or Off.

**45. Signal Ground Terminal (SIGNAL GND)**

**46. Power Cord**

**47. Alarm Input Port (ALARM IN)**

This port accepts alarm signals from the associated alarm sensor.

The Input Load Capacitance of each alarm input is required then 0.01 μF

**48. Alarm Control Ports (ALARM OUT 1-4, 5-8)**

These ports are used to control the system as follows:

**Alarm Output (ALARM OUT):**

When the Matrix Switcher receives an alarm from the ALARM IN port or Camera Site, this connector provides the alarm output signal for the Time Lapse VCR.

**Reset Output (RESET OUT):**

When the Matrix Switcher resets the activated alarm, this connector provides the alarm reset output signal for the Time Lapse VCR.

**Recover Input (RECOVER IN):**

This connector accepts the alarm recover signals from the Time Lapse VCR.

**External Timing Input (EXT TIMING IN):**

The camera switching interval (Sequential Dwell Time) can be synchronized with the lapse mode set on the Time Lapse VCR.

EXT TIMING IN 1 controls Monitor 1 output, EXT TIMING IN 2 controls Monitor 2 output, etc.

The camera switching pulse from the Time Lapse VCR is supplied to the Switcher through this connector.

Pin Number	Designation	
	ALARM OUT 1-4	ALARM OUT 5-8
1	ALARM OUT 1	ALARM OUT 5
2	RESET OUT 1	RESET OUT 5
3	RECOVER IN 1	RECOVER IN 5
4	Ground	Ground
5	EXT TIMING IN 1	EXT TIMING IN 5
6	Ground	Ground
7	ALARM OUT 2	ALARM OUT 6
8	RESET OUT 2	RESET OUT 6
9	RECOVER IN 2	RECOVER IN 6
10	Ground	Ground
11	EXT TIMING IN 2	EXT TIMING IN 6
12	Not used	Not used
13	ALARM OUT 3	ALARM OUT 7
14	RESET OUT 3	RESET OUT 7
15	RECOVER IN 3	RECOVER IN 7
16	Ground	Ground
17	EXT TIMING IN 3	EXT TIMING IN 7
18	Ground	Ground
19	ALARM OUT 4	ALARM OUT 8
20	RESET OUT 4	RESET OUT 8
21	RECOVER IN 4	RECOVER IN 8
22	Ground	Ground
23	EXT TIMING IN 4	EXT TIMING IN 8
24	Ground	Ground
25	Ground	Ground

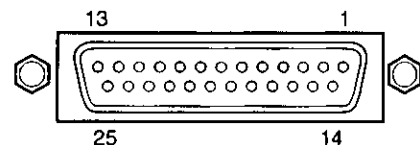

**49. RS-232C Port (RS-232C)**

This port is used to connect a Personal Computer to control the Switcher remotely.

**50. Data Ports (DATA IN)**

These ports are used to exchange control data with the System Controllers specified for the system.

**51. RS485 Terminal (RS485)**

This terminal is used to exchange control data with the camera site equipment.



**SECTION 3**  
**INSTALLATION**  
**AND**  
**SYSTEM**  
**CONNECTIONS**

# INSTALLATIONS

The installations described below should be performed by qualified service personnel or system installers.

## ■ DIP Switch Setting

### ● Alarm Reset Output Setting

**Caution:** Before disassembling the Matrix Switcher, be sure to turn off the Power Switch of the Matrix Switcher.

1. Remove the four screws on the top panel of the Matrix Switcher as shown below.

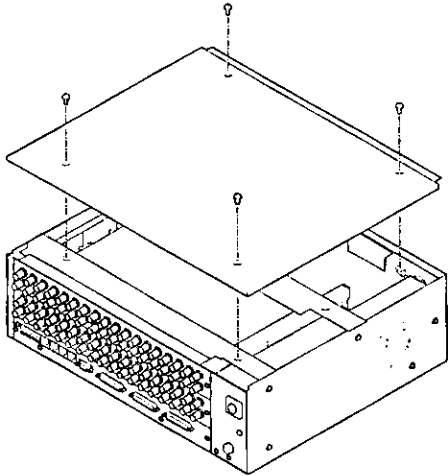

2. Remove the top panel.
3. Remove the two screws on the board that is located on the lower berth as shown below.

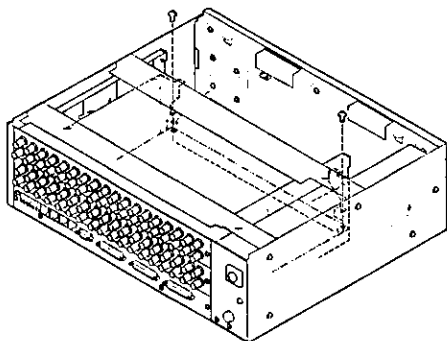

4. Remove the two screws shown below from the rear of the Matrix Switcher. Then carefully pull the printed circuit board toward the rear until the switches shown below become visible.

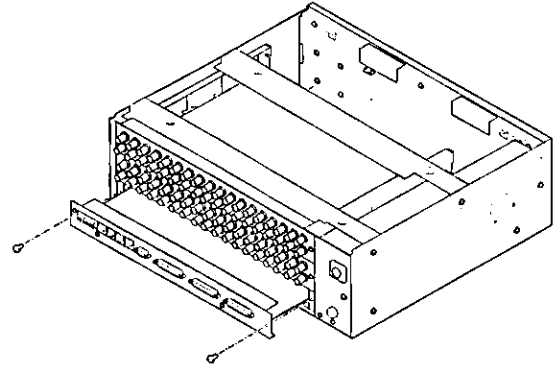

5. Set switches (SW7/SW8/SW9/SW10/SW11/SW12/SW13/SW14) on the board to choose the alarm reset output signal as either Open Collector (O.C) or Pulse (VTR (TTL)).

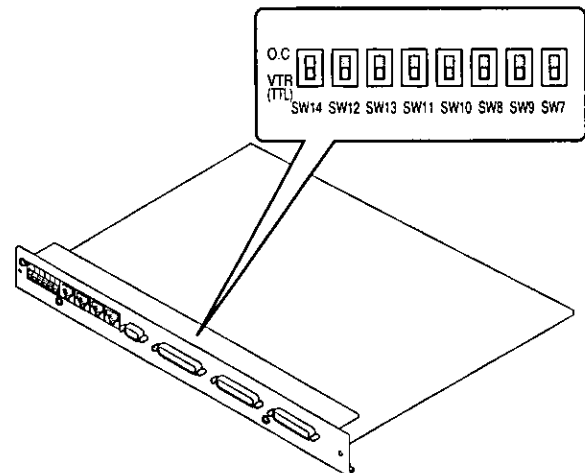

Open Collector (O.C): +16V DC 100 mA max.  
Pulse (VTR (TTL)): +5V DC approx. 500 ms

The above switch positions are the initial factory settings.



**Note:** Be sure to confirm the switch number before setting, as these switches are not arranged in numerical order on the board.

The switch arrangement on the board, from right to left, is as follows: SW7 (Reset Out 1), SW9 (Reset Out 3), SW8 (Reset Out 2), SW10(Reset Out 4), SW11 (Reset Out 5), SW13 (Reset Out7), SW12 (Reset Out 6), and SW14(Reset Out 8).

6. After setting the switches, secure them by tightening the screws shown above.

## ● Mounting in the Rack

1. Remove the four rubber feet by removing the four screws from the bottom of the Matrix Switcher.

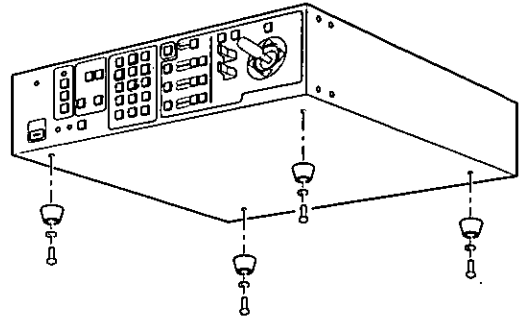

2. Place the rack mounting brackets on both sides of the Matrix Switcher and tighten them with the eight supplied screws (M4 X10).

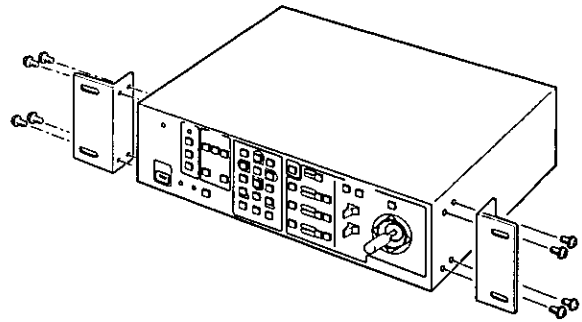

3. Install the Matrix Switcher with the rack mounting brackets in the rack by using four screws (not included).

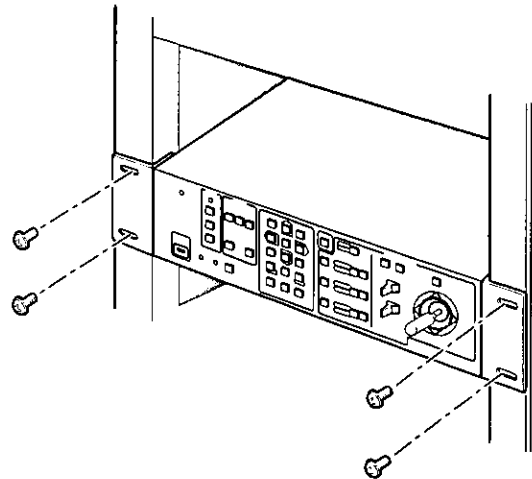

### Cautions:

- Do not block the ventilation opening or slots in the cover to prevent the appliance from overheating. Always keep the temperature in the rack within 50 °C (122 °F).
- Secure the rear of the appliance to the rack by using additional mounting brackets (procured locally) if the rack is subject to vibration.

# SYSTEM CONNECTIONS

An example of the basic system connection is shown below.

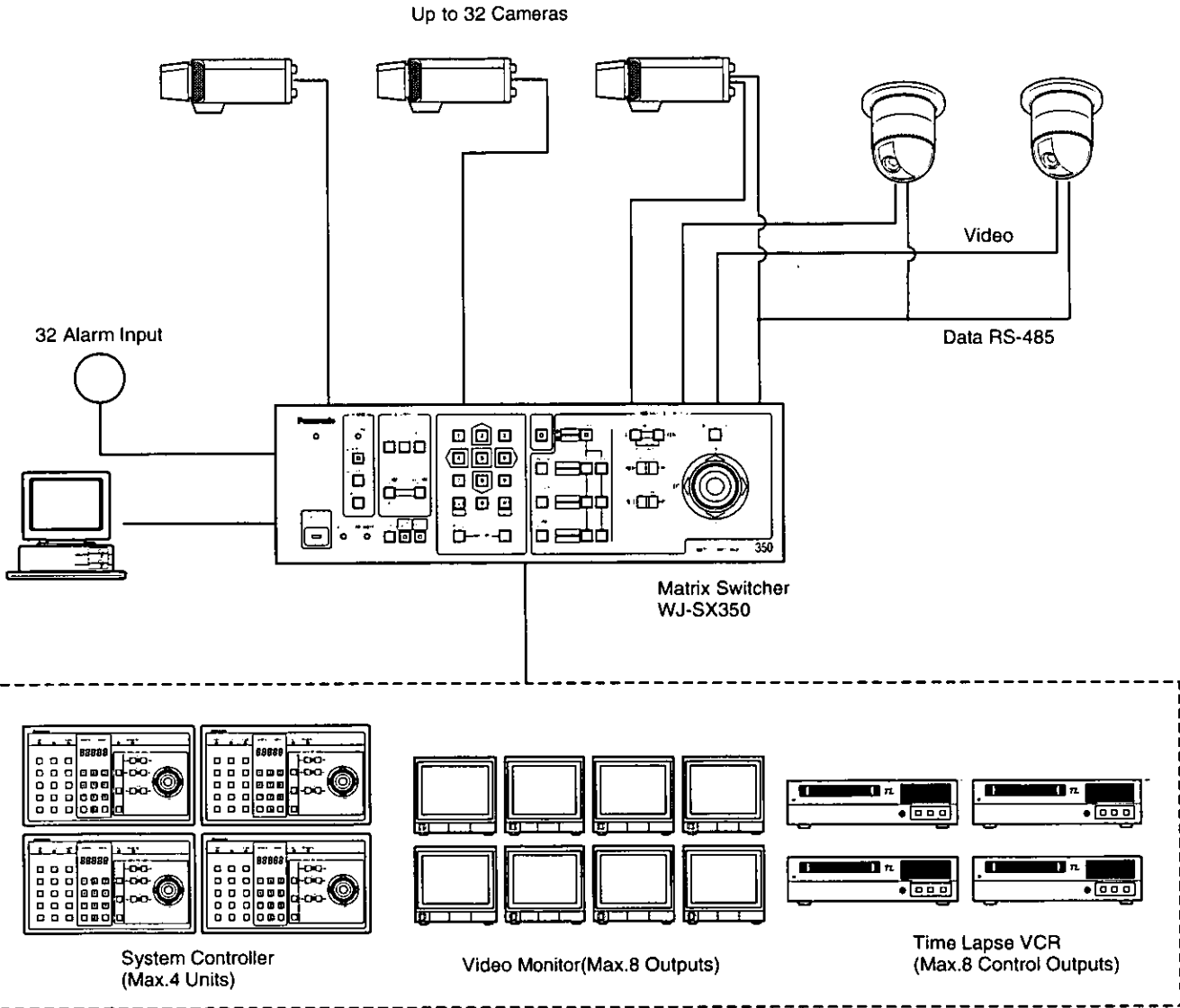

## ■ Connection with the Camera Sites

Connect the Camera Site equipment to the Camera Input Connectors (CAMERA IN 1-32) on the rear of the Matrix Switcher.

Connect the Camera Site equipment to the RS485 Terminal on the rear of the Matrix Switcher, when specified equipment is connected.

**Note:** If you use cables assembled from locally procured materials, it is important that only high quality, data grade cable, suitable for RS-485 "2-wire twisted pair shielded cable" is used.  
Low grade cable will result in unstable operation of the system.

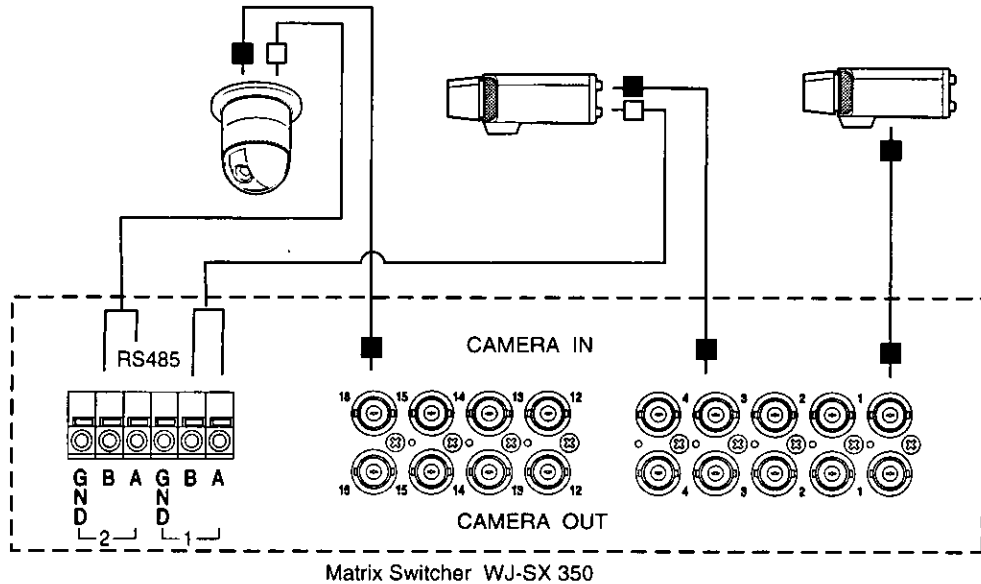

## ■ Connection with the Monitors

Connect the Monitors to the Monitor Output Connectors (MONITOR OUT) on the rear of the Matrix Switcher.

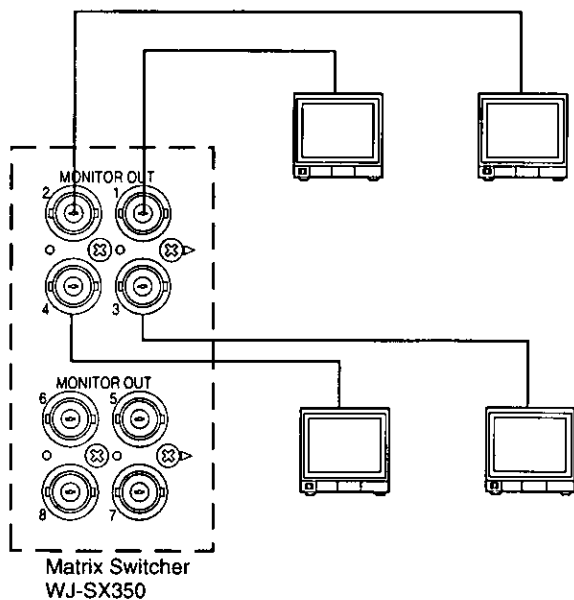

## ■ Connection with the System Controller

If the supplied 6-conductor cable assembly is used, simply plug one end of the cable into the Data Input Port (DATA IN) on the rear of the Matrix Switcher, and the other end into the Data Output Port (DATA OUT) on the System Controller.

If you use cables assembled from locally procured materials, it is important that only high quality, data grade cable, suitable for RS-485 "2-wire twisted pair shielded cable" is used.

Low grade cable will result in unstable operation of the system.

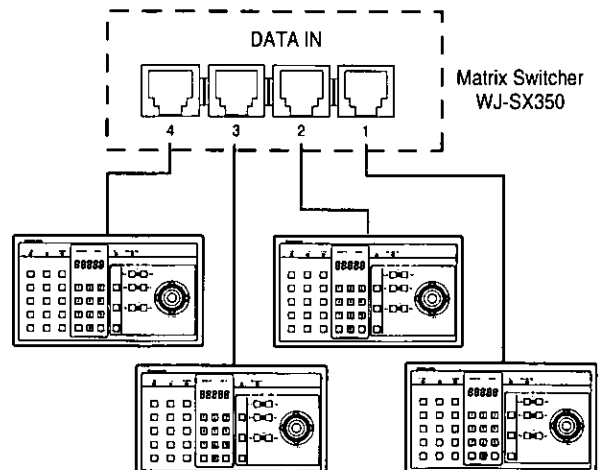

## ■ Connection with the Time Lapse VCR

Connect the Time Lapse VCR as shown in the example below.

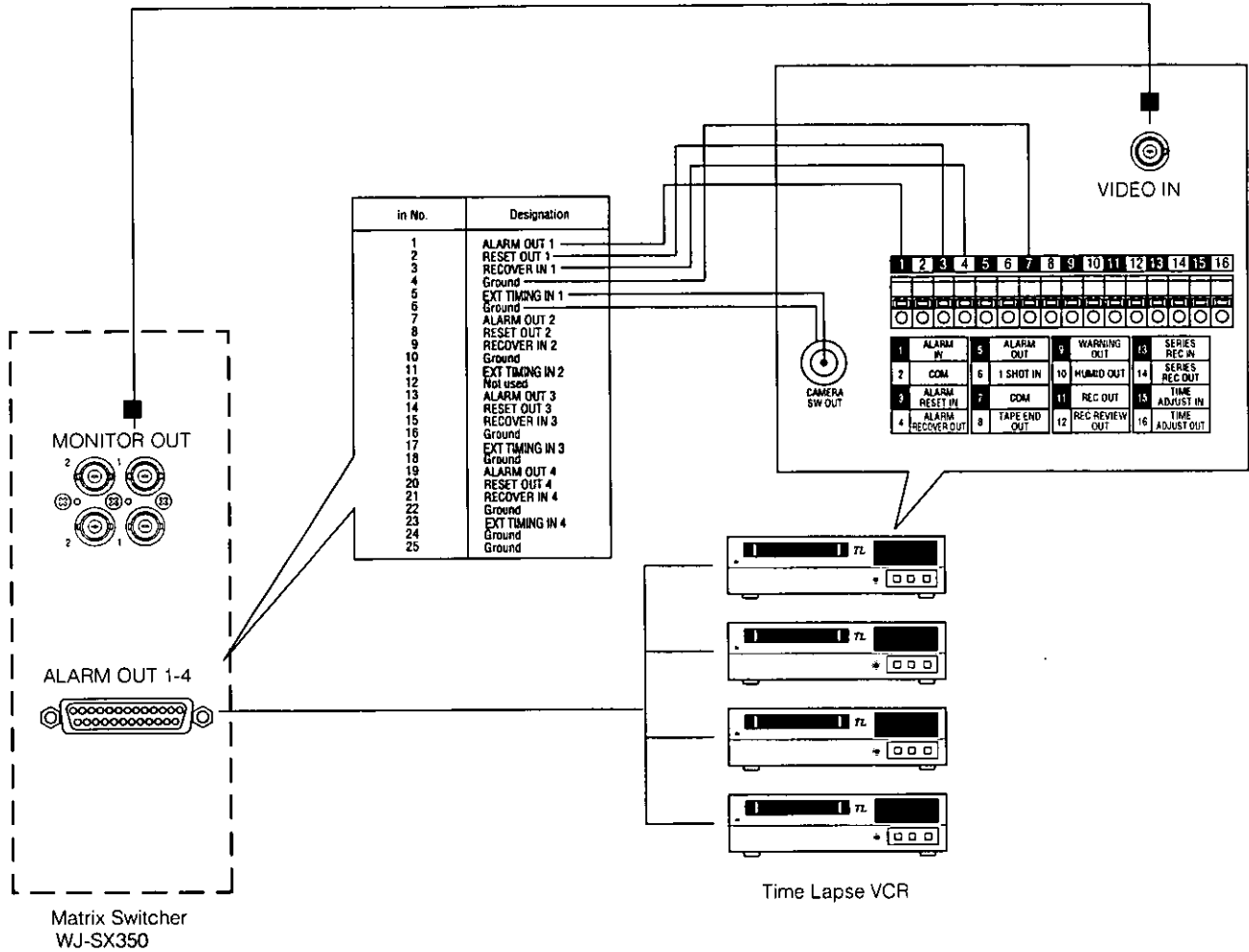

## ■ Connection with Alarm Sensors

Connect the sensor switches to the Alarm Input Port (ALARM IN) on the rear of the Matrix Switcher as shown in the example below.

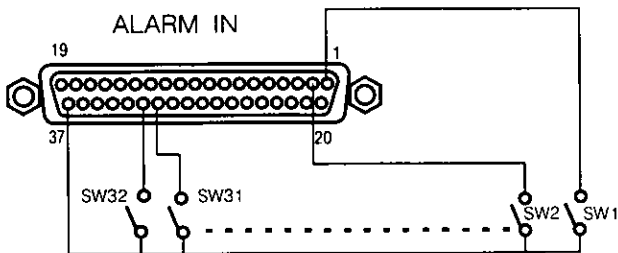

Pin Number	Designation	Pin Number	Designation
1	Alarm 1	20	Alarm 20
2	Alarm 2	21	Alarm 21
3	Alarm 3	22	Alarm 22
4	Alarm 4	23	Alarm 23
5	Alarm 5	24	Alarm 24
6	Alarm 6	25	Alarm 25
7	Alarm 7	26	Alarm 26
8	Alarm 8	27	Alarm 27
9	Alarm 9	28	Alarm 28
10	Alarm 10	29	Alarm 29
11	Alarm 11	30	Alarm 30
12	Alarm 12	31	Alarm 31
13	Alarm 13	32	Alarm 32
14	Alarm 14	33	Not used
15	Alarm 15	34	Not used
16	Alarm 16	35	Not used
17	Alarm 17	36	Ground
18	Alarm 18	37	Ground
19	Alarm 19		

# **SECTION 4**

## **SOFTWARE SETUP**

# SETUP MENU

The SETUP MENU provides a way of controlling functions that are not accessible by a direct operation. Access to the SETUP MENU is limited to operators with the proper operator's level.

## ● Access to the SETUP MENU

1. System Log-in.  
Refer to Log-in on page 50 for details.

**Caution:** To prevent unauthorized access, be sure to change the Password preset at the factory.

2. Select the desired monitor for viewing the SETUP MENU.  
Refer to Monitor Selection on page 50.
3. Press the **ALT** button. The LED indicator on the button lights up.
4. Press the **SET UP** button to allow access to the SETUP MENU as shown below.  
The LED indicator on the ALT button goes off and the Indicator on the SET UP button lights up.

**Note:** The SETUP MENU is initially set to the default values. It can be programmed to limited access to certain operator levels.  
If the SETUP Menu does not appear on the selected monitor and the **PROHIBITED** indicator light up, press the **MON (ESC)** button to reset.

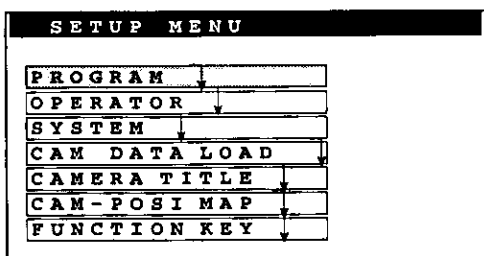

The following buttons and switches are valid in the SETUP MENU:

- Joystick Controller:** Moves the cursor to the desired item on the menu or table.
- CAM (SET) button:** Executes the setting or selection.
- MON (ESC) button:** Escapes from the programming mode or menu.
- Numeric buttons:** Enter any numerical input.
- +1 CAM INC button:** Selects a mode or parameter forward.
- 1CAM DEC button:** Selects a mode or parameter in reverse.
- HISTORY FWD button:** Selects the next page or step.
- HISTORY BACK button:** Selects the previous page or step.

## ● To escape from the SETUP MENU

1. Press the **ALT** button. The LED indicator on the button lights up.
2. Press the **SET UP** button to escape from the SETUP MENU.  
The menu disappears from the selected monitor.  
The LED indicator on both buttons goes off.

# ■ SETUP MENU

As shown below, the SETUP MENU has seven main sub menus: Program, Operator, System, Camera Data Load, Camera Title, Camera Position Map and Function Key.

Four of these, Program, Operator, System and Camera Data Load, are further divided into additional sub menus.

## SETUP MENU

PROGRAM	TOUR SEQUENCE	Page 30
	GROUP SEQUENCE	Page 31
	TIMER EVENT	Page 33
	ALARM EVENT	
	MODE SELECT	Page 34
	MODE 1 SETUP	Page 35
	MODE 2 SETUP	Page 35
	MODE 3 SETUP	Page 35
	MODE SCHEDULE	Page 37
OPERATOR	LEVEL TABLE	Page 38
	REGISTRATION	Page 39
SYSTEM	CONTROLLER MONITOR	Page 40
	CONTROLLER COMMUNICATION	Page 40
	PC COMMUNICATION	Page 41
	CAMERA PORT SELECT	Page 41
	RS485 CAMERA COMMUNICATION	Page 42
	EXT TIMING	Page 42
	CLOCK SET	Page 43
	RESET	Page 43
CAMERA DATA LOAD	CAMERA DATA STATUS	Page 44
	DOWNLOAD MODE	Page 44
	UPLOAD MODE	Page 45
CAMERA TITLE		Page 46
CAMERA POSITION MAP		Page 47
FUNCTION KEY		Page 48

The SETUP MENU allows access to seven main items by On-Screen selection as shown below.

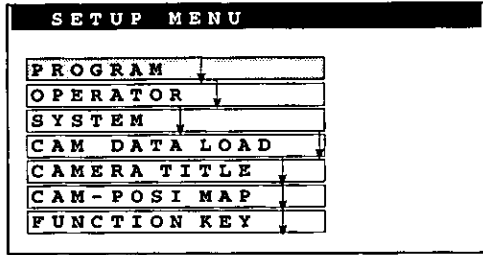

To Select an item from the **SETUP MENU**:

1. Move the cursor to the desired item by moving the Joystick Controller.
2. Press the **CAM (SET)** button to execute the selection. The selected item appears on the monitor.
3. To return to the original screen without making any changes, press the **ALT** button and then the **SET UP** button.

## PROGRAM MENU

Select PROGRAM on the SETUP MENU by moving the Joystick Controller, then press the **CAM (SET)** button to display the PROGRAM MENU as shown below.

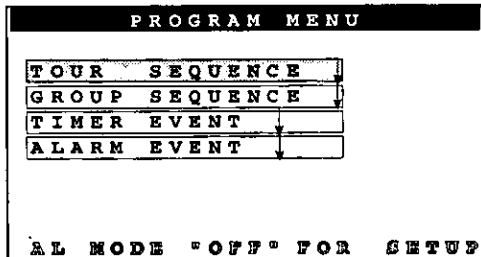

To Select an item from the **PROGRAM MENU**:

1. Move the cursor to the desired item by moving the Joystick Controller.
2. Press the **CAM (SET)** button to execute the selection. The selected item appears on the monitor.
3. Press the **MON (ESC)** button to return to the SETUP MENU, if desired.

## 1. T-SEQ MENU (Tour Sequence)

This table is used to program or edit a Tour Sequence. There are thirty-two (32) Tour Sequences available, each with thirty-two (32) steps.

Each step consists of a camera number (CAM), an associated Pan/Tilt preset position or auxiliary switches [ PRE(AUX) ], and a dwell time (DWELL).

No monitor number is assignable in the Tour Sequence. The sequence will run on any monitor that the user can control.

Select TOUR SEQUENCE from the PROGRAM MENU then press the **CAM (SET)** button. The T-SEQ MENU appears on the monitor.

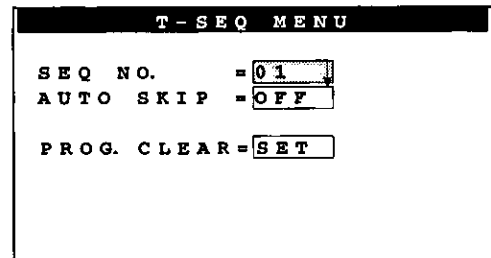

To program or edit a Tour Sequence, do the following:

**Caution:** Before programming or editing a Tour Sequence, the Alarm Mode must be in the OFF mode first. Follow Alarm Mode Setting Procedures on page 34.

1. Move the cursor to the SEQ NO. parameter by moving the Joystick Controller.
2. Enter the desired Tour Sequence Number, 1-32, by pressing the Numeric buttons, or the +1CAM INC or -1CAM DEC button. Then press the **CAM (SET)** button to execute the selection. A table with the selected sequence numbers appears on the monitor as shown below.

T-SEQ NO. 01 (STEP = 01 - 08)				
<< STEP =	01	02	03	04 >>
CAM	01	10	27	23
PRE (AUX)	01	--	02	--
DWELL	03	02	01	05
<< STEP =	05	06	07	08 >>
CAM	21	30	09	18
PRE (AUX)	--	02	05	--
DWELL	03	02	01	05



T-SEQ NO. 01 (STEP=25-32)				
<< STEP =	25	26	27	28 >>
CAM	25	26	27	28
PRE (AUX)	01	--	02	--
DWELL	03	02	01	05
<< STEP =	29	30	31	32 >>
CAM	29	30	31	32
PRE (AUX)	--	02	05	--
DWELL	03	02	01	05

3. Move the cursor to position 1 by moving the Joystick Controller.  
Enter the desired Camera Number (1-32) for each step by pressing the Numeric buttons or the +1CAM INC or -1CAM DEC button.

4. Move the cursor to position 2 by moving the Joystick Controller.  
Enter the associated Pan/Tilt Preset Position Number (if applicable) by pressing the Numeric buttons or the +1CAM INC or -1CAM DEC button.  
Or select the Auxiliary Switch Mode shown below by pressing the +1CAM INC or -1CAM DEC button.

Parameter	Mode
1N:	AUX1 On
1F:	AUX1 Off
2N:	AUX2 On
2F:	AUX2 Off

5. Move the cursor to position 3 by moving the Joystick Controller.  
Enter the desired Dwell Time (1-30) by pressing the Numeric buttons or the +1CAM INC or -1CAM DEC button.

6. Press the **HISTORY FWD** button to select the next page or press the **HISTORY BACK** button to select the previous page.  
Repeat the above procedures until a Tour Sequence is completely assembled.

7. When satisfied with all of the above steps, press the **MON (ESC)** button to escape from the programming mode and return to the previous T-SEQ MENU.

8. Repeat the above procedures to program the other Tour Sequences.

9. Move the cursor to the AUTO SKIP parameter by moving the Joystick Controller.  
Set ON or OFF by pressing the +1CAM INC or -1CAM DEC button.

The selected parameter is effective for all sequences (1 - 32) previously set up.

## To initialize the edited sequence

**Note:** Once a sequence has been initialized, the previous sequence data cannot be restored.

T-SEQ MENU	
SEQ NO.	= 01 ↴
AUTO SKIP	= OFF
PROG. CLEAR	= NO

1. Move the cursor to the SEQ NO. parameter by moving the Joystick Controller.  
Enter a sequence number to be initialized by pressing the Numeric button or the +1CAM INC or -1CAM DEC button.

2. Move the cursor to the PROG. CLEAR parameter by moving the Joystick Controller, then press the **CAM (SET)** button.

3. Select YES by pressing the +1CAM INC or -1CAM DEC button, then press the **CAM (SET)** button.  
The new data set for the selected sequence number is initialized.

## 2. G-SEQ MENU (Group Sequence)

This table is used to program or edit a Group Sequence.

In each step, a maximum of eight (8) cameras can be assigned to eight (8) monitors, each with preset position (if applicable) or auxiliary control.

There are four (4) Group Sequences available in this system.

Select the GROUP SEQUENCE from the PROGRAM MENU, then press the **CAM (SET)** button. The G-SEQ MENU appears on the monitor.

G-SEQ MENU	
SEQ NO.	= 1
AUTO SKIP	= OFF
PROG. CLEAR	= SET

To program or edit a Group Sequence, do the following:

**Caution:** Before programming or editing a Group Sequence, the Alarm Mode must be in the OFF mode first. Follow Alarm Mode Setting Procedures on page 34.

1. Move the cursor to the SEQ NO. parameter by moving the Joystick Controller.
2. Enter the desired Group Sequence Number (1-4) by pressing the Numeric button or the +1CAM INC or -1CAM DEC button. Then press the **CAM (SET)** button to execute the selection. The selected sequence number menu appears on the monitor as shown below.

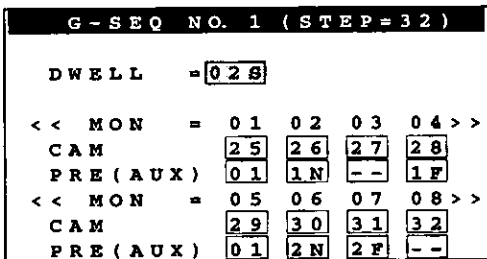
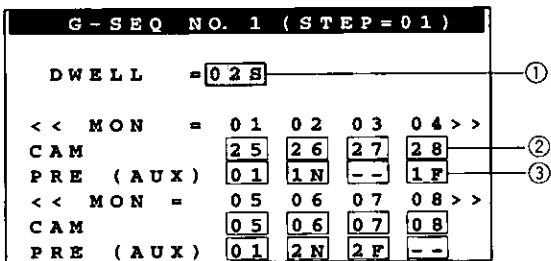

3. Move the cursor to position 1 by moving the Joystick Controller. Enter the desired Dwell Time (1-30) by pressing the Numeric buttons or the +1CAM INC or -1CAM DEC button.
4. Move the cursor to the position 2 by moving the Joystick Controller. Enter the desired Camera Number (1-32) by pressing the Numeric buttons or the +1CAM INC or -1CAM DEC button.
5. Move the cursor to the position 3 by moving the Joystick Controller. Enter the associated Pan/Tilt Preset Position Number (if applicable) by pressing the Numeric buttons or the +1CAM INC or -1CAM DEC button.

Or select the Auxiliary Switch Mode shown below by pressing the +1CAM INC or -1CAM DEC button.

Parameter	Mode
1N:	AUX1 On
1F:	AUX1 Off
2N:	AUX2 On
2F:	AUX2 Off

6. When satisfied with this step, press the **HISTORY FWD** button to select the next step or press the **HISTORY BACK** button to back up to the previous step. Repeat the above procedures until a Group Sequence is completely assembled.
7. When satisfied with all of the above steps, press the **MON (ESC)** button to escape from the programming mode and return to the previous G-SEQ MENU.
8. Repeat the above procedures to program the other Group Sequences.
9. Move the cursor to the AUTO SKIP parameter by moving the Joystick Controller. Set ON or OFF by pressing the +1CAM INC or -1CAM DEC button.

The selected parameter is effective for all sequences (1 - 4) previously set up.

### To initialize the edited sequence

**Note:** Once a sequence has been initialized, the previous sequence data cannot be restored.

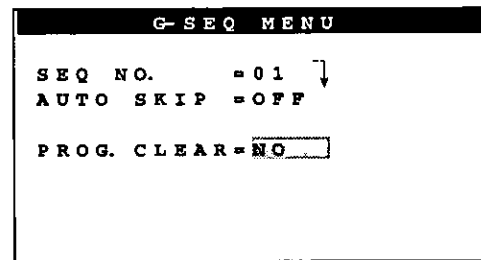

1. Move the cursor to the SEQ NO. parameter by moving the Joystick Controller. Enter a sequence number to be initialized by pressing the Numeric button or the +1CAM INC or -1CAM DEC button.
2. Move the cursor to the PROG. CLEAR parameter by moving the Joystick Controller, then press the **CAM (SET)** button.
3. Select YES by pressing the +1CAM INC or -1CAM DEC button, then press the **CAM (SET)** button. The new data set for the selected sequence number is initialized.

**Note:** The initializing procedures described above also apply to the other setup tables. Refer to this section for initializing other tables.

## 5. TIMER EVENT

This table is used to enable and disable Tour and Group Sequences according to the time of day and day of the week.

There are sixteen (16) events available in one day.

Select **TIMER EVENT** from the **PROGRAM MENU**, then press the **CAM (SET)** button. The **TIMER EVENT** menu appears on the monitor.

```

TIMER EVENT
PROG. DAY  = SUNDAY
PROG. CLEAR = SET
    
```

To program or edit a Timer Event schedule, do the following:

1. Move the cursor to the **PROG. DAY** parameter by moving the Joystick Controller.
2. Select a desired day by pressing the **+1CAM INC** or **-1CAM DEC** button. Then press the **CAM (SET)** button to execute the selection. The selected timer menu appears on the monitor as shown below.

```

SUN. EVENT ( SUN. - 1 )
<< NO. SEQ START STOP >>
 1 TG  0:00  9:00
 2 G   9:00  9:30
 3     9:30 10:00
 4 TG 10:00 11:30
 5     11:30 13:00
 6     13:00 17:00
 7 T   17:00 19:00
 8     19:00 20:00
    
```

①    ②    ③    ④

```

SUN. EVENT ( SUN. - 2 )
<< NO. SEQ START STOP >>
 9 G   20:00 22:00
10    22:00 24:00
11    --:-- --:--
12    --:-- --:--
13    --:-- --:--
14    --:-- --:--
15    --:-- --:--
16    --:-- --:--
    
```

3. Move the cursor to position 1, 2, 3 and 4 by moving the Joystick Controller.  
Enter the desired hours (military time) and minutes by pressing the Numeric buttons.
4. When satisfied with the programming of timers on this page, press the **HISTORY FWD** button to select the next page.  
Repeat the above procedures until all timers are programmed.
5. Press the **HISTORY BACK** button to go back to the previous page.
6. Move the cursor to position 1 by moving the Joystick Controller, then press the **CAM (SET)** button.  
The event menu of the selected timer appears on the monitor as shown below.

```

SUN. EVENT ( NO. = 01 )
START = 0:00
STOP  = 9:00
<< M1 M2 M3 M4 >>
  T01 T02 -- T04
<< M5 M6 M7 M8 >>
  G1  G1  G1  G1
    
```

```

SUN. EVENT ( NO. = 16 )
START = --:--
STOP  = --:--
<< M1 M2 M3 M4 >>
  --  --  --  --
<< M5 M6 M7 M8 >>
  --  --  --  --
    
```

7. Move the cursor to the desired monitor number, then select the desired sequence type and number by pressing the **+1CAM INC** or **-1CAM DEC** button.
8. Press the **HISTORY FWD** button to select the next timer event menu, or press the **HISTORY BACK** button to back up to the previous timer event menu. Repeat the procedure 7 until all timer event menus are programmed.
9. When satisfied with all events, press the **MON (ESC)** button to return to the previous timer menu.
10. Press the **MON (ESC)** button to return to the **TIMER EVENT** menu.

**Note:** The programmed events are automatically placed in chronological order.

11. Repeat the above procedures to program other days.

**Cautions:**

- When programming a timer event that extends into the next day, divide the timer event into two separate events and program both events separately.

For example,

Monday 23:00 - 24:00  
 Tuesday 0:00 - 7:00

- A timer activated sequence will continue until the next automatic or manual operation is performed.

## 4. ALARM EVENT

Select ALARM EVENT from the PROGRAM MENU, then press the **CAM (SET)** button. The ALARM EVENT menu appears on the monitor.

As shown below, the ALARM EVENT menu allows access to five items: MODE SELECT, MODE (1,2,3) SETUP and MODE SCHEDULE.

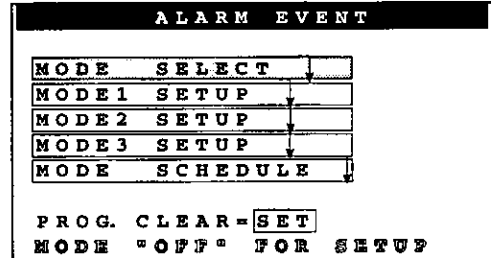

To select an item from the **ALARM EVENT** menu:

1. Move the cursor to the desired item by moving the Joystick Controller.
2. Press the **CAM (SET)** button to execute the selection. The selected menu appears on the monitor.
3. Press the **MON (ESC)** button to return to the PROGRAM MENU, if desired.

### 4-1. ALARM MODE SELECT

There are five (5) alarm modes available, MODE1, MODE2, MODE3, OFF and TIMER.

In Alarm Mode-1, all alarm inputs are displayed in sequential order on Monitor 1.

In Alarm Mode-2, all alarm inputs are displayed in sequential order on Monitors 1 through 4.

In Alarm Mode-3, any alarm input can be displayed on any monitor, along with presets (if applicable) and auxiliary 1 and 2 control.

Select MODE SELECT from the ALARM EVENT menu, then press the **CAM (SET)** button. The ALARM MODE SELECT menu appears on the monitor.

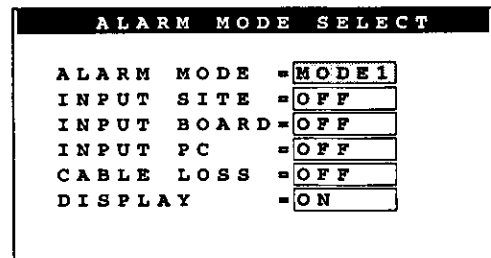

1. Move the cursor to the ALARM MODE parameter by moving the Joystick Controller, then select the desired alarm mode by pressing the +1CAM INC or -1CAM DEC button.
2. Move the cursor to the INPUT SITE parameter by moving the Joystick Controller, then select Camera Site Alarm input On or Off by pressing the +1CAM INC or -1CAM DEC button.
3. Move the cursor to the INPUT BOARD parameter by moving the Joystick Controller, then select Interface Alarm input On or Off by pressing the +1CAM INC or -1CAM DEC button.
4. Move the cursor to the INPUT PC parameter by moving the Joystick Controller, then select PC Command Alarm input On or Off by pressing the +1CAM INC or -1CAM DEC button.
5. Move the cursor to the CABLE LOSS parameter by moving the Joystick Controller, then select Video Signal Loss Alarm input On or Off by pressing the +1CAM INC or -1CAM DEC button.
6. Move the cursor to the DISPLAY parameter by moving the Joystick Controller, then select Alarm Display On or Off on the monitor by pressing the +1CAM INC or -1CAM DEC button.
7. Press the **MON (ESC)** button to return to the previous ALARM EVENT menu.

## 4-2. ALARM MODE 1 and 2

**Caution:** To be able to set up these tables, the ALARM MODE parameter on the ALARM MODE SELECT menu must be set to OFF.

Select MODE1 SETUP (MODE2 SETUP) from the ALARM EVENT menu, then press the **CAM (SET)** button, the ALARM MODE1 (ALARM MODE2) menu appears on the monitor.

ALARM MODE 1	
DWELL	= 30 S
AUTO RESET	= 120 S

ALARM MODE 2	
DWELL	= 30 S
AUTO RESET	= 120 S

1. Move the cursor to the DWELL parameter by moving the Joystick Controller, then select the desired Dwell Time (1-30) by pressing the Numeric buttons or the +1CAM INC or -1CAM DEC button.
2. Move the cursor to the AUTO RESET parameter by moving the Joystick Controller, then select the desired Auto Reset Time by pressing the Numeric buttons or the +1CAM INC or -1CAM DEC button.
3. Press the **MON (ESC)** button to return to the previous ALARM EVENT menu.

## 4-3. ALARM MODE 3

This table is used to set up the alarm function of each alarm input (1-32).

This enables display of the alarmed picture on the assigned monitor(s), moves the Pan/Tilt head to the pre-set position and controls the auxiliary switches.

**Caution:** To be able to set up this table, the ALARM MODE parameter on the ALARM MODE SELECT menu must be set to OFF.

Select MODE3 from the ALARM EVENT menu, then press the **CAM (SET)** button. The ALARM MODE3 menu appears on the monitor.

ALARM MODE 3				
ALARM NO.	=	01		
PROG. CLEAR	=	SET		
-----				
AUTO RESET	=	120 S		
<< M1	M2	M3	M4	>>
S	S	T	T	
<< M5	M6	M7	M8	>>
G	G	G	G	

1. Move the cursor to the AUTO RESET parameter by moving the Joystick Controller, then select the desired Auto Reset Time by pressing the Numeric buttons or the +1CAM INC or -1CAM DEC button.
2. Move the cursor to the Monitor Number area by moving the Joystick Controller, then select the desired spot or sequence mode to be assigned to the monitor by pressing the +1CAM INC or -1CAM DEC button.
  - S: Spot
  - T: Tour Sequence
  - G: Group Sequence
3. Move the cursor to the ALARM NO. parameter by moving the Joystick Controller, then select the desired Alarm Number (1-32) by pressing the Numeric buttons or the +1CAM INC or -1CAM DEC button.

Then press the **CAM (SET)** button to display the mode setup table of the selected alarm input as shown below.

ALARM MODE3 (AL=01)				
MODE	= [-----]			
-----				
<< M1	M2	M3	M4	>>
S	S	T	T	
<< M5	M6	M7	M8	>>
G	G	G	G	

### • Mode selection on ALARM MODE3 table

Move the cursor to the MODE parameter by moving the Joystick Controller. Then set the Mode to SPOT, TOUR or GROUP by pressing the +1CAM INC or -1CAM DEC button.

### • Spot Mode

1. If the SPOT is selected on the above menu, the display will change as follows:

ALARM MODE3 (AL=01)				
MODE	= SPOT	CAM	= 01	
MONI	= 2	PRE	= 01	
		DWELL	= 10S	
-----				
<< M1	M2	M3	M4	>>
S	S	T	T	
<< M5	M6	M7	M8	>>
G	G	G	G	

2. Move the cursor to the MONI parameter by moving the Joystick Controller, then enter a Monitor Number to display the spot picture by pressing the Numeric button or the +1CAM INC or -1CAM DEC button.

#### Notes:

- Monitor Numbers without the S cannot be programmed on this table.
- If a correct Monitor Number is entered, the selected monitor in the Monitor Number area is displayed inversely.
- If an incorrect Monitor Number is entered, the selected monitor in the Monitor Number area blinks.

3. Move the cursor to the CAM parameter by moving the Joystick Controller, then enter a Camera Number by pressing the Numeric buttons or the +1CAM INC or -1CAM DEC button.

4. Move the cursor to the PRE parameter by moving the Joystick Controller, then enter a Preset Position Number, if applicable, by pressing the Numeric buttons or the +1CAM INC or -1CAM DEC button.
5. Move the cursor to the DWELL parameter by moving the Joystick Controller, then enter the desired Dwell Time(1-30) by pressing the Numeric buttons or the +1CAM INC or -1CAM DEC button.
5. Press the **MON (ESC)** button to return to the previous ALARM MODE 3 menu.

### • Tour Sequence Mode

1. If TOUR is selected on the above menu, the display will change as follows:

ALARM MODE3 (AL=01)				
MODE	= TOUR			
SEQ NO.	= 01			
MONI	= 3			
-----				
<< M1	M2	M3	M4	>>
S	S	T	T	
<< M5	M6	M7	M8	>>
G	G	G	G	

2. Move the cursor to the MONI parameter by moving the Joystick Controller, then enter a Monitor Number (1-8) to run the sequence by pressing the Numeric button or the +1CAM INC or -1CAM DEC button.

**Note:** Select a Monitor Number with T (Tour Sequence Mode) that is previously assigned to the Monitor Number area. Monitor Numbers without the T cannot be programmed on this table.

3. Move the cursor to the SEQ NO. parameter by moving the Joystick Controller, then enter a Tour Sequence Number to be run on the selected monitor by pressing the Numeric button or the +1CAM INC or -1CAM DEC button.
4. Press the **MON (ESC)** button to return to the previous ALARM MODE 3 menu.

## • Group Sequence Mode

1. If the GROUP is selected on the above menu, the display will change as follows:

```

ALARM MODE 3 (AL=01)
MODE      = GROUP
SEQ NO.   = 02
-----
<< M1  M2  M3  M4 >>
   S   S   T   T
<< M5  M6  M7  M8 >>
   G   G   G   G
    
```

2. Move the cursor to the SEQ NO. parameter by moving the Joystick Controller, then enter a Group Sequence Number to be run on the selected monitor by pressing the Numeric button or the +1CAM INC or -1CAM DEC button.
3. Press the **MON (ESC)** button to return to the previous ALARM MODE 3 menu.

## 4-4. ALARM SCHEDULE

This table is used to enable and disable Alarm Modes according to the time of day and day of the week. There are sixteen (16) modes available in one day.

**Caution:** To be able to set up this table, the ALARM MODE parameter on the ALARM MODE SELECT menu must be set to OFF.

Select MODE SCHEDULE from the ALARM EVENT menu, then press the **CAM (SET)** button. The ALARM SCHEDULE menu appears on the monitor.

```

ALARM SCHEDULE
PROG. DAY  = SUNDAY
PROG. CLEAR = SET
    
```

To program or edit an Alarm Schedule, do the following:

1. Move the cursor to the PROG. DAY parameter by moving the Joystick Controller.

2. Select a desired day by pressing the +1CAM INC or -1CAM DEC button. Then press the **CAM (SET)** button to execute the selection. The selected alarm schedule menu appears on the monitor as shown below.

	①	②	③	④	⑤
ALARM SCHEDULE (SUN. - 1)					
<< MODE	START	STOP		>>	
OFF	0:00	9:00			
MODE 1	9:00	9:30			
MODE 2	9:30	10:00			
MODE 3	10:00	11:30			
MODE 1	11:30	13:00			
MODE 2	13:00	17:00			
MODE 3	17:00	19:00			
MODE 2	19:00	20:00			

	①	②	③	④	⑤
ALARM SCHEDULE (SUN. - 2)					
<< MODE	START	STOP		>>	
MODE 1	20:00	22:00			
OFF	22:00	24:00			
---	--:--	--:--			
---	--:--	--:--			
---	--:--	--:--			
---	--:--	--:--			
---	--:--	--:--			
---	--:--	--:--			

3. Move the cursor to position 1 by moving the Joystick Controller. Then set the Alarm Mode to MODE1, MODE2, MODE3 or OFF by pressing the +1CAM INC or -1CAM DEC button.
4. Move the cursor to position 2, 3, 4 and 5 by moving the Joystick Controller. Enter the desired hours (military time) and minutes by pressing the Numeric buttons.
5. When satisfied with the programming of schedules on this page, press the **HISTORY FWD** button to select the next page. Repeat the above procedures until all schedules are programmed.
6. Press the **HISTORY BACK** button to go back to the previous page.
7. When satisfied with all schedules, press the **MON (ESC)** button to return to the previous ALARM SCHEDULE menu.
8. Repeat the above procedures to program other days.

**Note:** The programmed schedules are automatically placed in chronological order.

**Caution:** When programming an alarm schedule that extends into the next day, divide the schedules into two separate schedules and program both schedules separately.

For example,

Monday 23:00 - 24:00  
 Tuesday 0:00 - 7:00

## ■ OPERATOR

The OPERATOR menu allows access to two items: the level table and operator registration.

Select OPERATOR on the SETUP MENU by pressing the Joystick Controller, then press the **CAM (SET)** button to display the OPERATOR menu as shown below.

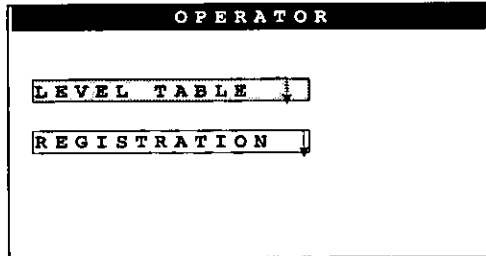

To Select an item from the **OPERATOR** menu:

1. Move the cursor to the desired item by pressing the Joystick Controller.
2. Press the **CAM (SET)** button to execute the selection. The selected item appears on the monitor.
3. Press the **MON (ESC)** button to return to the SETUP MENU, if desired.

## 1. LEVEL TABLE

This table is used to determine what setup functions and operations may be performed by the three (3) operator levels.

There is a total of nineteen (19) functions or operation items available through the three (3) pages of tables.

Select LEVEL TABLE on the OPERATOR menu by pressing the Joystick Controller, then press the **CAM (SET)** button to display the LEVEL TABLE menu as shown below.

LEVEL TABLE ( 1 )			
	1	2	3
SETUP MENU	<input type="checkbox"/>	<input type="checkbox"/>	<input type="checkbox"/>
PROGRAM	<input type="checkbox"/>	<input type="checkbox"/>	<input type="checkbox"/>
OPERATOR	<input type="checkbox"/>	<input type="checkbox"/>	<input type="checkbox"/>
SYSTEM	<input type="checkbox"/>	<input type="checkbox"/>	<input type="checkbox"/>
ALL RESET	<input type="checkbox"/>	<input type="checkbox"/>	<input type="checkbox"/>
CAM DATA LOAD	<input type="checkbox"/>	<input type="checkbox"/>	<input type="checkbox"/>
CAMERA TITLE	<input type="checkbox"/>	<input type="checkbox"/>	<input type="checkbox"/>

LEVEL TABLE ( 3 )			
	1	2	3
T-SEQ SELECT	<input type="checkbox"/>	<input type="checkbox"/>	<input type="checkbox"/>
G-SEQ SELECT	<input type="checkbox"/>	<input type="checkbox"/>	<input type="checkbox"/>
ALARM RECALL	<input type="checkbox"/>	<input type="checkbox"/>	<input type="checkbox"/>
ALARM ACK/RST	<input type="checkbox"/>	<input type="checkbox"/>	<input type="checkbox"/>
ALARM ALL RESET	<input type="checkbox"/>	<input type="checkbox"/>	<input type="checkbox"/>
PRIORITY LOCK	<input type="checkbox"/>	<input type="checkbox"/>	<input type="checkbox"/>
STATUS	<input type="checkbox"/>	<input type="checkbox"/>	<input type="checkbox"/>

1. Move the cursor to each function or operation item parameter, then select the desired level by pressing the +1CAM INC or -1CAM DEC button.

- : Enables the functions or operations.
- : Disables the functions or operations.

2. When satisfied with the programming of levels on this page, press the **HISTORY FWD** button to select the next page. Repeat the above procedures until all levels are programmed.
3. Press the **HISTORY BACK** button to back up to the previous page.
4. When satisfied with all levels, press the **MON (ESC)** button to return to the previous OPERATOR menu.

**Note:** All operation functions, including those assigned to the lower level operators, should be set up by the higher level operators. Otherwise, the higher level operators have to use the functions as set up by the lower level operators.



## 2. REGISTRATION (Operator Registration)

This table is used to establish operator numbers for the users of the system along with associated passwords, operator levels and priorities.

Up to fifteen (15) operators may be registered.

Additionally, operator limits for camera access are on this table.

Select REGISTRATION on the OPERATOR menu by pressing the Joystick Controller, then press the **CAM (SET)** button to display the REGISTRATION menu as shown below.

REGISTRATION	
OPERATOR =	00 (TIMER)
LEVEL =	1
PRIORITY =	8
PASSWORD =	1 2 3 4 5
PROG. CLEAR =	SET

To program or edit the Operator Registration table, do the following:

1. Move the cursor to the OPERATOR parameter by moving the Joystick Controller. Then enter an Operator Number between 1 and 15 by pressing the Numeric Buttons or the +1CAM INC or -1CAM DEC button.
2. Move the cursor to the LEVEL parameter by moving the Joystick Controller. Then enter a Level Number between 1 and 3 by pressing the Numeric Buttons or the +1CAM INC or -1CAM DEC button.
3. Move the cursor to the PRIORITY parameter by moving the Joystick Controller. Then enter a Priority Number between 1 and 8 by pressing the Numeric Buttons or the +1CAM INC or -1CAM DEC button.
4. Move the cursor to the PASSWORD parameter by moving the Joystick Controller. Then enter a 5-digit Password Number by pressing the Numeric Buttons.

### Notes:

- Operator 00 is allotted for the Timer. Initially, priority 8 is selected at the factory.
- When using the TIMER EVENT function preferentially in the system, it is recommended to set PRIORITY higher level (smaller numbers). For manual operation of the system by an operator, set PRIORITY to a lower level (larger numbers).

### Cautions:

- To prevent unauthorized access, be sure to change the Password preset at the factory.
  - If an operator's level for access to the item "SETUP MENU" or "OPERATOR" on the LEVEL TABLE has not been registered, that operator will not be allowed access to the SETUP MENU a second time.
5. Move the cursor to the OPERATOR parameter by moving the Joystick Controller, then press the **CAM (SET)** button to display the table for the selected operator shown below.

CAM SELECT (OP = 00)			
CAM	CAM	CAM	CAM
01	05	09	13
02	06	10	14
03	07	11	15
04	08	12	16

□ : V & P / T    ▲ : V    • : -

CAM SELECT (OP = 00)			
CAM	CAM	CAM	CAM
17	21	25	29
18	22	26	30
19	23	27	31
20	24	28	32

□ : V & P / T    ▲ : V    • : -

6. Move the cursor to each camera on the table by moving the Joystick Controller, then select the desired operator limit by pressing the +1CAM INC or -1CAM DEC button.

- : Enables Video and Pan/Tilt Control
- ▲: Enables only Video Control
- : Disables Control

**Note:** The table for Operator 16 cannot be edited.

7. When satisfied with the programmed operator limits on this page, press the **HISTORY FWD** button to select the next page. Repeat the above procedures until all limits are programmed.
8. Press the **HISTORY BACK** button to go back to the previous page.
9. When satisfied with all limits, press the **MON (ESC)** button to return to the previous REGISTRATION menu.
10. Similarly, repeat the above procedures to register all other operators.

# SYSTEM

As shown below, the SYSTEM menu allows access to eight items.

Select SYSTEM on the SETUP MENU by moving the Joystick Controller, then press the **CAM (SET)** button to display the SYSTEM menu as shown below.

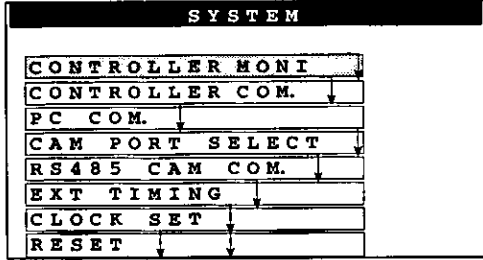

To Select an item from the **SYSTEM** menu:

1. Move the cursor to the desired item by pressing the Joystick Controller.
2. Press the **CAM (SET)** button to execute the selection. The selected item appears on the monitor.
3. Press the **MON (ESC)** button to return to the SETUP MENU, if desired.

## 1. CONTROLLER MONI (Controller-Monitor Partitioning)

This table is used to prevent specific System Controllers from ever controlling the outputs of specific monitors. This feature prevents an operator from unintentionally gaining control over a monitor that may not be associated with his/her station. Additionally, this table is used to edit the Auto Log-in setting.

Select CONTROLLER MONI on the SYSTEM menu by moving the Joystick Controller, then press the **CAM (SET)** button to display the CONTROLLER MONI menu as shown below.

CONTROLLER MONI									
MON	1	2	3	4	5	6	7	8	AUTO
CU0	<input type="checkbox"/>	<input type="checkbox"/>	<input type="checkbox"/>	<input type="checkbox"/>	<input type="checkbox"/>	<input type="checkbox"/>	<input type="checkbox"/>	<input type="checkbox"/>	0 1
CU1	<input type="checkbox"/>	<input type="checkbox"/>	<input type="checkbox"/>	<input type="checkbox"/>	<input type="checkbox"/>	<input type="checkbox"/>	<input type="checkbox"/>	<input type="checkbox"/>	-
CU2	<input type="checkbox"/>	<input type="checkbox"/>	<input checked="" type="checkbox"/>	<input checked="" type="checkbox"/>	<input type="checkbox"/>	<input type="checkbox"/>	<input type="checkbox"/>	<input type="checkbox"/>	0 2
CU3	<input type="checkbox"/>	<input checked="" type="checkbox"/>	<input checked="" type="checkbox"/>	<input checked="" type="checkbox"/>	<input type="checkbox"/>	<input type="checkbox"/>	<input type="checkbox"/>	<input type="checkbox"/>	-
CU4	<input type="checkbox"/>	<input type="checkbox"/>	<input type="checkbox"/>	<input type="checkbox"/>	<input checked="" type="checkbox"/>	<input checked="" type="checkbox"/>	<input type="checkbox"/>	<input type="checkbox"/>	0 3
PC	<input type="checkbox"/>	<input type="checkbox"/>	<input type="checkbox"/>	<input type="checkbox"/>	<input type="checkbox"/>	<input type="checkbox"/>	<input type="checkbox"/>	<input type="checkbox"/>	-

□ : OK      • : NG

1. Move the cursor to the desired controller and monitor parameter by moving the Joystick Controller, then select OK or NG by pressing the +1CAM INC or -1CAM DEC button.

□: Approval (OK)  
•: Prohibition (NG)

2. Move the cursor to the desired controller and AUTO position by moving the Joystick Controller, then select the desired auto log-in mode by pressing the Numeric buttons or the +1CAM INC or -1CAM DEC button.

1-15: Enables auto log-in function for a selected operator.  
- -: Disables auto log-in function.

3. Repeat the above procedure until the table is completed.
4. After completing the table, press the **MON (ESC)** button to escape from the programming mode and return to the previous SYSTEM menu.

## 2. CONTROLLER COM. (Controller Communication)

This table is used to set the Communication Parameters between the System Controllers and the Matrix Switcher.

Select CONTROLLER COM. on the SYSTEM menu by moving the Joystick Controller, then press the **CAM (SET)** button to display the CONTROLLER COM. menu as shown below.

CONTROLLER COM.			
BAUDRATE	CU1	19200	
	CU2	19200	
	CU3	19200	
	CU4	19200	
DATA BIT	: 8		
PARTY CHECK	: NONE		
STOP BIT	: 1		

1. Move the cursor to the BAUD RATE parameter by moving the Joystick Controller. Then set the Baud Rate to 2400, 4800, 9600 or 19200 by pressing the +1CAM INC or -1CAM DEC button.
2. Repeat the above procedure for the other Communication Parameters until the table is completed.
3. After completing the table, press the **MON (ESC)** button to escape from the programming mode and return to the previous SYSTEM menu.

### 3. PC COM. (PC Communication)

This table is used to set the Communication Parameters between the Personal Computer and the Matrix Switcher.

Select PC COM. on the SYSTEM menu by moving the Joystick Controller, then press the **CAM (SET)** button to display the PC COM. menu as shown below.

PC COM.	
BAUDRATE	19200
DATA BIT	8
PARITY CHECK	NONE
STOP BIT	1
XON/XOFF	OFF
WAIT TIME	OFF

1. Move the cursor to the BAUD RATE parameter by moving the Joystick Controller. Then set the Baud Rate to 2400, 4800, 9600 or 19200 by pressing the +1CAM INC or -1CAM DEC button.
2. Move the cursor to the DATA BIT parameter by moving the Joystick Controller. Then set the Data Bit to 7 or 8 by pressing the +1CAM INC or -1CAM DEC button.
3. Move the cursor to the PARITY CHECK parameter by moving the Joystick Controller. Then set Parity Check to ODD, EVEN or NONE by pressing the +1CAM INC or -1CAM DEC button.
4. Move the cursor to the STOP BIT parameter by moving the Joystick Controller. Then set the Stop Bit to 1 or 2 by pressing the +1CAM INC or -1CAM DEC button.
5. Move the cursor to the XON/OFF parameter by moving the Joystick Controller. Then set the Mode to ON or OFF by pressing the +1CAM INC or -1CAM DEC button.
6. Move the cursor to the WAIT TIME parameter by moving the Joystick Controller. Then set the Wait Time to 100, 200, 400, 1000 or OFF by pressing the +1CAM INC or -1CAM DEC button.
7. After completing the table, press the **MON (ESC)** button to escape from the programming mode and return to the previous SYSTEM menu.

### 4. CAM PORT SELECT (Camera Port Select)

This table is used to select either RS485 port 1 or 2 for the cameras.

Up to sixteen (16) cameras can be assigned to each port.

Move the cursor to CAM PORT SELECT on the SYSTEM menu by moving the Joystick Controller, then press the **CAM (SET)** button to display the CAM PORT SELECT menu as shown below.

CAM PORT SELECT			
CAM		CAM	
01	1	09	2
02	1	10	2
03	1	11	2
04	1	12	2
05	1	13	-
06	1	14	2
07	1	15	-
08	1	16	-
		17	1
		18	1
		19	2
		20	1
		21	1
		22	-
		23	-
		24	-
		25	2
		26	2
		27	2
		28	2
		29	2
		30	-
		31	-
		32	-

1. Move the cursor to a Camera Number parameter by moving the Joystick Controller. Then set the Camera Port to 1, 2 or - by pressing the +1CAM INC or -1CAM DEC button.

1: Communicates through port 1  
 2: Communicates through port 2  
 -: No communication

**Note:** Select 1 or 2, if the associated camera site units are connected. If not, always set the parameter to "-".

2. Repeat the above procedure for the other Camera Numbers until the table is completed.
3. After completing the table, press the **MON (ESC)** button to escape from the programming mode and return to the previous SYSTEM menu.

## 5. RS485 CAM COM. (RS485 Camera Site Communication)

This table is used to set the Communication Parameters between the RS485 Port installed in the Matrix Switcher and the Camera Site.

Move the cursor to RS485 CAM COM. on the SYSTEM menu by moving the Joystick Controller, then press the **CAM (SET)** button to display the RS485 CAM COM. menu as shown below.

RS485 CAM COM.		
	PORT 1	PORT 2
BAUDRATE	19200	19200
DATA BIT	8	8
PARITY CHECK	NONE	NONE
STOP BIT	1	1
WAIT TIME	OFF	OFF
DELAY TIME	OFF	OFF

1. Move the cursor to the BAUD RATE parameter by moving the Joystick Controller. Then set the Baud Rate to 2400, 4800, 9600 or 19200 by pressing the +1CAM INC or -1CAM DEC button.
2. Move the cursor to the DATA BIT parameter by moving the Joystick Controller. Then set the Data Bit to 7 or 8 by pressing the +1CAM INC or -1CAM DEC button.
3. Move the cursor to the PARITY CHECK parameter by moving the Joystick Controller. Then set Parity Check to ODD, EVEN or NONE by pressing the +1CAM INC or -1CAM DEC button.
4. Move the cursor to the STOP BIT parameter by moving the Joystick Controller. Then set the Stop Bit to 1 or 2 by pressing the +1CAM INC or -1CAM DEC button.
5. Move the cursor to the WAIT TIME parameter by moving the Joystick Controller. Then set the Wait Time to 100, 200, 400, 1000 or OFF by pressing the +1CAM INC or -1CAM DEC button.
6. Move the cursor to the DELAY TIME parameter by moving the Joystick Controller. Then set the Delay Time to 10, 20, 40, 100 or OFF by pressing the +1CAM INC or -1CAM DEC button.
7. Repeat the above procedures for the other port.
8. After completing the table, press the **MON (ESC)** button to escape from the programming mode and return to the previous SYSTEM menu.

## 6. EXT TIMING (External Timing)

This table permits the sequence dwell time on the selected monitor to be synchronized with the time lapse mode set in the associated Time Lapse VCR.

Move the cursor to the EXT TIMING on the SYSTEM menu by moving the Joystick Controller, then press the **CAM (SET)** button to display the EXT TIMING menu as shown below.

EXT TIMING		
MON		
1	ON	
2	OFF	
3	OFF	
4	ON	
5	ON	
6	OFF	
7	ON	
8	OFF	

1. Move the cursor to a Monitor Number parameter by moving the Joystick Controller. Then set the Mode to ON or OFF by pressing the +1CAM INC or -1CAM DEC button.
2. When satisfied with all settings, press the **MON (ESC)** button to escape from the programming mode and return to the previous SYSTEM menu.

**Note:** If External Timing is selected for a monitor, any Dwell Time programmed on the sequence tables for that monitor will be invalid. Minimum duration for camera switching pulse is one (1) second.

## 7. CLOCK SET

This table is used to set the present time and date.

Move the cursor to CLOCK SET on the SYSTEM menu by moving the Joystick Controller, then press the **CAM (SET)** button to display the CLOCK SET menu as shown below.

```
CLOCK SET
MMM. DD . YY   HH:MM
JAN  1 . 98   12:15
```

1. Move the cursor to the MMM parameter by moving the Joystick Controller, then select the desired month by pressing the +1CAM INC or -1CAM DEC button.
2. Move the cursor to the DD parameter by moving the Joystick Controller, then enter the desired date by pressing the Numeric buttons or the +1CAM INC or -1CAM DEC button.
3. Move the cursor to the YY parameter by moving the Joystick Controller, then enter the desired year (last two digits) by pressing the Numeric buttons or the +1CAM INC or -1CAM DEC button.

**Note:** Valid dates are between the year 1998 and the year 2 096.  
Enter "00" for the year of 2 000.

4. Move the cursor to the HH parameter by moving the Joystick Controller, then enter the desired hours (military time) by pressing the Numeric buttons or the +1CAM INC or -1CAM DEC button.
5. Move the cursor to the MM parameter by moving the Joystick Controller, then enter the desired minutes by pressing the Numeric buttons or the +1CAM INC or -1CAM DEC button.
6. Press the **MON (ESC)** button to escape from the programming mode and return to the previous SYSTEM menu.

**Note:** The date and time are updated when the **MON (ESC)** button is pressed.

## 8. RESET

This table is used to reset the system to the initial factory settings.

Note that this function clears all data setup previously, so avoid using it unless necessary.

This table can also be used to clear stored alarm records.

Move the cursor to RESET on the SYSTEM menu by moving the Joystick Controller, then press the **CAM (SET)** button to display the RESET menu as shown below.

```
RESET
ALL   RESET=SET
RECALL CLEAR=SET
```

1. Move the cursor to the RECALL CLEAR parameter by moving the Joystick Controller, then press the **CAM (SET)** button.
2. Select YES by pressing the +1CAM INC or -1CAM DEC button, then press the **CAM (SET)** button. All alarm data stored in the logs is cleared.
3. Move the cursor to the ALL RESET parameter by moving the Joystick Controller, then press the **CAM (SET)** button.
4. Select YES by pressing the +1CAM INC or -1CAM DEC button, then press the **CAM (SET)** button. All parameters that have been changed from the initial factory settings are reset to their initial values.
5. Press the **MON (ESC)** button to escape from the programming mode and the system will restart.

## ■ DATA LOAD

Move the cursor to CAM DATA LOAD on the SETUP MENU by moving the Joystick Controller, then press the **CAM (SET)** button to display the DATA LOAD menu as shown below.

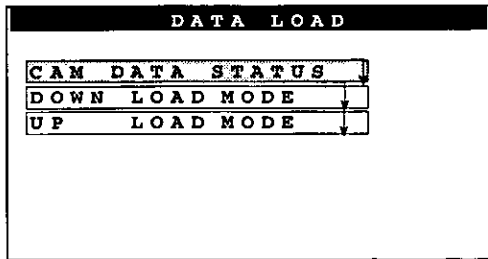

To Select an item from the **DATA LOAD** menu:

1. Move the cursor to desired item by moving the Joystick Controller.
2. Press the **CAM (SET)** button to execute the selection. The selected item appears on the monitor.
3. Press the **MON (ESC)** button to return to the SETUP MENU, if desired.

**Caution:** Before attempting to upload or download the camera data, be sure to set the OFF mode for the Motion Detector of the cameras, if applicable.

**Note:** It will take about seven to ten minutes to upload or download the camera data for each camera.

### 1. CAM DATA STATUS (Camera Data Status)

Move the cursor to CAM DATA STATUS on the DATA LOAD menu by moving the Joystick Controller, then press the **CAM (SET)** button to display the CAM DATA STATUS menu as shown below.

CAM DATA STATUS							
C01	•	C09	•	C17	•	C25	•
C02	□	C10	•	C18	•	C26	•
C03	□	C11	□	C19	•	C27	•
C04	□	C12	□	C20	•	C28	•
C05	□	C13	□	C21	□	C29	□
C06	•	C14	•	C22	•	C30	•
C07	□	C15	□	C23	•	C31	•
C08	•	C16	•	C24	•	C32	□
		□ : SAVE			• : NONE		

The camera data status is indicated in this table as follows:

- : Data exists
- : No data exists

Press the **MON (ESC)** button to escape from this menu and return to the previous DATA LOAD menu.

## 2. DOWN LOAD MODE

This table is used to save the camera setup data into the memory of the Matrix Switcher.

If the setup content of the camera is lost due to malfunctioning or replacement of a camera, you can simply reload the data stored in the Matrix Switcher.

The following function is available only when the specified cameras are connected to the Matrix Switcher.

Move the cursor to DOWN LOAD MODE on the DATA LOAD menu by moving the Joystick Controller, then press the **CAM (SET)** button to display the DOWN LOAD MODE menu as shown below.

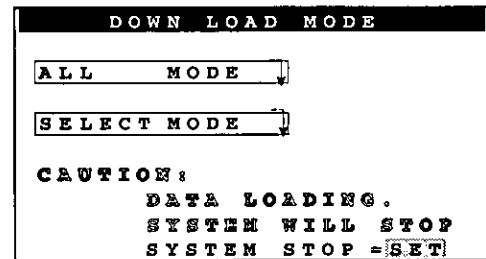

1. A message appears to indicate that the system will stop while data is being loaded.
2. Press the **CAM (SET)** button, then select YES by pressing the +1CAM INC or -1CAM DEC button.
3. Press the **CAM (SET)** button again to move the cursor to the mode items.
4. Select either ALL MODE or SELECT MODE by moving the Joystick Controller, then press the **CAM (SET)** button to display the selected menu.

**ALL MODE:** Enables storing setup data for all cameras.

**SELECT MODE:** Enables storing setup data for the selected camera.

5. If ALL MODE is selected, the following menu appears on the monitor and loading starts.

DOWN LOAD ALL MODE							
C01*	•	C09*	•	C17*	•	C25*	•
C02*	□	C10*	•	C18*	•	C26*	•
C03*	□	C11*	□	C19*	•	C27*	•
C04*	□	C12*	□	C20*	•	C28*	•
C05*	□	C13*	□	C21*	□	C29*	□
C06*	•	C14*	•	C22*	•	C30*	•
C07*	□	C15*	□	C23*	•	C31*	•
C08*	•	C16*	•	C24*	•	C32*	□
C01		LOADING	□□□□	•••••			

6. If SELECT MODE is selected, the following menu appears on the monitor.

DOWN LOAD SEL. MODE			
C01	<input checked="" type="checkbox"/>	C09	• C17 • C25 •
C02	<input type="checkbox"/>	C10	• C18 • C26 •
C03	<input type="checkbox"/>	C11	<input type="checkbox"/> C19 • C27 •
C04	<input type="checkbox"/>	C12	<input type="checkbox"/> C20 • C28 •
C05	<input type="checkbox"/>	C13	<input type="checkbox"/> C21 <input type="checkbox"/> C29 <input type="checkbox"/>
C06	•	C14	• C22 • C30 •
C07	<input type="checkbox"/>	C15	<input type="checkbox"/> C23 • C31 •
C08	•	C16	• C24 • C32 <input type="checkbox"/>
C01 LOADING <b>START</b>			

7. Move the cursor with the Joystick Controller to a Camera Number parameter to download. Then select "\*" by pressing the +1CAM INC or -1CAM DEC button. The "\*" sign signifies that the camera is selected for downloading.
8. Repeat procedure 7 to select other cameras.

DOWN LOAD SEL. MODE			
C01*	•	C09	• C17 • C25 •
C02	<input type="checkbox"/>	C10	• C18 • C25 •
C03*	<input type="checkbox"/>	C11	<input type="checkbox"/> C19 • C27 •
C04	<input type="checkbox"/>	C12	<input type="checkbox"/> C20 • C28 •
C05*	<input type="checkbox"/>	C13	<input type="checkbox"/> C21 <input type="checkbox"/> C29* <input type="checkbox"/>
C06*	•	C14	• C22 • C30 •
C07	<input type="checkbox"/>	C15*	<input type="checkbox"/> C23 • C31 •
C08	•	C16	• C24 • C32 <input type="checkbox"/>
C01 LOADING <b>START</b>			

9. Move the cursor to START by moving the Joystick Controller, then press the **CAM (SET)** button to start loading.
10. When loading is finished, the result is displayed for each cameras.

DOWN LOAD ALL MODE			
C01N	•	C09O	• C17O • C25N •
C02O	<input type="checkbox"/>	C10N	• C18O • C25N •
C03O	<input type="checkbox"/>	C11N	<input type="checkbox"/> C19O • C27N •
C04O	<input type="checkbox"/>	C12O	<input type="checkbox"/> C20O • C28N •
C05O	<input type="checkbox"/>	C13O	<input type="checkbox"/> C21O <input type="checkbox"/> C29O <input type="checkbox"/>
C06O	•	C14O	• C22O • C30N •
C07O	<input type="checkbox"/>	C15O	<input type="checkbox"/> C23O • C31O •
C08O	•	C16N	• C24N • C32O <input type="checkbox"/>
C32 LOADING <input type="checkbox"/> <input type="checkbox"/> <input type="checkbox"/> <input type="checkbox"/> <input type="checkbox"/> <input type="checkbox"/> <input type="checkbox"/> <input type="checkbox"/>			

DOWN LOAD SEL. MODE			
C01N	•	C09	• C17 • C25 •
C02	<input type="checkbox"/>	C10	• C18 • C25 •
C03O	<input type="checkbox"/>	C11	<input type="checkbox"/> C19 • C27 •
C04	<input type="checkbox"/>	C12	<input type="checkbox"/> C20 • C28 •
C05O	<input type="checkbox"/>	C13	<input type="checkbox"/> C21 <input type="checkbox"/> C29O <input type="checkbox"/>
C06O	•	C14	• C22 • C30 •
C07	<input type="checkbox"/>	C15O	<input type="checkbox"/> C23 • C31 •
C08	•	C16	• C24 • C32 <input type="checkbox"/>
C29 LOADING <input type="checkbox"/> <input type="checkbox"/> <input type="checkbox"/> <input type="checkbox"/> <input type="checkbox"/> <input type="checkbox"/> <input type="checkbox"/> <input type="checkbox"/>			

- O: Loading is completed.
- N: Loading is not completed.

11. Press the **MON (ESC)** button to return to the original camera view.

### 3. UP LOAD MODE

This table is used to upload camera setup data from the Matrix Switcher's memory to each camera.

Move the cursor to UP LOAD MODE on the DATA LOAD menu by moving the Joystick Controller, then press the **CAM (SET)** button to display the UP LOAD MODE menu as shown below.

UP LOAD MODE	
<b>ALL MODE</b>	
<b>SELECT MODE</b>	
CAUTION: DATA LOADING. SYSTEM WILL STOP SYSTEM STOP = <b>SET</b>	

- A message appears to indicate that the system will stop while data is being loaded.
- Press the **CAM (SET)** button, then select YES by pressing the +1CAM INC or -1CAM DEC button.
- Press the **CAM (SET)** button again to move the cursor to the mode items.
- Select either ALL MODE or SELECT MODE by moving the Joystick Controller, then press the **CAM (SET)** button to display the selected menu.

**ALL MODE:** Enables data uploading to all cameras.

**SELECT MODE:** Enables data uploading to the selected camera.

- If ALL MODE is selected, the following menu appears on the monitor and loading starts.

UP LOAD ALL MODE			
C01	•	C09	• C17 • C25 •
C02*	<input type="checkbox"/>	C10	• C18 • C25 •
C03*	<input type="checkbox"/>	C11*	<input type="checkbox"/> C19 • C27 •
C04*	<input type="checkbox"/>	C12*	<input type="checkbox"/> C20 • C28 •
C05*	<input type="checkbox"/>	C13*	<input type="checkbox"/> C21* <input type="checkbox"/> C29* <input type="checkbox"/>
C06	•	C14	• C22 • C30 •
C07*	<input type="checkbox"/>	C15*	<input type="checkbox"/> C23 • C31 •
C08	•	C16	• C24 • C32* <input type="checkbox"/>
C02 LOADING <input type="checkbox"/> <input type="checkbox"/> <input type="checkbox"/> <input type="checkbox"/> <input type="checkbox"/> <input type="checkbox"/> <input type="checkbox"/> <input type="checkbox"/>			

- If SELECT MODE is selected, the following menu appears on the monitor.

UP LOAD SEL. MODE			
C01	•	C09	•
C02	□	C10	•
C03	□	C11	□
C04	□	C12	□
C05	□	C13	□
C06	•	C14	•
C07	□	C15	□
C08	•	C16	•
C01	LOADING	START	

- Move the cursor with the Joystick Controller to a Camera Number parameter to upload. Then select "\*" by pressing the +1CAM INC or -1CAM DEC button.
- Repeat procedure 7 to select other cameras.

UP LOAD SEL. MODE			
C01	•	C09	•
C02	□	C10	•
C03	*□	C11	□
C04	□	C12	□
C05	*□	C13	□
C06	•	C14	•
C07	□	C15	*□
C08	•	C16	•
C03	LOADING	□□□□	.....

- Move the cursor to START by moving the Joystick Controller, then press the **CAM (SET)** button to start loading.
- When loading is finished, the result is displayed for each camera.

UP LOAD ALL MODE			
C01	•	C09	•
C02	N□	C10	•
C03	0□	C11	□
C04	0□	C12	□
C05	0□	C13	□
C06	•	C14	•
C07	N□	C15	□
C08	•	C16	•
C32	LOADING	□□□□□□□□	

UP LOAD SEL. MODE			
C01	•	C09	•
C02	□	C10	•
C03	0□	C11	□
C04	□	C12	□
C05	N□	C13	□
C06	•	C14	•
C07	□	C15	□
C08	•	C16	•
C29	LOADING	□□□□□□□□	

- O:** Loading is completed.
- N:** Loading is not completed.

- Press the **MON (ESC)** button to return to the original camera view.

## ■ CAMERA TITLE

This table is used to edit the camera titles to be displayed on the monitor screen. There are thirty two (32) camera titles available. Each title is composed of fifteen (15) characters per line, times two (2) lines.

Move the cursor to CAMERA TITLE on the SETUP MENU by moving the Joystick Controller, then press the **CAM (SET)** button to display the CAMERA TITLE menu as shown below.

CAMERA TITLE (C01 - C04)	
C01	↓
C02	↓
C03	↓
C04	↓

CAMERA TITLE (C29 - C32)	
C29	↓
C30	↓
C31	↓
C32	↓

- Move the cursor with the Joystick Controller to the desired camera number to edit a title by moving the Joystick Controller, then press the **CAM (SET)** button to display the selected camera's title editing table as shown below.

CAMERA TITLE (C01)																																																																		
<table border="0"> <tr><td>A</td><td>B</td><td>C</td><td>D</td><td>E</td><td>F</td><td>G</td><td>H</td><td>I</td><td>J</td><td>K</td><td>L</td><td>M</td><td>N</td><td>O</td><td>P</td><td>Q</td><td>R</td><td>S</td><td>T</td><td>U</td><td>V</td></tr> <tr><td>W</td><td>X</td><td>Y</td><td>Z</td><td>0</td><td>1</td><td>2</td><td>3</td><td>4</td><td>5</td><td>6</td><td>7</td><td>8</td><td>9</td><td></td><td></td><td></td><td></td><td></td><td></td><td></td><td></td></tr> <tr><td>(</td><td>.</td><td>,</td><td>'</td><td>"</td><td>:</td><td>;</td><td>&amp;</td><td>#</td><td>!</td><td>=</td><td>+</td><td>-</td><td>*</td><td>/</td><td>%</td><td>\$</td><td></td><td></td><td></td><td></td></tr> </table>	A	B	C	D	E	F	G	H	I	J	K	L	M	N	O	P	Q	R	S	T	U	V	W	X	Y	Z	0	1	2	3	4	5	6	7	8	9									(	.	,	'	"	:	;	&	#	!	=	+	-	*	/	%	\$					
A	B	C	D	E	F	G	H	I	J	K	L	M	N	O	P	Q	R	S	T	U	V																																													
W	X	Y	Z	0	1	2	3	4	5	6	7	8	9																																																					
(	.	,	'	"	:	;	&	#	!	=	+	-	*	/	%	\$																																																		
CLEAR																																																																		
<input type="text"/>	<input type="text"/>																																																																	

- Select the desired character from the table by moving the Joystick Controller. Then press the **CAM (SET)** button to pick up the character, and place it in the title editing area.



- Repeat the above procedure until the title for a selected camera is completed.
- If a wrong character is selected, press the +1CAM INC or -1CAM DEC button to move the cursor in the title area.  
Then press the **CAM (SET)** button to replace the character with the new character selected from the table.
- Press the **MON (ESC)** button to escape from editing mode and return to the previous CAMERA TITLE menu.
- Repeat the above procedures to edit other camera titles.
- When satisfied with all the camera titles, press the **MON (ESC)** button to return to the previous SETUP MENU.

## ■ CAM-POSI SET (Camera Position Set)

This table is used to preset Camera Position Numbers by assigning a 3-digit preset number to each camera position. The Pan/Tilt head can then be moved to the preset position by simply entering the position number.

**Note:** This function requires the use of a camera with preset panning capability, such as the Panasonic WV-CSR604.

Move the cursor to CAM-POSI MAP on the SETUP MENU by moving the Joystick Controller, then press the **CAM (SET)** button to display the CAM-POSI SET menu as shown below.

CAM-POSI SET		
SET C-P MAX=	996	
PAGE COUNT =	100	
PROG. CLEAR =	SET	

The table displays the preset status as shown below.

**SET C-P MAX:** Indicates the number of preset camera positions.

**PAGE COUNT:** Indicates the page number of the camera setup table.

- Move the cursor to the PAGE COUNT parameter by moving the Joystick Controller, then select the desired page number by pressing the Numeric buttons or the +1CAM INC or -1CAM DEC button. (In the initial state, it is not necessary to select the page number.)  
Press the **CAM (SET)** button to display the editing table as shown below.

CAM-POSI SET (PAGE=001)					
CAM	PRE	C-P	CAM	PRE	C-P
01	01	001	01	63	006
01	02	002	01	64	007
01	03	003	02	01	008
01	05	004	02	02	009
01	06	005	02	03	010

CAM-POSI SET (PAGE=100)					
CAM	PRE	C-P	CAM	PRE	C-P
32	01	992			
32	02	993			
32	03	994			
32	05	995			
32	06	996			

- Move the cursor with the Joystick Controller to the position you want to edit, then enter the desired number by pressing the Numeric buttons or the +1CAM INC or -1CAM DEC button.  
If the **CAM (SET)** button is pressed on that position, it is automatically entering numbers as shown below. You may revise those entered numbers manually.

CAM (Camera Number): 1 - 32  
 PRE (Preset Position Number): 1 - 64  
 C - P (Camera Position Number): 1 - 999

- When satisfied with programming or editing this page, press the **HISTORY FWD** button to select the next page.
- Press the **HISTORY BACK** button to go back to the previous page.
- When satisfied with programming or editing all the camera positions, press the **MON (ESC)** button to return to the previous CAM-POSI SET menu.

**Note:** If lots of camera positions are set up in the tables, it will take time to return to the previous menu for sorting the list or checking errors. If there are duplicate camera positions in the tables, the cursor moves to that position. Repeat the setup procedure to correct that position.

## ■ FUNCTION KEY MODE

This table is used to program and edit the camera functions by assigning a 1-digit number to each function. The function can then be called up by simply pressing the respective Numeric button.

**Note:** This function requires the use of a camera that is equipped with the necessary features.

Move the cursor to FUNCTION KEY on the SETUP MENU by moving the Joystick Controller, then press the **CAM (SET)** button to display the FUNCTION KEY MODE menu as shown below.

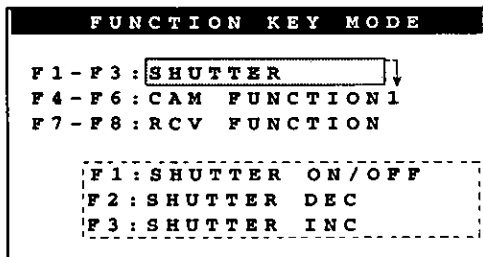

1. Move the cursor to the desired Function Number parameter by moving the Joystick Controller, then select the desired function by pressing the +1CAM INC or -1CAM DEC button. The available functions are shown below.

Parameter	Functions
SHUTTER	Electronic Shutter
SHUTTER ON/OFF	Shutter On/Off
SHUTTER DEC	Shutter Speed Decrement
SHUTTER INC	Shutter Speed Increment
SENS UP	Electronic Sensitivity Up
SENS UP AT/MN/OFF	Sensitivity Up Auto/Manual/Off
SENS UP DEC	Sensitivity Up Decrement
SENS UP INC	Sensitivity Up Increment
CAM FUNCTION 1	Camera Functions 1
ALC ELC/MANU	ALC ELC (Manual) Control
AGC ON/OFF	AGC On/Off Control
WHITE BAL ATW/AWC	White Balance Control
CAM FUNCTION 2	Camera Functions 2
BLC AUTO/PRE/MIL	BLC Control
MOTION DET ON/OFF	Motion Detector ON/Off
MD DISPLAY ON/OFF	Motion Detector Display Mode On/Off
RCV FUNCTION	Receiver Functions
CAM POWER ON/OFF	Camera Power On/Off
PRESET SEQ ON/OFF	Preset Sequence Control
REFRESH POSI	Refresh Position Control

2. Repeat the above procedure to program other functions.
3. When satisfied with all function numbers programmed, press the **MON (ESC)** button to return to the previous SETUP MENU.

**SECTION 5**

**OPERATING  
PROCEDURES**

# OPERATING PROCEDURES

Before starting the following procedures, all system components should be turned on.

## 1. Log-in

1. Turn on the power switches of all system components.
2. Select the registered Operator Number (up to 15) by pressing the Numeric buttons, then press the **CAM (SET)** button. The initial factory setting is 1. The LOG-IN indicator blinks when the selected registered number is correct.

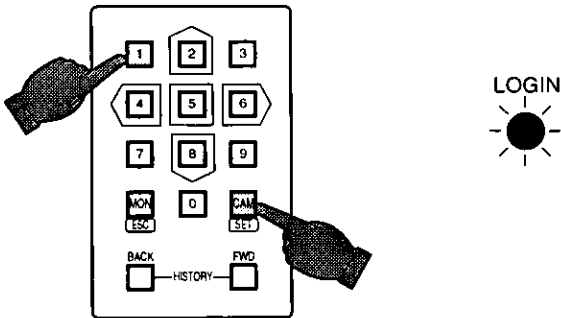

See page 39 for details on registering Operator Numbers.

3. Select the registered Password (five digits) by pressing the Numeric buttons, then press the **CAM (SET)** button. The initial factory setting is 12345. The blinking LOG-IN indicator changes to steady light.

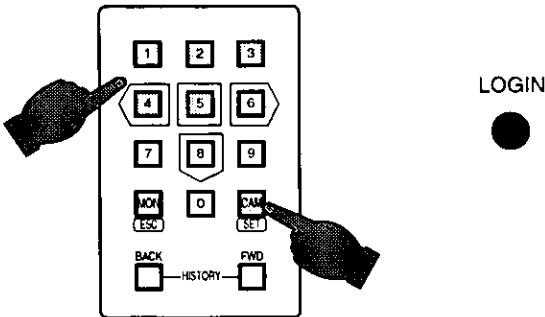

See page 39 for details on registering Password Numbers.

**Caution:** If an incorrect operator number or password is selected, the PROHIBITED indicator blinks for two seconds and the Log-in procedure automatically returns to the start.

**Note:** The BUSY indicator blinks when another operator, with a higher operator priority, is currently controlling the monitor outputs.

The lower priority operator may not log-in while this indicator is blinking.

## • Auto Log-in Setting

AUTO LOG-IN is set to On mode, any operator can log-in as any operators previously. Refer to Auto Log-in setting on page 40.

The Auto Log-in function may not work, if a previous operator has not logged out properly. In this case, follow the above procedure to log in manually.

## 2. Monitor Selection

Select the desired Monitor Number (1 to 8) by pressing the Numeric button, then press the **MON (ESC)** button to execute the selection.

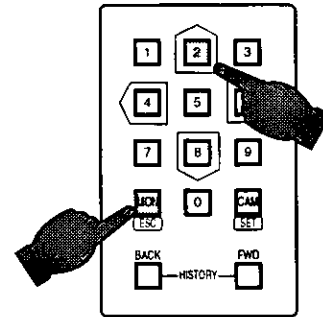

**Note:** The BUSY indicator blinks, if the monitor is selected by a higher priority operator. Control of the same monitor is denied to an operator with a lower priority.

### 3. Camera Selection

1. Select the camera number (1 to 32) by pressing the Numeric buttons, then press the **CAM (SET)** button.  
The selected camera picture appears on the currently selected monitor.

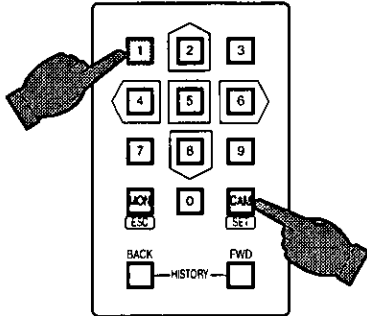

2. Press the **+1 CAM INC** button to replace the currently selected camera with the next higher camera number.

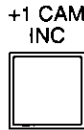

3. Press the **-1 CAM DEC** button to replace the currently selected camera with the next lower camera number.



**Notes:**

- The BUSY indicator lights up, if the camera is selected by a higher priority operator. Control of the same camera is denied to an operator with a lower priority.
- The noise viewed white may appear on the monitor screen during the spot or sequence camera selection. This is normal phenomenon and not malfunction

### 4. Lens Control

**Note:** Confirm that the specified lens, with power zoom/focus functions is mounted on the camera. Also confirm that the Lens Selection (DC/VIDEO) on the camera is set to the DC position. Function capabilities vary between cameras. Referring to the operating instructions of each camera is recommended.

1. Select the desired monitor and camera.  
Refer to Monitor Selection and Camera Selection on pages 50 and 51.

2. Press the Focus (**FOCUS NEAR/FAR**) switch to adjust the lens focus to achieve a sharply focused picture while observing the monitor.

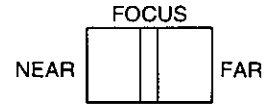

3. Press the Auto Focus (**AUTO FOCUS**) button to adjust the lens focus automatically, equipped the specified camera with the auto focus feature, such as the Panasonic WV-CSR604 is used.



4. Press the Zoom (**ZOOM TELE/WIDE**) switch to adjust the lens zoom to achieve the desired picture while observing the monitor. Press this switch to the **TELE** position to optically bring an object closer. Pressing to the **WIDE** position has the reverse effect.

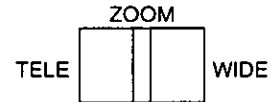

5. Press the Lens Iris (**IRIS CLOSE, OPEN**) buttons to close/open the lens iris. Adjust the lens iris by using the buttons to obtain the proper picture exposure.

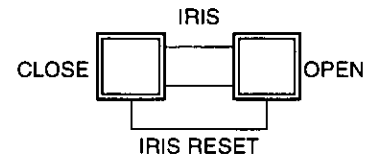

By pressing both of these buttons at the same time, the lens iris is set to the factory preset condition.

**Note:** When a camera, with an ALC Lens, has AGC turned on, the iris close, open function will operate slowly. By pressing the above buttons repeatedly (instead of holding down), this function will operate faster.

6. If the Lens Control needs fine adjustment, press the **FOCUS, ZOOM** or **IRIS** switch or button, while pressing the **PAUSE** button.

## 5. Pan/Tilt Control

### 5-1. Pan/Tilt Control (Manual Operation)

1. Select the desired monitor and camera.  
Refer to Monitor Selection and Camera Selection on pages 50 and 51.
2. Move the Joystick Controller to move the Pan/Tilt Head towards the desired direction.  
If the joystick is positioned in between UP and RIGHT, the Pan/Tilt Head moves diagonally towards Up and Right.  
Eight directions are available: UP/DOWN/RIGHT/LEFT/ UP-RIGHT/UP-LEFT/DOWN-RIGHT/DOWN-LEFT.

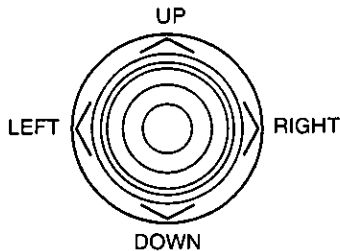

3. If Pan/Tilt control needs fine adjustment, move the Joystick Controller while pressing the **PAUSE** button.

### 5-2. Pan/Tilt Control (Preset Position Operation)

The following function requires the use of a camera with preset panning capability, such as the Panasonic WV-CSR604.

1. Select the desired monitor and camera.  
Refer to Monitor Selection and Camera Selection on pages 50 and 51.
2. Select the preset number by pressing the Numeric buttons.
3. Press the **PRESET POSI** button to activate the camera to move to the preset position.

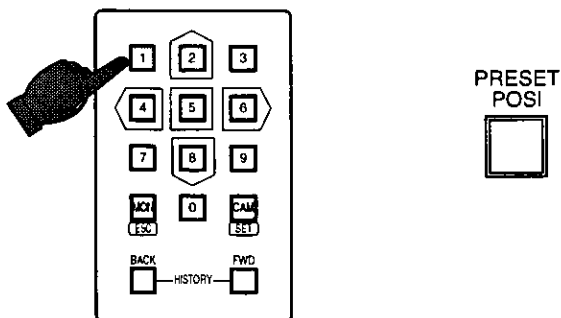

**Note:** To be able to use the above function, the Preset Position Number must have been set with that camera.

Refer to the camera's operating instructions for setting procedures.

### 5-3. Pan/Tilt Control (Home Position Operation)

The following function requires the use of a camera with preset panning capability, such as the Panasonic WV-CSR604.

1. Select the desired monitor and camera.  
Refer to Monitor Selection and Camera Selection on pages 50 and 51.
2. Select **0** by pressing the Numeric button.
3. Press the **PRESET POSI** button to activate the camera to move to the Home Position.

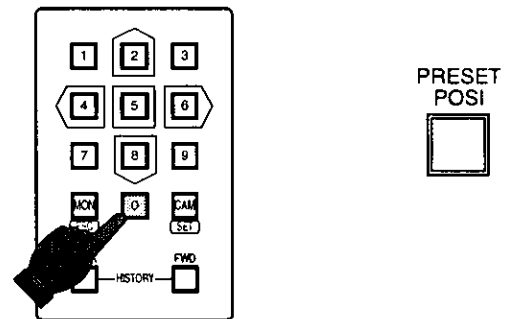

**Note:** To be able to use the above function, the Home Position must have been set with that camera.

Refer to the camera's operating instructions for setting procedures.

### 5-4. Pan/Tilt Control (Camera Position Operation)

The following function requires the use of a camera with preset panning capability, such as the Panasonic WV-CSR604.

1. Select the desired monitor.  
Refer to Monitor Selection on page 50.
2. Select a registered Camera Position Number by pressing Numeric buttons.
3. Press the **CAM POSI** button to activate the camera to move to the preset position.

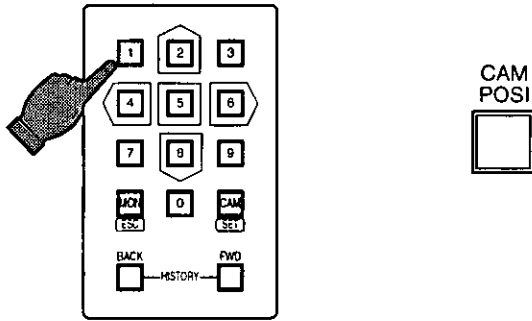

While the **ALT** indicator is on, selecting a Camera Position Number by pressing the Numeric buttons also activates the camera to move to the desired position.

**Note:** To be able to use the above function, the preset position number must be registered with the camera number. Refer to the Camera Position Set on page 47 for the registration procedures.

### 5-5. Pan/Tilt Control (Auto/Random Panning)

The functions described below are available with the following camera models:

MODEL	AUTO-PAN	RANDOM-1	RANDOM-2
WV-7220D	*○	*○	*○
WV-7225	*○	*○	*○
WV-CSR404	Available	Not available	Not available
WV-CSR604	Available	Not available	Not available
WV-BSR304	Available	Not available	Not available

**Notes:**

\*○: Function is available when the WV-RC100 or WV-RC150 Receiver is included in the system.

**Random-1:** Auto Panning Head pans for a predetermined time, "X" (set on the receiver), stops for 2X, continues in the same direction for "X" period, unless Pan Limit Switch is closed, in which case unit will pan in reverse direction for remainder of X time.

**Random-2:** Panning direction and time are almost impossible to predict.

1. Select the desired monitor and camera. Refer to Monitor Selection and Camera Selection on pages 50 and 51.
2. Press the **AUTO PAN/RANDM PAN ON** button, while **SHIFT** is in Off position (Indicator light off), to activate Auto Panning function. To cancel Auto Panning, press the **AUTO PAN/RANDM PAN OFF** button while **SHIFT** is in Off position (Indicator light off).

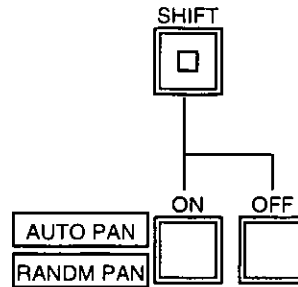

3. Press the **AUTO PAN/RANDM PAN ON** button, while **SHIFT** is in On position (Indicator light on), to activate Random Panning function. To cancel Random Panning, press the **AUTO PAN/RANDM PAN OFF** button while **SHIFT** is in On position (Indicator light on).

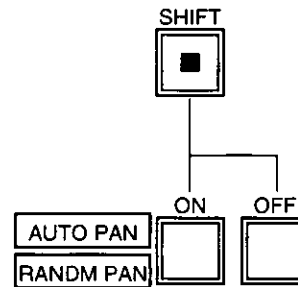

**Note:** The Joystick Control can be used to cancel the Auto or Random panning function.

## 6. Camera Housing Control

### 6-1. Wiper control

1. Select the desired monitor and camera. Refer to Monitor Selection and Camera Selection on pages 50 and 51.
2. Press the **AUX 1/WIPER ON** button, while **SHIFT** is in On position (Indicator light on), to turn on the Housing Wiper. To turn off the Wiper, press the **AUX 1/WIPER OFF** button while **SHIFT** is in On position (Indicator light on).

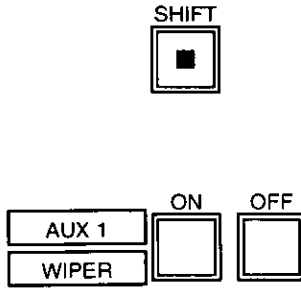

**Caution:** To prevent premature wearing of the wiper blades, be sure to turn off the wiper when it is not needed or before selecting another camera for viewing.

## 6-2. Defroster Control

1. Select the desired monitor and camera.  
Refer to Monitor Selection and Camera Selection on pages 50 and 51.
2. Press the **AUX 2/DEF ON** button, while **SHIFT** is in On position (Indicator light On), to turn on the Housing Defroster.  
To turn off the Defroster, press the **AUX 2/DEF OFF** button while **SHIFT** is in On position (Indicator light On).

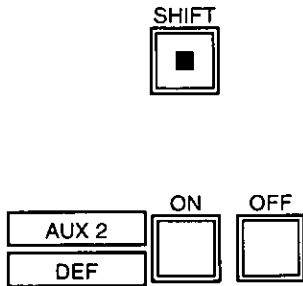

## 7. Running Sequence

### 7-1. Tour Sequence

The following functions are available only if a Tour Sequence has been previously established through the Setup Menu. As described on page 30, any one of thirty-two (32) tours can be assigned to any one of eighth (8) monitors.

1. Select the desired monitor.  
Refer to the Monitor Selection on page 50.
2. Select the desired Tour Sequence Number (1-32) by pressing the Numeric buttons.

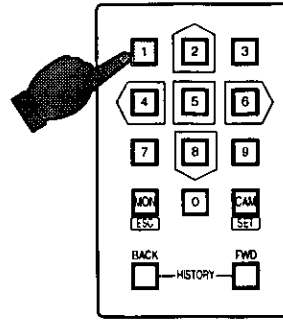

3. Press the **FWD SEQ** button to run the sequence in forward direction, or press the **BACK SEQ** button to run the sequence in reverse direction.

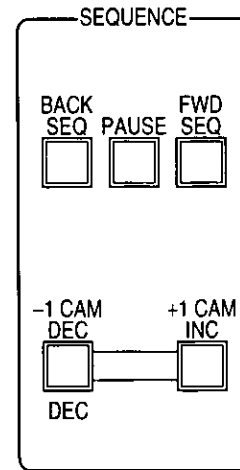

4. Press the **PAUSE** button to pause the running sequence.  
The P sign is inversely displayed at the Tour Sequence Number on the selected monitor.
5. Press the **FWD SEQ** button to continue a sequence that was previously paused by the PAUSE button.  
The sequence will continue in the forward direction from the step that was previously paused by the PAUSE button.
6. Press the **BACK SEQ** button to continue a sequence that was previously paused by the PAUSE button.  
The sequence will continue in the reverse direction from the step that was previously paused by the PAUSE button.
7. Press the **+1CAM INC** button to move a sequence one step forward from the step that was previously paused by the PAUSE button.
8. Press the **-1 CAM DEC** button to move a sequence one step backward from the step that was previously paused by the PAUSE button.
9. To return to Spot monitoring, select the desired camera number by pressing the Numeric buttons, then press the **CAM (SET)** button.



## 7-2. Group Sequence

The following function is available only if a Group Sequence has been previously established through the Setup Menu. As described on page 31, up to four (4) Group sequences can be set up.

- As described earlier, a Group Sequence determines which monitor is to be assigned to which camera. Therefore, selecting a monitor is not required.
- Select a desired Group Sequence Number (101 to 104) by pressing the Numeric buttons.

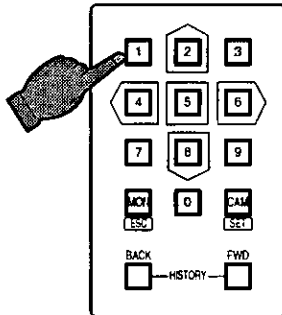

**Note:** The first digit 1 stands for the command signal to activate the Group Sequence. Make sure the digit 1 is selected first to choose the Group Sequence.

- Press the **FWD SEQ** button to run the sequence in forward direction, or press the **BACK SEQ** button to run the sequence in reverse direction.

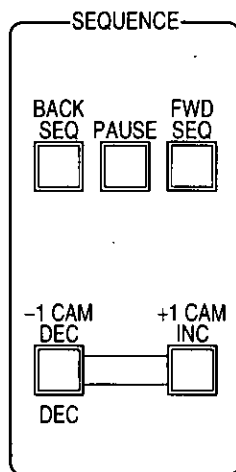

- Press the **PAUSE** button to pause the running sequence. The P sign is inversely displayed at the Group Sequence Number on the selected monitor.
- Press the **FWD SEQ** button to continue a sequence that was previously paused by the PAUSE button. The sequence will continue in the forward direction from the step that was previously paused by the PAUSE button.

- Press the **BACK SEQ** button to continue a sequence that was previously paused by the PAUSE button.

The sequence will continue in the reverse direction from the step that was previously paused by the PAUSE button.

- Press the **+1 CAM INC** button to move a sequence one step forward from the step that was previously paused by the PAUSE button.
- Press the **-1CAM DEC** button to move a sequence one step backward from the step that was previously paused by the PAUSE button.
- To return to the spot monitoring, select the desired Camera Number by pressing the Numeric buttons, then press the **CAM (SET)** button.

## 8. On Screen Display

- Select the desired monitor. Refer to the Monitor Selection on page 50.
- Select **11** by pressing the Numeric buttons, then press the **FUNCTION** button to toggle the display of date and time on and off on the selected monitor.

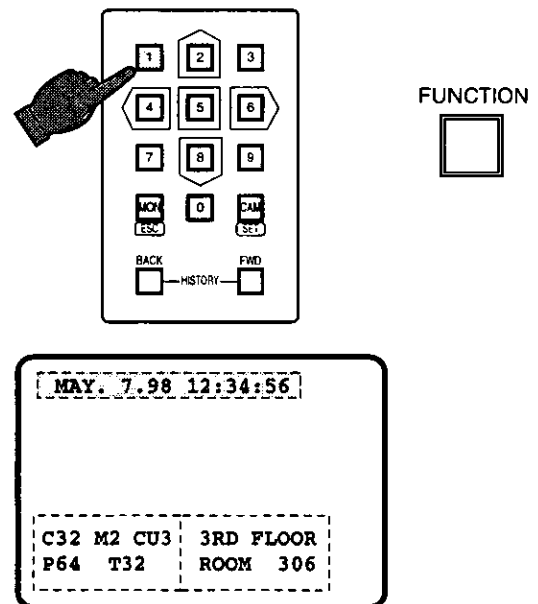

- Select **22** by pressing the Numeric buttons, then press the **FUNCTION** button to toggle the monitor status display on and off on the selected monitor.

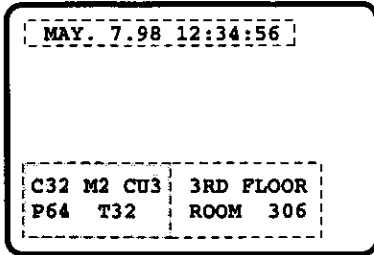
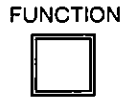
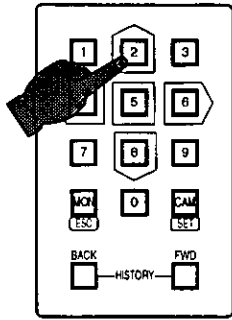

4. Select **33** by pressing the Numeric buttons, then press the **FUNCTION** button to toggle the camera title display on and off on the selected monitor.

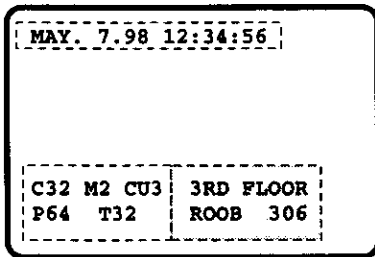
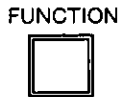
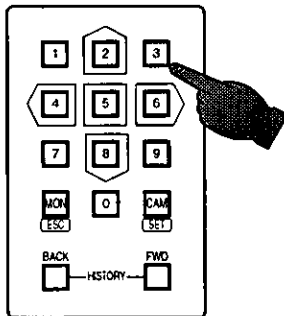

5. Select **44** by pressing the Numeric buttons, then press the **FUNCTION** button to toggle the display of all item on and off on the selected monitor.

## 9. Camera Function Control

The camera functions (Electronic Shutter, Electronic Sensitivity Up, ALC/MANUAL, AGC, White Balance, BLC, Site Alarm, Camera Power, Camera Preset Sequence, Refresh Position) can be remote controlled on the Switcher's front panel. Control operation should be performed with the monitoring camera picture on the selected monitor.

The following functions are available only when the specified cameras with the desired features are used.

**Note:** Selectable numbers 1 to 9 are partitioned in three groups such as {1}[2][3], [4][5][6] and [7][8][9]. The camera functions must be assigned to one of these three groups. Refer to Function Key Mode on page 48 for setup.

### 9-1. Electronic Shutter Mode

1. Select the desired monitor and camera. Refer to Monitor Selection and Camera Selection on pages 50 and 51.
2. Select 1 by pressing the Numeric button, then press the **FUNCTION** button to toggle the camera's Electronic Shutter on and off.

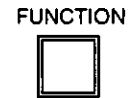
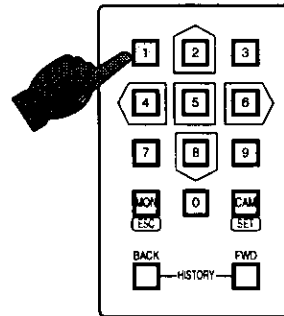

3. Select 2 by pressing the Numeric button, then press the **FUNCTION** button to decrease the shutter speed of the current camera.

1/10 000 → 1/4 000 ..... 1/100

4. Select 3 by pressing the Numeric button, then press the **FUNCTION** button to increase the shutter speed of the current camera.

1/100 → 1/250 ..... 1/10 000

**Notes:**

- The shutter speed varies according to the selected camera.
- The above functions are available when the Electronic Shutter functions are assigned to [1][2][3].

## 9-2. Electronic Sensitivity Up Mode

1. Select the desired monitor and camera number  
Refer to Monitor Selection and Camera Selection on pages 50 and 51.
2. Select 4 by pressing the Numeric button, then press the **FUNCTION** button to toggle the camera's Electronic Sensitivity between Up AUTO, FIX and OFF.
3. Select 5 by pressing the Numeric button, then press the **FUNCTION** button to decrease the sensitivity on the current camera.

X32 → X16 ..... X2

4. Select 6 by pressing the Numeric button, then press the **FUNCTION** button to increase the sensitivity on the current camera.

X2 → X4 ..... X32

### Notes:

- The Sensitivity Up varies according to the selected camera.
- The above function is available when the Electronic Sensitivity Up function is assigned to [4][5][6].

## 9-3. Light Control (ALC/MANUAL) Mode

The lens iris can be adjusted either by automatically or manually.

1. Select the desired monitor and camera number.  
Refer to Monitor Selection and Camera Selection on pages 50 and 51.
2. Select 7 by pressing the Numeric button, then press the **FUNCTION** button to toggle the camera's Auto Iris on and off.

**Notes:** The above function is available when camera function 1 is assigned to [7][8][9].

## 9-4. Automatic Gain Control (AGC) Mode

1. Select the desired monitor and camera.  
Refer to Monitor Selection and Camera Selection on pages 50 and 51.
2. Select 8 by pressing the Numeric button, then press the **FUNCTION** button to toggle the AGC on and off.

**Notes:** The above functions are available when camera function 1 is assigned [7][8][9].

## 9-5. White Balance Mode

1. Select the desired monitor and camera.  
Refer to Monitor Selection and Camera Selection on pages 50 and 51.
2. Select 9 by pressing the Numeric button, then press the **FUNCTION** button to toggle the White Balance between ATW and AWC.

**Notes:** The above function is available when the camera function 1 is assigned to [7][8][9].

## 9-6. Back Light Compensation (BLC) Mode

1. Select the desired monitor and camera.  
Refer to Monitor Selection and Camera Selection on pages 50 and 51.
2. Select a number (1-9) to be assigned by pressing the Numeric button, then press the **FUNCTION** button to toggle the Back Light Compensation between AUTO, PRESET and NORMAL.

## 9-7. Site Alarm (Motion Detector) Mode

1. Select the desired monitor and camera.  
Refer to Monitor Selection and Camera Selection on pages 50 and 51.
2. Select a number (1-9) to be assigned by pressing the Numeric button, then press the **FUNCTION** button to toggle the Motion Detector on and off.

## 9-8. Site Alarm (Motion Detector) Display Mode

1. Select the desired monitor and camera.  
Refer to Monitor Selection and Camera Selection on pages 50 and 51.
2. Select a number (1-9) to be assigned by pressing the Numeric button, then press the **FUNCTION** button to toggle the display mode on and off.

## 9-9. Camera power

1. Select the desired monitor and camera  
Refer to Monitor Selection and Camera Selection on pages 50 and 51.
2. Select a number (1-9) assigned by pressing the Numeric button, then press the **FUNCTION** button to toggle the camera power on and off.

## 9-10. Camera Preset Sequence Mode

**Note:** The following function requires the use of a camera with preset panning capability, such as the Panasonic WV-CSR604.

The three panning modes shown below are available.

**AUTO PAN mode:** The camera automatically turns within the preset panning range.

**SEQ mode:** The camera operates along the sequence of preset positions in numerical order.

**SORT mode:** The camera operates along the sequence of preset positions counterclockwise from Pan/Tilt Starting Point.

**OFF mode:** No automatic operation. The camera can be operated only manually.

1. Select the monitor and camera.  
Refer to Monitor Selection and Camera Selection on pages 50 and 51.
2. Select a number (1-9) to be assigned by pressing the Numeric button, then press the **FUNCTION** button to toggle the panning mode AUTO PAN, SEQ, SORT and OFF.

## 9-11. Refresh Position Mode

Use the refresh mode if the preset positions become slightly different from the initially set positions.

1. Select the desired monitor and camera  
Refer to Monitor Selection and Camera Selection on pages 50 and 51.
2. Select a number (1-9) assigned by pressing the Numeric button, then press the **FUNCTION** button to select the Refresh mode.  
The selected camera has its pan/tilt functions automatically activated.

## 10. Camera Setup

The following functions are available with cameras that have setup functions.

1. Select the desired monitor and camera.  
Refer to Monitor Selection and Camera Selection on pages 50 and 51.
2. Press the **ALT** button. The LED indicator on the button lights up.
3. Press the **CAM MENU** button to gain access to the selected Camera Set Up Menu.  
The LED indicator on the ALT button goes off and that on the CAM MENU lights up.  
The menu now appears on the selected monitor.

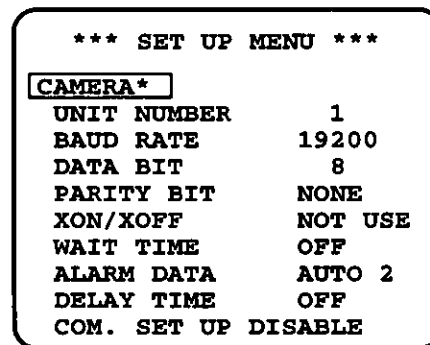

4. Select the desired item by pressing the Numeric buttons (0-9), then select the desired mode by pressing the Numeric buttons (0-9).  
Press the **CAM (SET)** button to execute the setting or enter the sub menu, and Press the **MON (ESC)** to escape from the setup mode or menu.

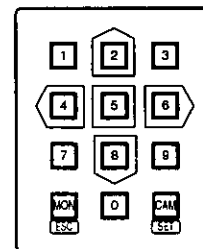

5. Press the Numeric buttons (0-9) simultaneously to reset the selected menu and press the Numeric buttons (0-9) simultaneously to reset all settings to initial state.

**Note:** Refer to the Operating Instructions of the selected camera for more details.

- To escape from the Setup Menu, press the **ALT** button. The indicator on the button lights up. Then press the **CAM MENU** button.

## 11. Auxiliary Control

The following function is available only when the WV-RC100 or WV-RC150 Receiver is included in the system.

- Select the desired monitor and camera. Refer to Monitor Selection and Camera Selection on pages 50 and 51.
- Press the **AUX 1/WIPER (AUX 2/DEF) ON** button, while **SHIFT** is in Off position (Indicator light off), to turn on the user's auxiliary switch of the Receiver.

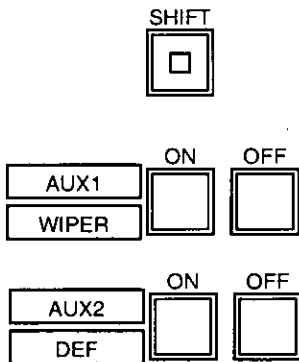

- Press the **AUX 1/WIPER (AUX 2/DEF) OFF** button, while **SHIFT** is in Off position (Indicator light off), to turn off the user's auxiliary switch in the Receiver.

## 12. Control History Mode

This function enables display of camera pictures that have previously been controlled on the selected monitor.

Up to ten (10) spot and preset position controls can be memorized and displayed by simply pressing the **HISTORY BACK** or **HISTORY FWD** button.

- Select the monitor whose history is to be displayed. Refer to Monitor Selection on page 50.
- Press the **HISTORY BACK** button repeatedly to display a camera picture previously controlled on the selected monitor. Each operation of this button backs up the camera picture by one.



- Press the **HISTORY FWD** button repeatedly to forward the picture by ones.

**Note:** When the latest (or oldest) picture is displayed on the selected monitor, pressing the **HISTORY FWD** or **HISTORY BACK** button will not replace the currently selected picture on the monitor.

## 13. Alarm Control

### 13-1. Alarm Operation

When an alarm is activated, the **ALARM** indicator blinks. The indicator keeps blinking until all alarms are cleared by pressing the **ACK/RESET** or **ALL RESET** button.



**Note:** The ALARM indicator functions only when the alarm mode is set on the Setup Menu. Refer to Alarm Mode Select on page 34 for more details.

### 13-2. To Cancel Alarm (Single Monitor)

- Select the alarmed monitor. Refer to Monitor Selection on page 50.

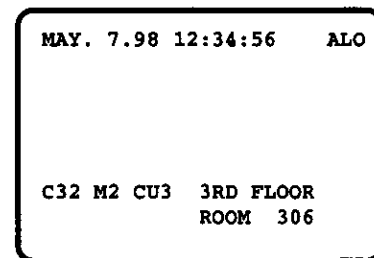

**Note:** "AL0", "AL1", "AL2", or "AL3" is displayed in the upper right corner of the alarmed monitor screen.

2. Press the **ACK/RESET** button once for alarm acknowledgement.  
The LED indicator on the button blinks rapidly.
3. Press the **ACK/RESET** button once again for alarm reset.  
The LED indicator light goes off.

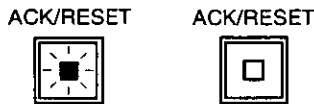

### 13-3. To Cancel Alarm (Plural Monitors)

Follow the procedures to cancel all alarms at once when activating Alarm Mode 1 or 2.

1. Select the alarmed monitor. Refer to Monitor Selection on page 50.  
Select monitor 1 on activating Alarm Mode-1 or select one of monitors 1 - 4 on activating Alarm Mode-2.
2. Press the **ALL RESET** button to reset all alarms at once.



**Note:** Select one of the monitors, on which the Group Sequence is running by activating the Alarm Mode-3, then follow the steps above to cancel the alarmed monitors at once.

### 13-4. To cancel Alarm (All Monitors)

The following procedure Lets you cancel all alarms at once without selecting the monitors.

1. Press the **ALT** button. The LED indicator on the button lights up.
2. Press the **ALL RESET** button to reset all alarms at once.

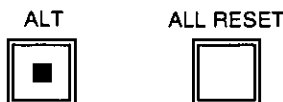

### 13-5. To Suspend Alarm

The following function is used to suspend activation of the alarm without amending the current alarm mode setup.

1. Press the **ALT** button. The LED indicator on the button lights up.
2. Press the **ACK/RESET** button to suspend activation of the alarm.  
The LED indicator on the button lights up.

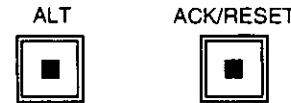

3. To cancel this function, press the **ALT** button, then press the **ACK/RESET** button.  
The LED indicator light goes off.

**Note:** If the alarm is received during this mode, the alarm is not activated on the monitor. However the received alarms are memorized on the Alarm Logs.

## 14. Alarm Recall

The following function is used to display the Alarm Logs (Activated alarm history).

There are ninety-nine (99) alarm records stored in chronological order in thirteen (13) pages of tables.

The tables also show all involved monitor numbers when Alarm Mode-3 is activated, and indicates the alarm mode number when Alarm Mode-1 or Alarm Mode-2 is activated.

1. Select the desired monitor to display the alarm logs.  
Refer to the Monitor Selection on page 50.
2. Press the **RECALL** button to toggle the display of alarm records on the selected monitor.



NO DATA		ALARM		
08	FEB. 12.	18:31:10	3-32	MODE3
07	FEB. 12.	18:30:01	3-12	MODE3
.	.	.	.	.
.	.	.	.	.
.	.	.	.	.
02	JAN. 1.	18:30:10	2-10	MODE2
01	JAN. 1.	8:05:51	0-32	MODE1

3. Press the **HISTORY FWD** button to select the next page. Press the **HISTORY BACK** button to select the previous page.



## 15. Camera Site Status Display

To display the Camera Site Status Table, follow the procedures below.

1. Select the desired monitor and a camera to display the status.  
Refer to Monitor Selection and Camera Selection on pages 50 and 51.
2. Press the **STATUS** button to toggle the display of Camera Site Status on and off on the selected monitor.

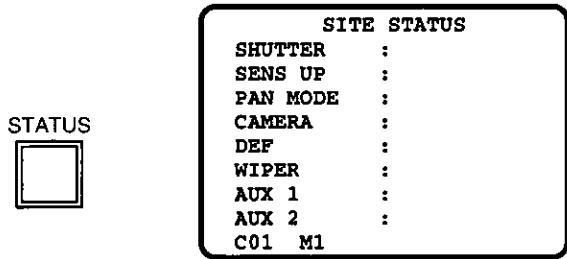

**ON** : Active  
**OFF** : Not active  
**UNCONTROL** : Function is not equipped  
**. . . .** : unavailable

## 16. System Status Display

Following is the procedure to display the System Status Table.

This table shows the system status in real time.

1. Select a monitor to display the System Status Table.  
Refer to Monitor Selection on page 50.
2. Press the **ALT** button. The LED indicator on the button lights up
3. Press the **STATUS** button to toggle the display of System Status Table on and off on the selected monitor.

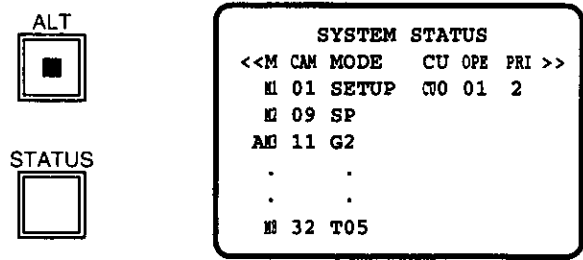

Possible active modes, as indicated in this table, are defined below.

**A** : Alarmed  
**SP** : Spot  
**T**□□ : Tour Sequence  
**G**□□ : Group Sequence  
**P** : Paused Sequence  
**CAMERA** : Camera Setup  
**SETUP** : System Setup  
**RECALL** : Alarm Recall Display  
**STATUS** : System Status Display

**Note:** The sequence number is inversely displayed on the table when a sequence runs in the reverse direction.

## 17. Priority Lock

This function is used to retain control of a monitor for an operator, even after that operator has selected another monitor or has logged out.

**Caution:** This function will prevent operators with a lower priority from gaining control of a monitor. However, higher priority operators may still gain control of that monitor.

### 17-1. Applying Priority Lock

1. Select the desired monitor to apply the Priority Lock.  
Refer to Monitor Selection on page 50.
2. Press the **MON (ESC)** button, then press the **FUNCTION** button to select the Priority Lock mode.  
The monitor number is inversely displayed on the selected monitor, as shown below.

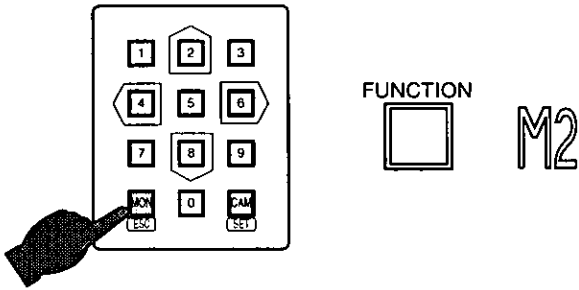

### 17-2. Releasing Priority Lock

1. Select the desired monitor to release the Priority Lock.  
Refer to Monitor Selection on page 50.
2. Press the **MON (ESC)** button, then press the **FUNCTION** button to release the lock.  
The monitor number is displayed normally on the selected monitor.

## 18. Log-out

This function is used when an operator is leaving the Switcher, or no longer requires access to the system.

1. Select **00** by pressing the Numeric buttons, then press the **FUNCTION** button to log out.

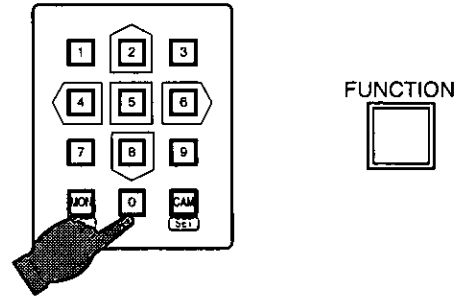

## To Power Off

1. Make sure that all the operators have logged out.
2. Turn off the Power switch located on the rear of the Switcher.



**SECTION 6**  
**SPECIFICATIONS**

# SPECIFICATIONS

## General

Power Supply:	120 V AC 60 Hz
Power Consumption:	45 W
Max. Number of Camera Inputs:	32
Max. Number of Monitor Outputs:	8
Max. Number of Alarm Inputs:	32 (37-pin D-Sub Connector)
Max. Number of Alarm Outputs:	8 (25-pin D-Sub Connector) x2
Max. Number of System Controllers:	4 (WV-CU350)
RS-232C Port:	9-pin D-Sub Connector
RS-485 Terminal:	Half Duplex (A, B, GND) x2
Ambient Operating Temperature:	-10°C - +50°C (14°F - 122°F)
Ambient Operating Humidity:	Less than 90%
Dimensions:	420 (W) x 147 (H) x 350 (D) mm 16-9/16" (W) x 5-13/16" (H) x 13-3/4" (D)
Weight:	10 kg (22 lbs.)
Camera Input/Output (1 - 32):	1.0 V[p-p]/75Ω composite video signal with 75Ω automatic termination/loop-through
Monitor Output (1 - 8):	1.0 V[p-p]/75Ω composite video signal
Alarm Input (1 - 32):	Make Contact or Open Collector Input contact time more than 100 ms Input Load Capacitance: Less than 0.01 μF is required.
Alarm Output (1 - 8):	Open collector output; 16 V DC 100 mA max.
Reset Output (1 - 8):	Pulse (VTR (TTL)): +5 V DC 500 ms or Open Collector Output (O.C.): +16 V DC 100 mA max.
External Timing Input (1 - 8):	Pulse 5 V[p-p] interval time more than 1 s
Recover Input (1 - 8) :	Make Contact or Open Collector Input Contact time more than 500 ms Interval time more than 2 s
Data Input Port (1 - 4):	6-conductor Modular Jack (RS-485, Full Duplex)
Switching Functions:	Tour Sequence/Group Sequence/Backward Sequence/Forward Sequence/Forward Step/Reverse Step
Camera Functions:	Electronic Shutter: On/Off, Shutter Speed Select Electronic Sensitivity Up Mode Select: Auto/Manual/Off ALC/ELC: ALC/ELC or Manual Automatic Gain Control: On/Off White balance: ATW/AWC Back Light Compensation: Auto/Preset/Off Site Alarm (Motion Detector): On/Off Site Alarm (Motion Detector) Display Mode: On/Off Iris: Open/Close/Preset (only with DC control lens) Focus: Near/Far Zoom: Tele/Wide Auto Focus: Activate
Housing:	Wiper :On/Off, Defroster: On/Off, Camera: On/Off
Pan/Tilt:	Manual Pan: Right/Left, Manual Tilt: Up/Down Auto Pan: On/Off, Random Pan: On/Off, Preset, Home
Auxiliary Switch:	AUX 1 - 2: On/Off
Character Generator:	Camera Title: 30 characters (15 x 2 lines)

## Setup Menu

### Camera Switching

Dwell Time: Min. 1 s to max. 30 s  
Max. Number of Sequences: Tour Sequence 32 (any monitors)  
Group Sequence 4 (any monitors)  
Number of Programming Steps: 32

### Timer Event Program

Timer Events (Start & Stop): 16/day  
Formats of Timer Event Program: Day of week

### Alarm Program

Max. Number of Alarm Recalls: 99  
Alarm Activations: Mode-1: Any alarms to 1 monitor  
Mode-2: Any alarms to 4 monitors  
Mode-3: Any alarms to any monitors (max. 32 patterns)  
Timer Alarms (Start & Stop): 16/day  
Formats of Timer Alarm Program: Day of week



### Operator Setup

Max. Operator Registrations: 15 operators with 5 digit password and priority  
Access Operator Levels: 3 levels

Weight and dimensions shown are approximate.  
Specifications are subject to change without notice.

## STANDARD ACCESSORIES

Rack Mounting Bracket 2 pcs.  
Screws (M4 x 10) 8 pcs.

	<b>CAUTION ATTENTION</b> <small>RISK OF ELECTRIC SHOCK DO NOT OPEN RISQUE DE CHOCS ELECTRIQUES NE PAS OUVRIR</small>	
<p><b>ATTENTION:</b> AFIN DE PRÉVENIR LE RISQUE DE CHOCS ÉLECTRIQUES, NE PAS RETIRER LES VIS. TOUTE RÉPARATION DEVRAIT ÊTRE CONFIEE À UN PERSONNEL QUALIFIÉ.</p>		



SA 1965

Le symbole de l'éclair dans un triangle équilatéral indique la présence d'une tension suffisamment élevée pour engendrer un risque de chocs électriques.



SA 1966

Le point d'exclamation dans un triangle équilatéral indique que le manuel d'instructions inclus avec l'appareil contient d'importantes recommandations quant au fonctionnement et à l'entretien de ce dernier.

L'interférence radioélectrique générée par cet appareil numérique de type A ne dépasse pas les limites radioélectriques, section appareil numérique, du Ministère des Communications.

Le numéro de série de l'appareil se trouve sur la plaque gauche de cet appareil.  
Nous vous conseillons de relever le numéro de série de votre appareil dans l'espace réservé ci-dessous et de conserver précieusement votre notice d'instructions en tant que justificatif d'achat aux fins d'identification en cas de vol.

No. de modèle \_\_\_\_\_

No. de série \_\_\_\_\_

**MISE EN GARDE:**

AFIN DE PRÉVENIR TOUT RISQUE D'INCENDIE OU DE CHOCS ÉLECTRIQUES, ÉVITER D'EXPOSER CET APPAREIL À LA PLUIE OU À UNE HUMIDITÉ EXCESSIVE.

# TABLE DES MATIÈRES

PRÉFACE .....	68
CARACTÉRISTIQUES DOMINANTES .....	68
MESURES DE PRÉCAUTION .....	69
MODE DE CONSULTATION DU PRÉSENT MANUEL .....	70
CARACTÉRISTIQUES DOMINANTES DU SÉLECTEUR MATRICIEL .....	71
CARACTÉRISTIQUES DOMINANTES DU SÉLECTEUR MATRICIEL .....	72
DESCRIPTION DÉTAILLÉE DE CE PRODUIT .....	83
PRINCIPAUX ORGANES DE COMMANDE ET LEURS FONCTIONS .....	84
TRAVAUX D'INSTALLATION ET BRANCHEMENT DE L'ÉQUIPEMENT CONSTITUTIF DU SYSTÈME .....	89
TRAVAUX D'INSTALLATION .....	90
BRANCHEMENT DE L'ÉQUIPEMENT CONSTITUTIF DE SYSTÈME .....	92
CONFIGURATION PAR LOGICIEL .....	95
MENU DE CONFIGURATION "SETUP MENU" .....	96
MENU DE PROGRAMME "PROGRAM MENU" .....	98
MENU OPÉRATEUR "OPERATOR" .....	106
MENU DE SYSTÈME "SYSTEM" .....	108
CHARGEMENT DES DONNÉES "DATA LOAD" .....	112
TITRE DE CAMÉRA DE SURVEILLANCE "CAMERA TITLE" .....	114
MENU "CAM-POSI SET" (RÉGLAGE D'IMPLANTATION DE CAMÉRA DE SURVEILLANCE) .....	115
MODE-CLÉ DES FONCTIONS "FUNCTION KEY MODE" .....	116
PROCÉDURES D'UTILISATION .....	117
Entrée en contact avec le système .....	118
Sélection de moniteur vidéo .....	118
Sélection de caméra vidéo de surveillance .....	119
Commande d'objectif .....	119
Commande de balayage panoramique ou d'inclinaison .....	120
Commande de caisson de caméra vidéo de surveillance .....	122
Lancement d'une séquence .....	122
Affichage de renseignements sur l'écran .....	123
Commande de fonctions de caméra vidéo de surveillance .....	124
Configuration de caméra vidéo de surveillance .....	127
Commande auxiliaire .....	127
Mode d'historique de commande .....	127
Contrôle d'alarme .....	128
Rappels des cas d'alarme .....	129
Affichage d'état de site de caméra vidéo de surveillance .....	129
Affichage d'état de système .....	130
Verrouillage de priorité .....	130
Sortie de système .....	131
CARACTÉRISTIQUES TECHNIQUES .....	133
CARACTÉRISTIQUES TECHNIQUES .....	134
ACCESSOIRES STANDARD .....	135

# PRÉFACE

Le sélecteur matriciel WJ-SX350 offre des possibilités de contrôle d'une remarquable souplesse de trente deux (32) caméras vidéo de surveillance et huit (8) moniteurs vidéo.

Les séquences de tour et de groupe permettant de personnaliser les conditions imposées par la sécurité peuvent être facilement établies grâce à une utilisation conviviale des menus de configuration affichés sur l'écran.

## CARACTÉRISTIQUES DOMINANTES

Le sélecteur matriciel WJ-SX350 permet de contrôler les fonctions suivantes :

- Acheminement de trente deux (32) caméras vidéo de surveillance à n'importe lequel des huit (8) moniteurs vidéo raccordés.
- Télécommande d'un nombre maximum de trente deux (32) caméras vidéo de surveillance et des appareils auxiliaires grâce à l'utilisation de récepteurs optionnels et des dispositifs annexes de système comprenant :
  1. Télécommande de tourelle de balayage panoramique ou d'inclinaison et de caisson de caméra vidéo de surveillance.
  2. Télécommande d'objectifs zoom électroniques motorisés : mise au point, cadrage et réglage de diaphragme.
  3. Télécommande des réglages de caméra vidéo de surveillance, y compris le réglage d'accroissement de la sensibilité électronique, de l'obturateur électronique et de bien d'autres fonctions.

Les fonctions supplémentaires du sélecteur matriciel WJ-SX350 sont les suivantes :

### Modes polyvalents de commutation de caméra vidéo de surveillance

- Trente deux (32) séquences de tour cycliques programmées comprenant la durée de temporisation, la position pré-réglée de caméra vidéo de surveillance et les commandes AUX de n'importe quel moniteur vidéo
- Quatre (4) séquences de groupe synchronisées comprenant la durée de temporisation, les positions pré-réglées de caméra vidéo de surveillance et les commandes AUX

- N'importe quelle séquence de tour cyclique programmée ou séquence de groupe synchronisées peut être rappelée manuellement par les opérateurs. Si une planification des événements d'alarme et horodatés a été faite, les séquences sont automatiquement mises en activité.

### Haute souplesse de déclenchement d'alarme

- Mode d'alarme 1 : Tout cas d'alarme apparaît sur l'écran de l'un des moniteurs vidéo spécifié et un magnétoscope d'enregistrement longue durée associé est alors commuté en mode d'enregistrement à temps réel.
- Mode d'alarme 2 : Tous les cas d'alarme apparaissent sur l'écran de quatre moniteurs vidéo spécifiés et quatre magnétoscopes d'enregistrement longue durée associés sont alors commutés en mode d'enregistrement à temps réel.
- Mode d'alarme 3 : Tous les cas d'alarme apparaissent sur n'importe quel écran de moniteur vidéo en même temps que les programmes de séquence et les pré-réglages.  
Alternativement, n'importe quelle séquence de tour cyclique programmée ou séquence de groupe peut être affectée à n'importe quel moniteur vidéo ou groupe de moniteurs vidéo.

### Partitionnement de système programmable et priorité

- Enregistrement d'opérateur : Trois (3) niveaux d'accès d'opérateur au système pour effectuer la configuration et exécuter le fonctionnement. Protection par mot de passe assurant une restriction d'accès des opérateurs au système. Priorité d'opérateur interdisant l'accès à des opérateurs de priorité inférieure.

# MESURES DE PRÉCAUTION

- **Tous les travaux d'installation pour cet appareil doivent être confiés à des techniciens qualifiés ou des installateurs de système confirmés.**
- **Ne pas obturer les ouvertures d'aération ni les fentes du couvercle de l'appareil.**  
Pour empêcher que la température intérieure de l'appareil augmente, écarter l'appareil du mur d'au moins 5 cm (2 pouces).
- **Ne jamais faire tomber d'objets métalliques par les fentes d'aération.**  
En effet, ceci risque d'endommager définitivement l'appareil. Si cela se produit, couper immédiatement l'alimentation et demander les services de dépannage d'un technicien qualifié.
- **Ne jamais chercher à démonter l'appareil.**  
Pour éviter tout risque de décharge électrique, ne jamais retirer les vis de fixation ni les couvercles de protection.  
Aucun composant ni aucune pièce destinés à l'usage de l'utilisateur n'ont été placés à l'intérieur de l'appareil. Confier les opérations de maintenance à un dépanneur professionnel.
- **Ne pas manipuler cet appareil brutalement.**  
Lui éviter tout choc ou secousse sous peine de l'endommager.
- **Ne pas exposer l'appareil à l'eau ni le laisser dans un milieu très humide ni même essayer de le mettre en fonction dans un lieu humide.**  
Prendre immédiatement les mesures qui s'imposent si l'appareil a été mouillé. Couper l'alimentation et faire appel à un dépanneur professionnel pour qu'il effectue le dépannage nécessaire. Il faut savoir que l'humidité peut sérieusement endommager l'appareil et même constituer un risque de décharge électrique.
- **Ne pas se servir de produits d'entretien violents ni d'abrasifs pour nettoyer le coffret de l'appareil.**  
Se servir d'un morceau d'étoffe sèche pour nettoyer le coffret de l'appareil quand il est sale.  
Si les taches sont particulièrement tenaces, se servir d'une solution détergente neutre et diluée puis frotter délicatement avec l'étoffe qui en est imprégnée.
- **Éviter de mettre l'appareil en service dans un milieu dépassant ses limites de température, d'humidité et valeurs de puissance d'alimentation spécifiées.**  
Éviter d'utiliser l'appareil dans un milieu réunissant des conditions extrêmes telles que température élevée ou taux d'humidité élevé.  
L'appareil doit être mis en service dans des limites de température comprises entre -10°C et +50°C et un taux d'humidité égal ou inférieur à 90 %.  
La source d'alimentation de l'appareil se situe dans les limites de 120 V c.a. à 60 Hz.

# MODE DE CONSULTATION DU PRÉSENT MANUEL

L'objectif principal du présent manuel est de fournir étape par étape toutes les instructions nécessaires et relatives à la configuration et au fonctionnement du système de sélecteur matriciel. Si vous êtes un nouveau venu au sélecteur matriciel, nous vous recommandons vivement de lire entièrement ce manuel avant d'utiliser l'appareil. Par contre, si vous êtes déjà un habitué des sélecteurs matriciels, vous pouvez éventuellement sauter les chapitres 1 et 2 et passer directement au chapitre 3 intitulé Installation et branchement du système. Le contenu de chacun des chapitres qui constituent ce manuel est brièvement décrit comme suit.

**Chapitre 1      Caractéristiques dominantes du sélecteur matriciel**

Les principales caractéristiques du système sont décrites dans ce chapitre. Un grand nombre d'illustrations y apparaissent afin de fournir des explications faciles à comprendre.

**Chapitre 2      Description détaillée de l'appareil**

Les organes de commande et leurs fonctions sont décrits dans ce chapitre.

**Chapitre 3      Installation et branchement du système**

Une procédure étape par étape permettant d'effectuer avec succès la programmation initiale du système est décrite dans ce chapitre. Des représentations graphiques des divers tableaux de configuration sont également fournies. Ce chapitre revêt une importance particulièrement capitale étant donnée qu'il traite directement de la programmation du système qui constitue un point vital pour effectuer la personnalisation du système en rapport aux conditions définies par l'utilisateur.

**Chapitre 4      Installation par logiciel**

Step-by-step procedures for successful initial programming of the system are explained in this section. Graphical representations of the various setup tables are also provided. This section is very important as proper programming of the system is vital for customizing the system to the end user's requirements.

**Chapitre 5      Procédures d'utilisation**

Après avoir fait la programmation du système, une utilisation normale du système est effectuée sur une base quotidienne en se conformant aux diverses étapes qui sont décrites dans ce chapitre.

**Chapitre 6      Caractéristiques techniques**



**CHAPITRE 1**

**CARACTÉRISTIQUES  
DOMINANTES DU  
SELECTEUR  
MATRICIEL**

# CARACTÉRISTIQUES DOMINANTES DU SÉLECTEUR MATRICIEL

Le système qui est représenté ci-dessous représente un système de base constitué autour du sélecteur matriciel WJ-SX350.

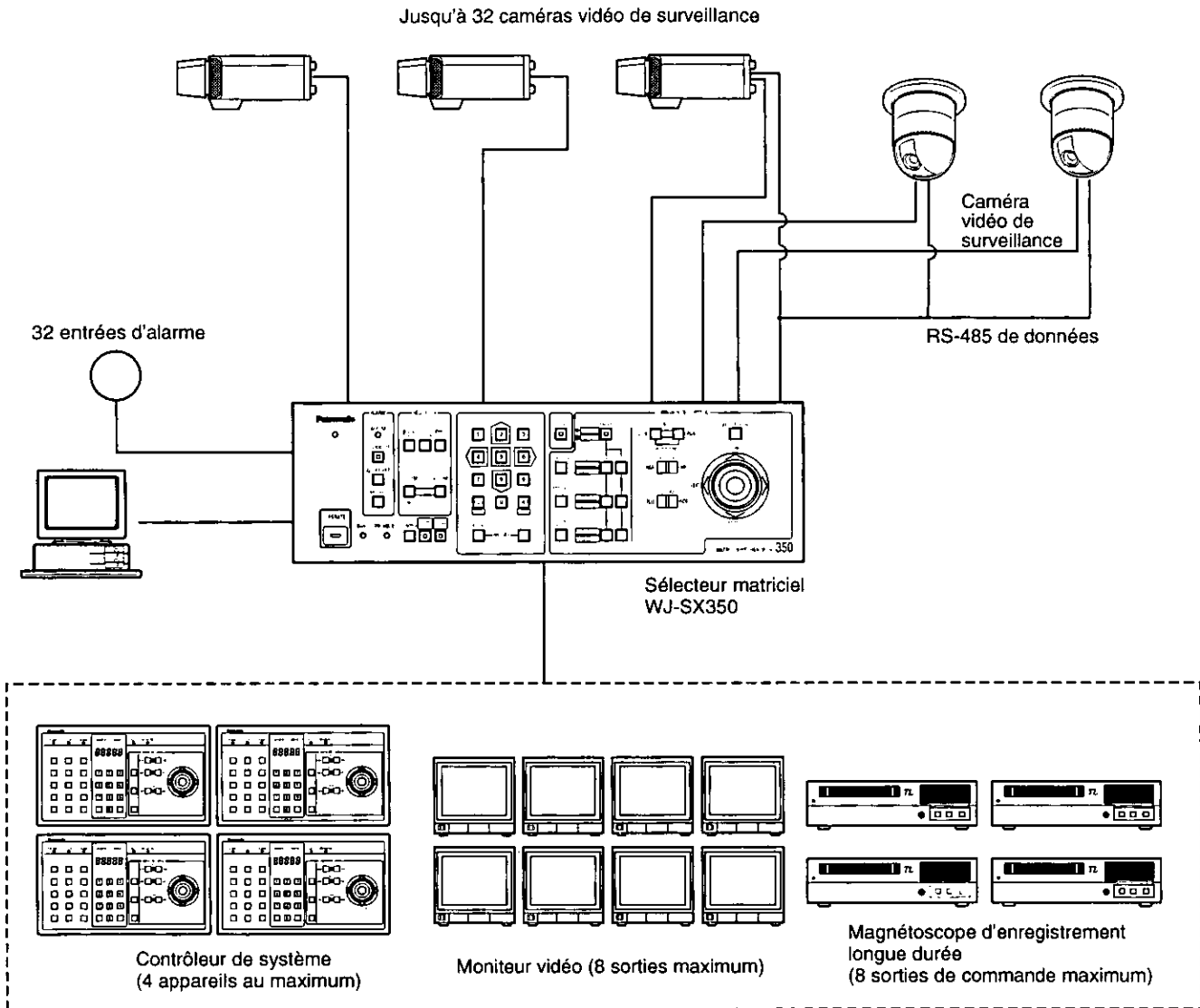

**Entrée de caméra vidéo :** Il est possible de raccorder jusqu'à trente deux (32) caméras vidéo de surveillance. La commutation des tourelles télécommandées de balayage panoramique ou d'inclinaison, des réglages de cadrage, de mise au point ou du diaphragme de l'objectif et des appareils auxiliaires peut être effectuée. Par ailleurs, il est également possible d'effectuer un pré-réglage d'objectif et de position de tourelle télécommandée de balayage panoramique ou d'inclinaison en utilisant un système de caméra vidéo combiné de WV-CSR604.

**Sortie moniteur vidéo :** Il est possible de brancher jusqu'à huit (8) moniteurs vidéo à l'appareil. Le titrage de caméra vidéo de surveillance, le numéro de caméra vidéo de surveillance et de moniteur vidéo ainsi que les conditions de fonctionnement de l'alarme peuvent être affichés sur l'écran du moniteur vidéo.

**Contrôleur de commande de système :** Il est possible de raccorder jusqu'à quatre (4) contrôleurs de commande de système. Les opérations de commande de système les plus diverses peuvent être effectuées et sont accessibles par l'intermédiaire de l'afficheur vidéo. Par ailleurs, l'accès au menu de con-

figuration et aux tableaux à des fins de programmation est également possible par l'intermédiaire du contrôleur de commande de système.

**Magnétoscope :** Il est possible de raccorder jusqu'à huit (8) magnétoscopes. Le signal vidéo contrôlé par le sélecteur matriciel WJ-SX350 est appliqué au magnétoscope.

Par ailleurs, le sélecteur matriciel peut également transmettre aux magnétoscopes un signal de sortie d'alarme permettant de les commuter en mode d'enregistrement longue durée.

**Entrée d'alarme :** Il est possible d'appliquer jusqu'à trente deux (32) signaux d'alarme. Dans ce cas, un dispositif à capteur d'alarme à circuit normalement ouvert doit être utilisé.

**Prise RS-232C :** Il est possible d'utiliser un ordinateur personnel pour commander le système à la place d'un sélecteur matriciel.

**Remarque :** Si un ordinateur personnel est utilisé, le logiciel spécial proposé séparément doit être utilisé.

## 1. Prise de contact avec le système

Pour que le système à sélecteur matriciel puisse être commandé, un opérateur enregistré doit tout d'abord indiquer son numéro d'opérateur et le mot de passe au système.

Le numéro d'opérateur et le mot de passe sont définis dans le tableau d'enregistrement d'opérateur intitulé REGISTRATION. Se reporter à la page 107 pour obtenir de plus amples détails sur la façon d'inscrire le numéro d'opérateur.

L'accès au système est immédiatement refusé quand une tentative d'introduction d'un numéro d'opérateur et d'un mot de passe ne correspondant pas au numéro d'opérateur et aux mots de passe enregistrés pour ce système.

Comme représenté à l'aide des exemples ci-dessous, il existe deux (2) attributs supplémentaires qui sont associés à un opérateur ; le niveau d'opérateur et la priorité. Ces divers points sont décrits de façon plus détaillée à la page 78.

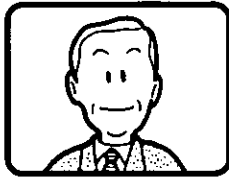

Nom de l'opérateur : Mike  
 Numéro d'opérateur : 1  
 Niveau d'opérateur : 1  
 Mot de passe : 07171  
 Priorité : 1



Nom de l'opérateur : Robert  
 Numéro d'opérateur : 15  
 Niveau de l'opérateur : 3  
 Mot de passe : 11524  
 Priorité : 8

### Remarque :

Dans la phase initiale,

Numéro d'opérateur: 1

Mot de passe: 12345

sont enregistrés à l'usine pour que l'accès à la programmation du système soit possible dès la première mise en service.

## 2. Sélection de caméra vidéo de surveillance et de moniteur vidéo

Après avoir effectué la procédure de prise de contact avec le système, il est possible de choisir la combinaison désirée caméra vidéo de surveillance - moniteur vidéo.

En principe, il est possible de choisir toute combinaison caméra vidéo de surveillance - moniteur vidéo parmi celles qui sont raccordés au sélecteur en procédant de la façon indiquée ci-après.

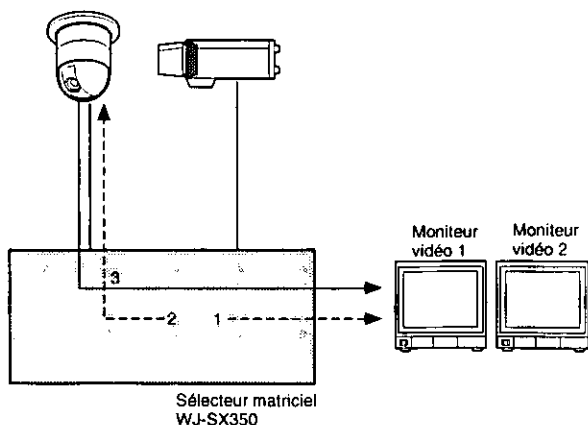

### Procédures générales

1. Choisir le moniteur vidéo désiré. (Moniteur vidéo et sélecteur sont reliés.)
2. Choisir la caméra vidéo de surveillance désirée. (Caméra vidéo de surveillance et sélecteur sont reliés.)
3. Les images de la caméra vidéo de surveillance qui a été choisie apparaissent sur l'écran du moniteur vidéo sélectionné.

### 2-1. Choix du moniteur vidéo

Appuyer sur les touches numériques (1 à 8) et sur la touche **MON (ESC)** pour sélectionner le moniteur vidéo désiré.

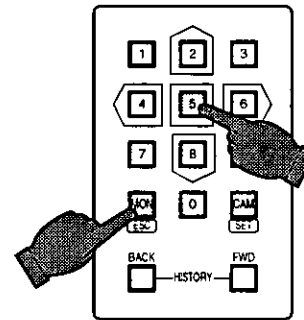

#### Par exemple :

Lorsque le moniteur vidéo numéro 5 est choisi : Appuyer sur la touche 5 puis sur la touche **MON (ESC)**.

**Remarque :** La sélection du moniteur vidéo désiré risque de ne pas être possible pour l'une des raisons suivantes :

1. Le contrôleur de commande de système qui est utilisé pour effectuer la sélection d'un moniteur vidéo spécifique n'a pas l'autorisation d'accès à ce moniteur vidéo pour des raisons de découpage en partitions du contrôleur. Se reporter à la page 80 pour obtenir de plus amples détails à ce sujet.
2. Le moniteur vidéo désiré est actuellement sélectionné par un autre opérateur disposant d'un niveau de priorité supérieur, ce qui Dans ce cas, la lampe-témoin "BUSY" (occupé) du sélecteur clignotera.

### 2-2. Sélection de caméra vidéo de surveillance

Le signal vidéo d'une caméra vidéo de surveillance désirée peut être envoyé au moniteur vidéo sélectionné. Pour ce faire, utiliser les touches numériques (1 à 32) puis la touche **CAM (SET)** pour choisir la caméra vidéo de surveillance désirée.

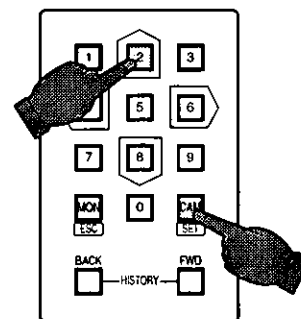

#### Par exemple :

Lorsque la caméra vidéo de surveillance numéro 2 est choisie : Appuyer sur la touche 2 puis sur la touche **CAM (SET)**.

**Remarque :** La sélection de la caméra vidéo de surveillance désirée risque de ne pas être possible pour l'une des raisons suivantes :

1. L'autorisation d'accès à la caméra vidéo de surveillance désirée n'est pas accordée à l'opérateur parce que l'enregistrement d'opérateur a volontairement limité l'accès de l'opérateur à certaines caméras vidéo de surveillance.  
Dans ce cas, la lampe-témoin "PROHIBITED" (interdit) du contrôleur s'allumera. Se reporter à la page 78 pour obtenir de plus amples détails à ce sujet.
2. La caméra vidéo de surveillance désirée est actuellement sélectionnée par un autre opérateur disposant d'un niveau de priorité supérieur, ce qui lui confère le droit de contrôle prioritaire de cette caméra vidéo de surveillance.  
Dans ce cas, la lampe-témoin "BUSY" du contrôleur s'allumera.

### 3. Commande de caméra vidéo de surveillance

La caméra vidéo de surveillance qui a été choisie (quand cela est possible) peut être commandée à partir du panneau de commande frontal du contrôleur de commande de système.

Les caméras vidéo de surveillance Panasonic spécifiques telles que les caméras vidéo des WV-CSR404 ou WV-CSR604 peuvent avoir des fonctions télécommandables sans nécessité de passer par l'intermédiaire d'un récepteur.

**Remarque :** Étant donné que les futurs modèles de caméra vidéo de surveillance risquent d'être équipés de nouvelles caractéristiques et de nouvelles fonctions, veuillez vous référer à la notice d'instructions qui est fournie avec la caméra vidéo de surveillance pour obtenir de plus amples détails à ce sujet.

### 4. Commande de dispositifs annexes de système

Les commandes et les dispositifs de réglage qui sont représentés ci-dessous assurent le contrôle des dispositifs annexes de site de caméra vidéo de surveillance suivants.

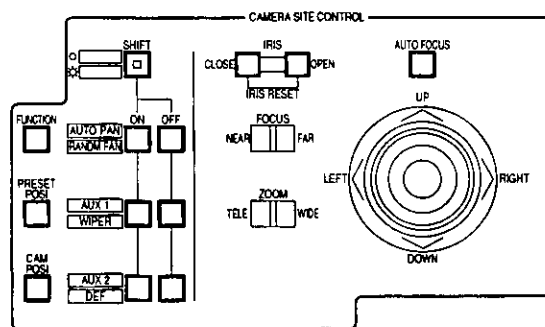

#### 4-1. Commande de mise au point

Cette commande permet de faire un réglage de la mise au point de l'objectif de manière à obtenir la netteté nécessaire des images d'observation sur l'écran du moniteur vidéo.

#### 4-2. Commande de cadrage

Cette commande permet d'effectuer un réglage de cadrage de l'objectif de manière à obtenir les images d'observation désirées sur l'écran du moniteur vidéo.

#### 4-3. Commande de diaphragme

Cette commande est utilisée pour commander l'ouverture ou la fermeture du diaphragme de l'objectif de manière à obtenir une exposition appropriée des images d'observation désirées sur l'écran du moniteur vidéo.

#### 4-4. Commande de balayage panoramique ou d'inclinaison

Cette commande est utilisée pour commander un balayage panoramique ou un réglage d'inclinaison d'une tourelle télécommandée de balayage panoramique ou d'inclinaison.

Les réglages qu'il est possible d'exécuter sont les suivants.

1. Réglage manuel  
Appuyer sur la commande de réglage tous azimuts pour déplacer la tourelle télécommandée de balayage panoramique ou d'inclinaison dans la direction voulue. Ces opérations peuvent être effectuées dans huit directions différentes : relevage (UP) / abaissement (DOWN) / droit (RIGHT) / gauche (LEFT) / relevage vers la droite (UP-RIGHT) / relevage vers la gauche (UP-LEFT) / abaissement vers la droite (DOWN-RIGHT) / abaissement vers la gauche (DOWN-LEFT).
2. Commande d'exécution automatique de balayage panoramique  
Ceci implique l'installation d'une tourelle télécommandée de balayage panoramique ou d'inclinaison telle que le modèle WV-7225.
3. Commande d'exécution de balayage panoramique randomisé  
Ceci implique l'installation d'une tourelle télécommandée de balayage panoramique ou d'inclinaison telle que le modèle WV-7225.

#### 4-5. Commande de dispositif auxiliaire (AUX1, 2)

Cette commande est utilisée pour mettre en fonction ou arrêter les interrupteurs auxiliaires utilisateur qui se trouvent dans le récepteur tel que le modèle WV-RC100 ou WV-RC150.

### 5. Commande de pré-réglage

La fonction de pré-réglage est utilisée pour conserver en mémoire la valeur des paramètres de réglage de mise au point, de cadrage, de balayage panoramique et d'inclinaison de toute scène d'observation afin de pouvoir les rappeler à tout moment et instantanément suivants les besoins.

Par ailleurs, si le numéro de position de caméra vidéo de surveillance est sauvegardé avec son numéro de caméra vidéo de surveillance et sa position présélectionnés, la position de la caméra vidéo de surveillance peut être rappelée instantanément en activant en même temps la sélection de caméra vidéo de surveillance et la fonction de présélection.

Cette commande est disponible dans un système intégrant des caméras vidéo de surveillance des WV-CSR604 Panasonic dotées de la fonction de présélection.

## 6. Séquence

Ce système possède deux sortes de modes séquentiels : séquence de tour cyclique programmée et séquence de groupe

### 6-1. Séquence de tour cyclique programmée (T-SEQ)

La séquence de tour cyclique programmée est composée d'une série de trente deux (32) pas de programmation. Chaque pas renferme une désignation spécifique de caméra vidéo de surveillance, une durée de temporisation et une commande auxiliaire ou un préréglage de balayage panoramique ou d'inclinaison.

Il est possible de programmer jusqu'à trente deux (32) séquences de tour cyclique programmée à partir des tableaux de configuration intitulés T-SEQ.

Toute séquence de tour cyclique programmée peut être affectée à n'importe quel moniteur vidéo.

- Fonction de saut automatique

La fonction de saut automatique est également disponible en mode de séquence. Si aucun signal vidéo n'est présent dans un pas de programmation, la séquence dépassera automatiquement ce pas. Cette fonction est disponible à partir du menu de configuration de programmation.

- Durée de temporisation

La durée d'apparition des images d'observation de chacune des caméras vidéo de surveillance sur l'écran du moniteur vidéo (la durée de temporisation) peut être réglée entre une (1) à trente (30) secondes avec une incrémentation d'une seconde.

Le paramètre de réglage de cette fonction peut être introduit à partir du menu de configuration de programmation.

Par ailleurs, une synchronisation externe pouvant être contrôlée par un magnétoscope d'enregistrement longue durée peut aussi être sélectionnée à partir du menu de configuration de programmation.

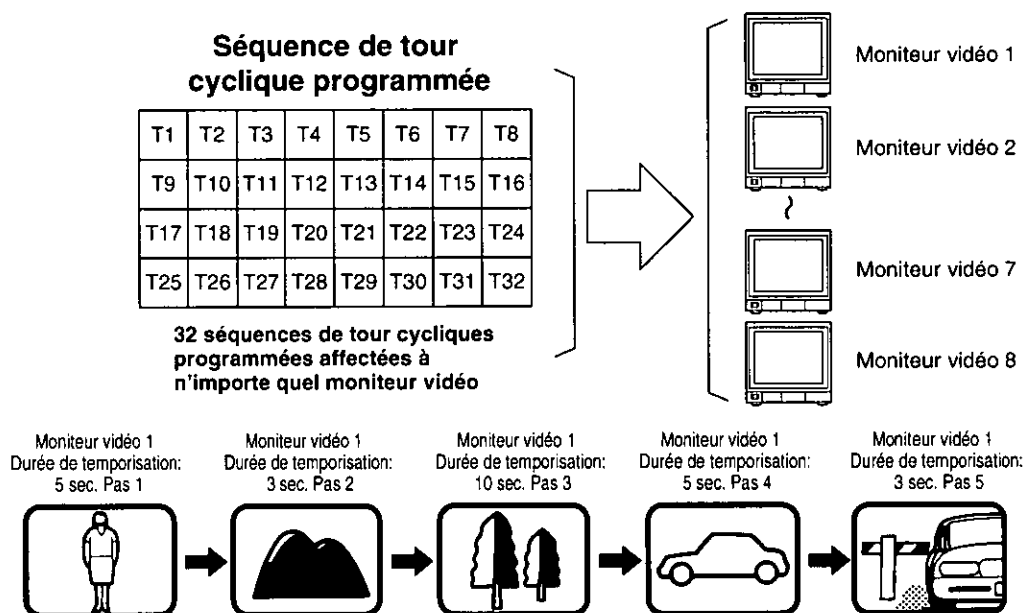

## 6-2. Séquence de groupe (G-SEQ)

Une séquence de groupe est composée d'une série de trente deux (32) de programmation maximum.

Au cours de chaque pas, huit (8) caméras vidéo de surveillance maximum peuvent être affectées à huit (8) moniteurs vidéo.

Il est également possible de spécifier le pré réglage de balayage panoramique ou d'inclinaison ou une commande auxiliaire (1 et 2) pour chaque combinaison de caméra vidéo de surveillance - moniteur vidéo.

La commutation de visionnement de caméra vidéo de surveillance (la durée de temporisation) de chaque pas peut être réglée entre une (1) et trente (30) secondes avec une incrémentation d'une seconde.

Il existe ainsi une disponibilité de quatre (4) séquences de groupe avec une programmation pouvant être effectuée à partir des tableaux de configuration intitulés G-SEQ.

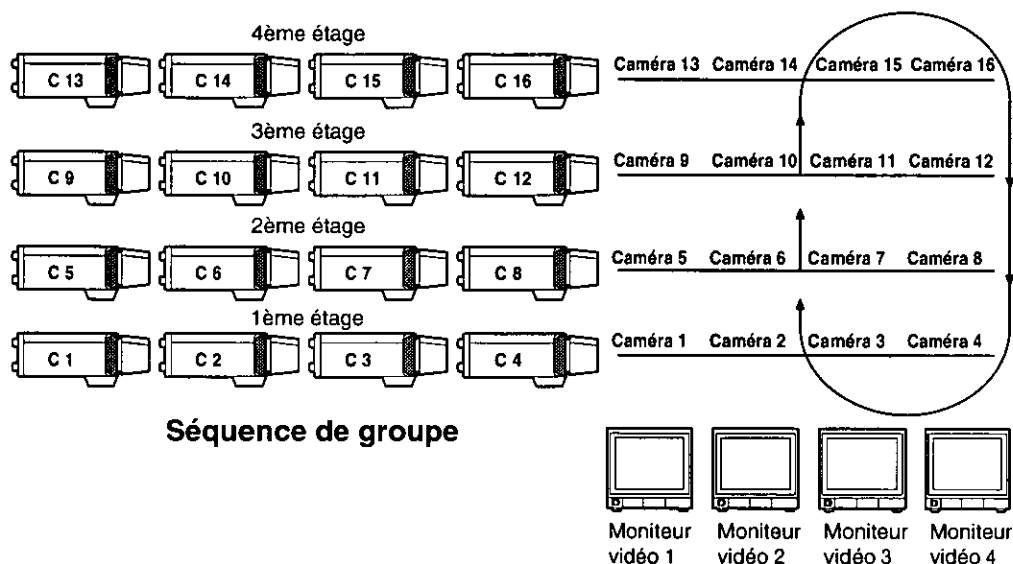

## 7. Minuterie

La fonction de minuterie est utilisée pour programmer et lancer automatiquement des séquences de tour cycliques programmées ou des séquences de groupe conformément à l'heure du jour et au jour de la semaine.

Il existe ainsi seize (16) minuterie disponibles dans une journée.

## 8. Alarme

### 8-1. Entrée de cas d'alarme

#### 1. Cas d'alarme de site de caméra vidéo de surveillance

Ce signal de cas d'alarme est fourni par le récepteur de site de caméra vidéo de surveillance associé au système.

Les récepteurs applicables aux entrées de cas d'alarme de site de caméra vidéo de surveillance sont les modèles WV-RC100 et WV-RC150.

#### 2. Cas d'alarme d'interface

Ce signal de cas d'alarme est fourni par le connecteur d'entrée d'alarme (ALARM IN) implanté sur la face arrière du sélecteur matriciel. Un nombre maximum de trente deux (32) entrées de cas d'alarme sont disponibles.

#### 3. Cas d'alarme de perte de signal d'entrée vidéo

Ce type d'alarme sert à indiquer qu'une perte de signal de caméra vidéo de surveillance s'est produite.

Le message "CH□□LOSS" apparaît sur l'écran du moniteur vidéo dans ces conditions.

#### 4. Cas d'alarme d'instruction d'ordinateur personnel

Ce type d'alarme correspond à la réception d'une instruction provenant d'un ordinateur personnel.

## 8-2. Mode de déroulement de cas d'alarme

Il s'agit ici des trois modes de déroulement de cas d'alarme qui sont disponibles dans le sélecteur matriciel WJ-SX350. Les modes d'alarme peuvent être commutés conformément à la programmation de temporisation qui a été faite dans la minuterie interne de l'appareil.

Voici des exemples d'utilisation de ces modes.

**Mode d'alarme 1 :** Toutes les images de cas d'alarme appliqués à l'appareil sont affectées au moniteur vidéo 1.

Le mode 1 fait apparaître les images de tous les cas d'alarme sur l'écran du moniteur vidéo 1.

Quand plus d'un cas d'alarme est déclenché, le système fait apparaître séquentiellement les images des cas d'alarme sur l'écran du moniteur vidéo 1.

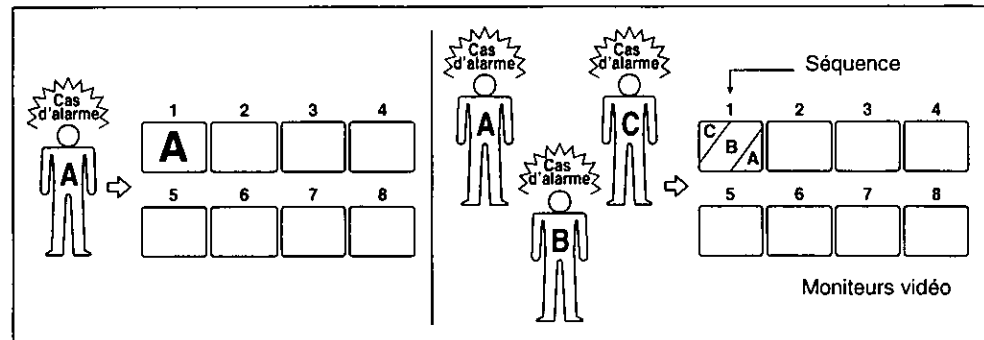

**Mode d'alarme 2 :** Toutes les images des cas d'alarme appliqués à l'appareil sont affectées à quatre moniteurs vidéo (1 - 4).

Le mode 2 fait apparaître les images du premier cas d'alarme sur l'écran du moniteur vidéo 1. Dès que le deuxième cas d'alarme est reçu, les images du premier cas d'alarme sont décalées sur l'écran du moniteur vidéo 2 et les images du deuxième cas d'alarme apparaissent sur l'écran du moniteur vidéo 1 et ainsi de suite. Cela signifie que les images du plus récent cas d'alarme apparaissent toujours sur l'écran du moniteur vidéo 1. Si plus de quatre cas d'alarme ont été déclenchés, le système entamera une séquence d'affichage des images des cas d'alarme en commençant par le moniteur vidéo 1, puis le moniteur vidéo 2, etc.

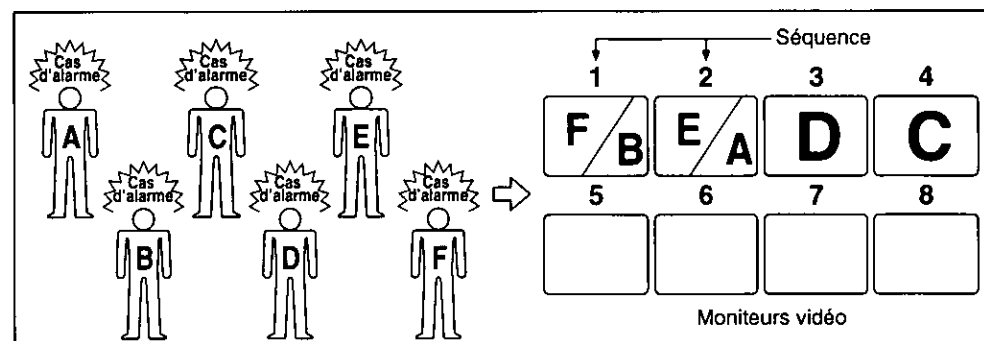

**Mode d'alarme 3 :** Toutes les images des cas d'alarme appliqués à l'appareil sont affectées à n'importe quel moniteur vidéo.

Le mode 3 est un mode entièrement programmable. Les images de n'importe quel cas d'alarme peuvent apparaître sur n'importe quel l'écran de moniteur vidéo en plus des programmes de séquence, des pré réglages et des relais auxiliaires internes aux récepteurs qui peuvent être déclenchés.

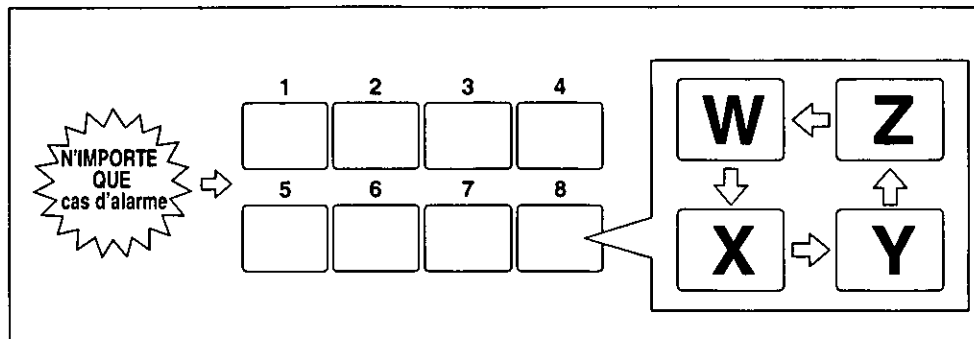

### 8-3. Rappel de cas d'alarme

Le sélecteur matriciel WJ-SX350 est capable de conserver en mémoire jusqu'à quatre vingt dix neuf (99) évènements de cas d'alarme.

Les cas d'alarme peuvent être rappelés et affichés sur l'écran de n'importe quel moniteur vidéo spécifié dans l'ordre chronologique de manifestation des cas d'alarme.

## 9. Enregistrement d'opérateur (REGISTRATION)

Le niveau d'opérateur, sa priorité, son mot de passe et ses limites d'accès aux caméras vidéo de surveillance peuvent être programmés dans les tableaux d'enregistrement d'opérateur. Ainsi, il est possible d'enregistrer jusqu'à quinze (15) opérateurs.

Par exemple :

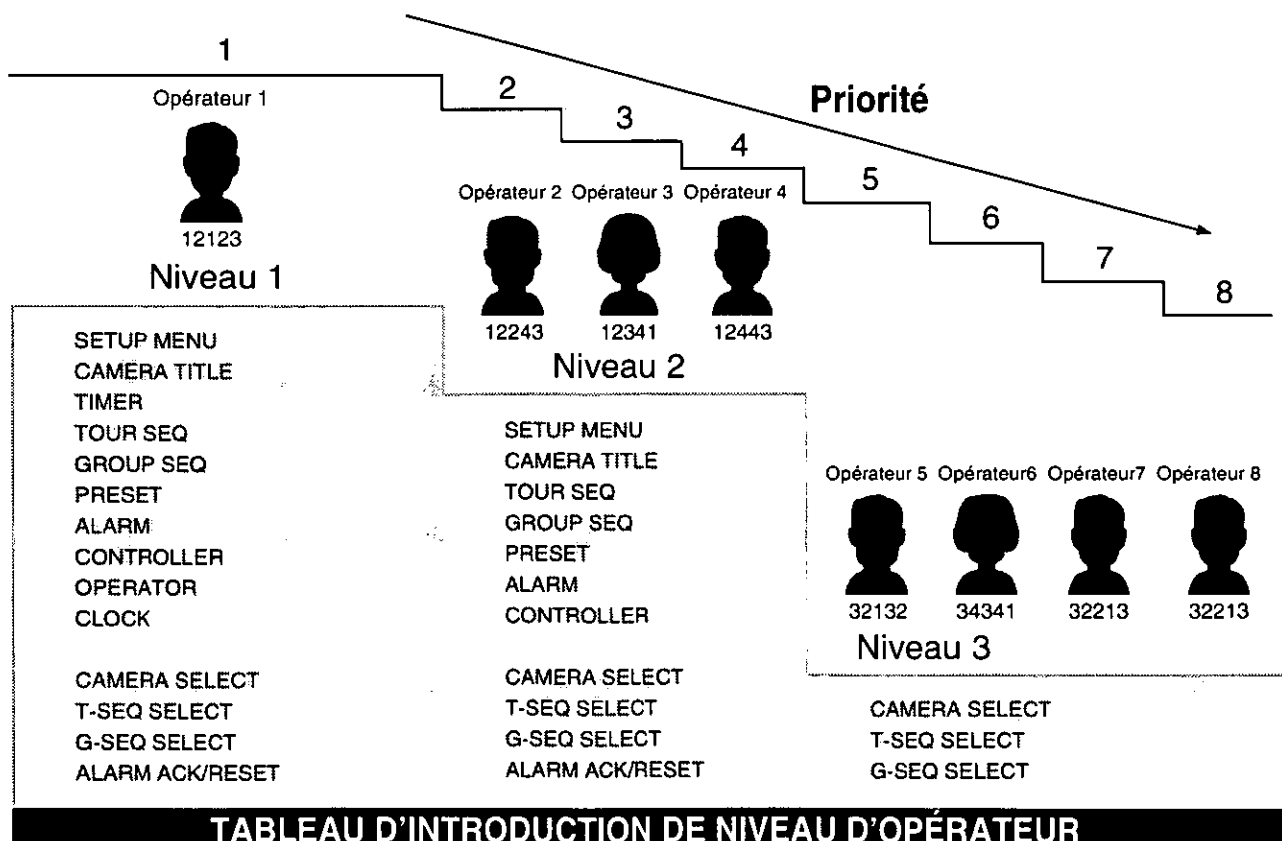

**TABLEAU D'INTRODUCTION DE NIVEAU D'OPÉRATEUR**



### 9-1. Calage de niveau

L'accès de l'opérateur aux diverses fonctions configurées et aux opérations du système est fonction du niveau attribué à l'opérateur. Il existe ainsi trois (3) niveaux différents disponibles (où le niveau 1 est le niveau le plus élevé).

### 9-2. Calage de priorité

Lorsque deux ou plus de deux opérateurs tentent d'effectuer au même moment la même fonction, l'accès est accordé au niveau de priorité le plus haut pour exécuter la fonction demandée tandis qu'il est refusé à l'opérateur dont le niveau de priorité est le moins élevé. Il existe ainsi huit (8) niveaux de priorité différents dans ce système.

### 9-3. Mot de passe

Un mot de passe composé de cinq chiffres est attribué à tous les opérateurs.

### 9-4. Limites opérationnelles des opérateurs à l'accès aux caméras vidéo de surveillance

Une limite d'accès à n'importe quelle caméra vidéo de surveillance et au contrôle de la tourelle télécommandée de balayage panoramique ou d'inclinaison de la caméra vidéo de surveillance peut être imposée à certains opérateurs.

## 10. Titre de caméra vidéo de surveillance

Les titres de caméra vidéo de surveillance sont disponibles pour chaque entrée de caméra vidéo de surveillance.

Chaque titre est composé de quinze (15) caractères par ligne, deux lignes au total.

## 11. Affichage renseignements sur l'écran du moniteur vidéo

Tous les points indiqués sous forme de liste ci-dessous, à l'exception du déclenchement ou de l'arrêt d'un cas d'alarme et du mode de minuterie, peuvent être intégrés ou exclus après sélection des renseignements à faire apparaître sur l'écran du moniteur vidéo :

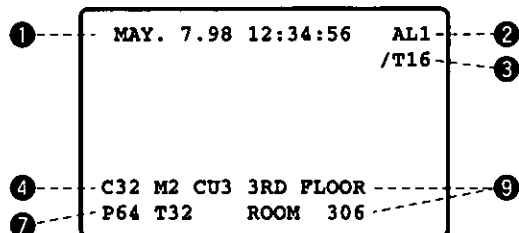

- 1 Date et heure
- 2 Déclenchement ou arrêt d'un cas d'alarme  
AL0 : Cas d'alarme de site de caméra vidéo de surveillance  
AL1 : Cas d'alarme d'interface  
AL2 : Cas d'alarme d'instruction d'ordinateur personnel  
AL3 : Cas d'alarme de perte de signal d'entrée vidéo
- 3 Mode de minuterie
- 4 Numéro de caméra vidéo de surveillance
- 5 Numéro de moniteur vidéo
- 6 Numéro du contrôleur associé au système
- 7 Numéro de position présélectionné
- 8 Mode de séquence appliqué
- 9 Titre de caméra vidéo de surveillance

**Remarque :** Lorsque le mode de surbalayage d'un moniteur vidéo est sélectionné, la surface de visionnement de l'écran du moniteur vidéo risque d'être masquée en partie (le bord).

## 12. Affichage d'état de site

L'état de réglage d'une caméra vidéo de surveillance sélectionnée peut apparaître sur l'écran du moniteur vidéo sélectionné.

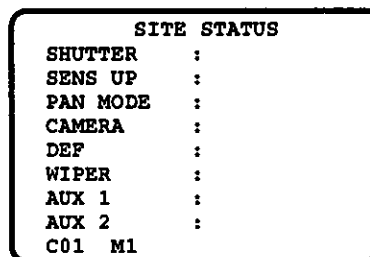

### 13. Affichage d'état du système

SYSTEM STATUS						
<	M	CAM	MODE	CU	OPE	PRI >
	AM1	0 1	T 0 5	CU1	0 1	2
	M2	0 9	SP	CU2	0 2	2
	M3	1 1	SP			9
	M4	1 2	G 1	CU4	0 3	2
	M5	0 5	STAYTUS		0 4	5
	M6	2 5	G 1			8
	M7	1 0	SETUP	PC	1 6	1
	M8	3 2	T 0 5 P	CU0	0 5	3

- ① Numéro de moniteur vidéo
- ② Numéro de caméra vidéo de surveillance
- ③ Mode activé
- ④ Numéro de contrôleur
- ⑤ Numéro d'opérateur
- ⑥ Numéro de priorité

Ce tableau représente l'état du système en temps réel. Les modes actifs possibles, tels qu'ils sont indiqués dans ce tableau, sont définis comme suit.

- A** : Déclenchement d'alarme
- SP** : Observation site
- T** : Séquence de tour cyclique programmée
- G** : Séquence de groupe
- P** : Pause de séquence
- CAMERA** : Configuration de caméra vidéo de surveillance
- SETUP** : Configuration de système
- RECALL** : Affichage de rappel de cas d'alarme
- STATUS** : Affichage d'état de système

**Remarque :** Le numéro de séquence est indiqué inversement dans le tableau quand une séquence se déroule dans l'ordre inverse.

### 14. Découpage en partitions de contrôleur de commande de système vers les moniteurs vidéo

Cette fonction est utilisée pour empêcher que des contrôleurs de commande de système spécifiques contrôlent les sorties de moniteurs vidéo spécifiques. Cette disposition empêche un opérateur d'essayer de prendre le contrôle par inadvertance d'un moniteur vidéo qui risque de ne pas être associé à son poste.

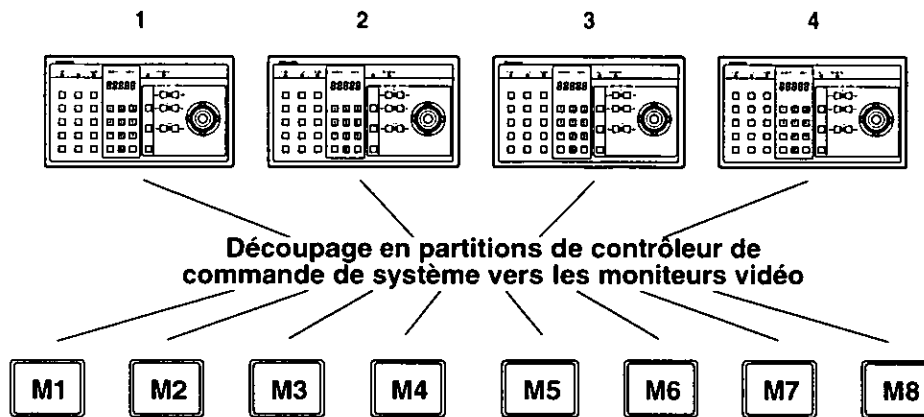

**Par exemple :**

L'exemple ci-dessous illustre la façon d'effectuer un découpage en partitions de contrôleur de commande de système - moniteur vidéo et l'attribution de la priorité d'opérateur.

- Caméra vidéo de surveillance: 8 appareils
- Moniteur vidéo: 3 appareils
- Contrôleur de commande de système: 3 appareils
- Opérateur: 3 personnes

**Procédure de configuration**

1. L'opérateur no. 1 a la priorité numéro un. Les caméras vidéo de surveillance 1 à 8 peuvent être sélectionnées par le moniteur vidéo 1.
2. L'opérateur no. 2 a la priorité numéro deux. Les caméras vidéo de surveillance 1 à 5 peuvent être sélectionnées par le moniteur vidéo 2 (accès limité pour des raisons de découpage en partitions d'opérateur).
3. L'opérateur no. 3 a également la priorité numéro deux. Les caméras vidéo de surveillance 4 à 8 peuvent être sélectionnées par le moniteur vidéo 3.

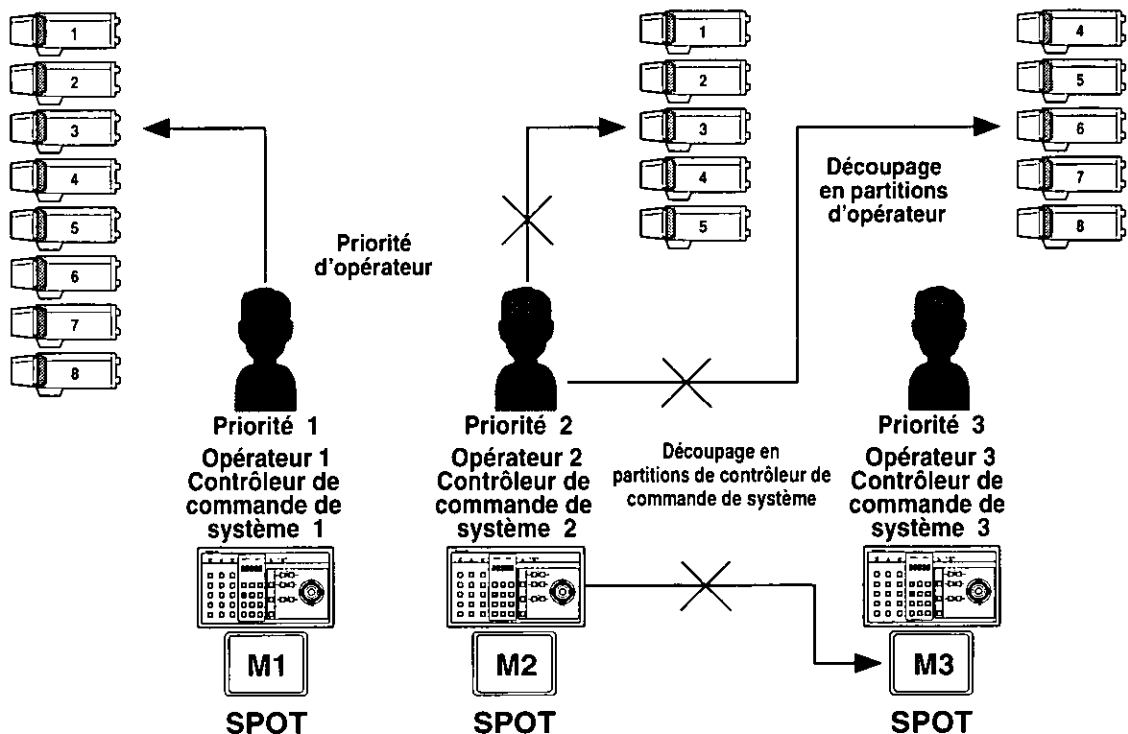

1. Dans l'exemple de système qui précède, lorsque les opérateurs 1 et 2 sélectionnent simultanément la caméra vidéo de surveillance no. 3, la sélection effectuée par l'opérateur 1 est autorisée parce que l'opérateur 1 a le plus haut niveau de priorité.
2. L'opérateur no. 2 ne peut pas sélectionner la caméra vidéo de surveillance 6 dû à un accès limité pour des raisons de découpage en partitions d'opérateur effectué par l'opérateur 2 limite uniquement l'accès aux caméras vidéo 1 à 5.
3. L'opérateur no. 2 ne peut pas commander le moniteur vidéo 3 parce que le découpage en partitions des contrôleurs de commande de système effectué par l'opérateur 2 ne lui donne pas l'accès au moniteur vidéo 3.

## 15. Synchronisation de séquence réalisée par un signal de synchronisation extérieur

L'intervalle de commutation de caméra vidéo de surveillance (durée de temporisation séquentielle) peut être synchronisée avec le mode d'enregistrement longue durée réglé au niveau du magnétoscope d'enregistrement longue durée qui est raccordé à l'appareil.

Pour réunir les conditions de chaque moniteur vidéo dans la table de configuration EXT TIMING, il suffit de choisir le mode de mise en fonction ou de mise à l'arrêt.

**Attention:** Régler l'intervalle de commutation du signal de synchronisation externe de l'équipement extérieur sur une (1) seconde ou plus.

Si l'intervalle de commutation est réglé sur une valeur inférieure à une (1) seconde, le système ne fonctionnera pas correctement.

## 16. Communication de site par RS-485

Les paramètres de réglage de communication avec les sites de caméra vidéo de surveillance peuvent être déterminés dans le tableau de configuration RS485 CAM.COM.

Habituellement, la vitesse de transmission est calée sur 9 600 b/s avec un temps d'attente de 100 ms.

(L'intégration d'un contrôleur de caméra vidéo de surveillance WV-RM70 ou d'un modem dans le système peut s'avérer nécessaire.)

**Remarque:** Faire en sorte que la vitesse de transmission qui a été choisie est bien appropriée au modem est utilisé.

## 17. Montre

Une montre d'affichage sur l'écran est également disponible. La date et l'heure peuvent être introduites à partir du tableau de configuration CLOCK SETUP.

## 18. Prise RS-232C

Cette prise est utilisée pour permettre le raccordement à un ordinateur personnel. La mémoire du sélecteur matriciel WJ-SX350 peut être chargée de données ou son contenu sauvegardé.

Par ailleurs, un ordinateur personnel peut être substitué au sélecteur matriciel pour contrôler le système.

**Remarque :** Le logiciel spécial proposé séparément et qui est nécessaire pour effectuer les opérations de commande à partir d'un ordinateur personnel doit être utilisé.



**CHAPITRE 2**

**DESCRIPTION  
DETAILLÉE DE CE  
PRODUIT**

# PRINCIPAUX ORGANES DE COMMANDE ET LEURS FONCTIONS

<Vue de la face avant>

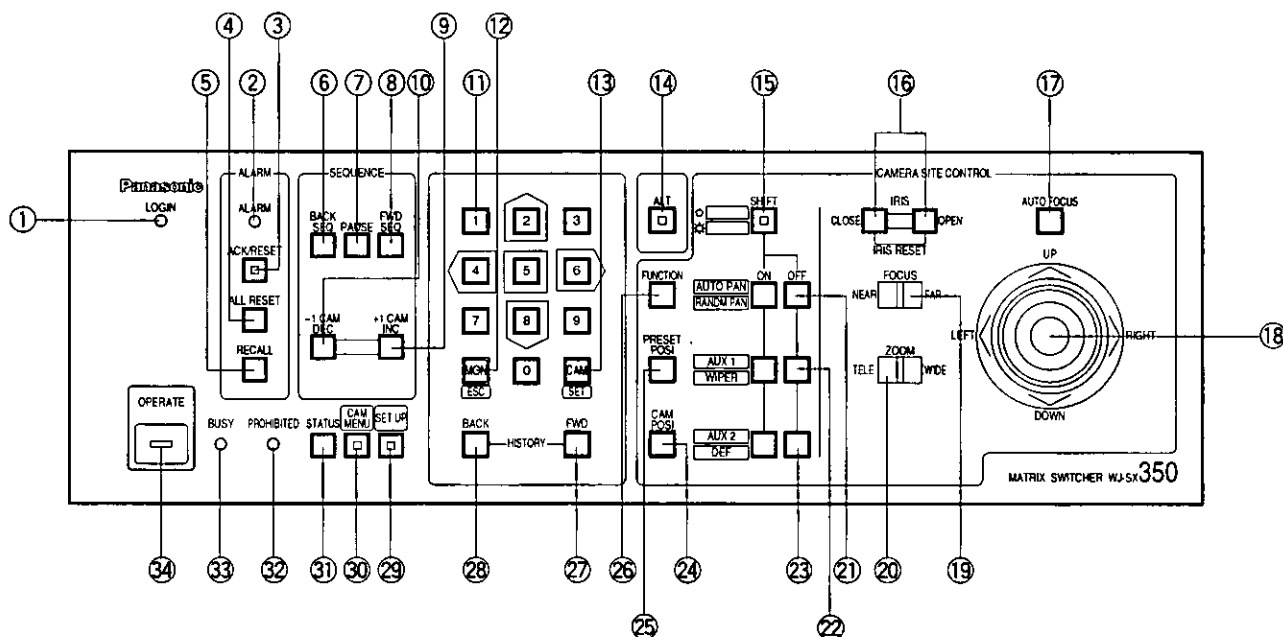

## 1. Lampe-témoin d'entrée en contact avec le système (LOGIN)

Cette lampe-témoin s'allume dès que l'entrée en contact avec le système est réalisée.

## 2. Lampe-témoin de cas d'alarme (ALARM)

Cette lampe-témoin clignote pour signaler qu'il existe un cas d'alarme. Elle reste allumée dès que le cas d'alarme a été automatiquement remis à zéro. Appuyer sur la touche ACK/RESET ou ALL RESET pour éteindre cette lampe-témoin.

## 3. Touche d'accusé de réception de cas d'alarme et de remise à l'état initial (ACK/RESET)

Cette touche est utilisée pour annuler un cas d'alarme en activité. Pour qu'un cas d'alarme puisse être annulé, le(s) moniteur(s) vidéo sollicités par le cas d'alarme doivent être préalablement sélectionnés.

Appuyer à une seule reprise sur cette touche pour assurer l'accusé de réception du cas d'alarme (ce qui fait que la lampe-témoin clignote rapidement) puis appuyer encore une fois sur la touche pour que la remise à l'état initial du cas d'alarme soit effectuée.

## 4. Touche de remise à l'état initial générale de tous les cas d'alarme (ALL RESET)

Cette touche est utilisée pour annuler plusieurs cas d'alarme en une seule fois.

Pour ce faire, le moniteur vidéo sollicité par le cas d'alarme doit être préalablement sélectionné (moniteur vidéo 1 pour le mode de cas d'alarme 1, un des quatre moniteurs vidéo pour le cas d'alarme 2) puis cette touche doit être presée pour effectuer la remise à l'état initial générale de tous les cas d'alarme.

## 5. Touche de rappel de cas d'alarme (RECALL)

Cette touche est utilisée pour rappeler toutes les consignations de cas d'alarme (enregistrements des cas d'alarme qui se sont produits).

Choisir tout d'abord le moniteur vidéo qui doit afficher les enregistrements de cas d'alarme et appuyer ensuite sur cette touche pour faire apparaître ou faire disparaître chaque cas d'alarme de l'écran du moniteur vidéo sélectionné.

## 6. Touche de régression de séquence (BACK SEQ)

Cette touche, utilisée en combinaison avec les touches du pavé numérique, permet à une séquence de tour cyclique programmée ou à une séquence de groupe de se poursuivre en régression sur le moniteur vidéo sélectionné.

Il est également possible de l'utiliser pour poursuivre une séquence dans le sens de déroulement inverse de la séquence quand celle-ci a été interrompue antérieurement sur ce moniteur vidéo avec la touche PAUSE.

## 7. Touche de pause de séquence (PAUSE)

Cette touche permet de commander une pause de séquence se déroulant sur le moniteur vidéo sélectionné.

- 8. Touche de progression de séquence (FWD SEQ)**  
 Cette touche, utilisée en combinaison avec les touches du pavé numérique, permet à une séquence de tour cyclique programmée ou à une séquence de groupe de se poursuivre en progression sur le moniteur vidéo sélectionné.  
 Il est également possible de l'utiliser pour poursuivre une séquence dans le sens de déroulement normal de la séquence quand celle-ci a été interrompue antérieurement sur ce moniteur vidéo avec la touche PAUSE.
- 9. Touche de progression (+1CAM INC)**  
 Cette touche est utilisée pour passer d'une séquence à une autre en progression à partir du dernier pas de sélection qui a été interrompu au moniteur vidéo antérieurement sélectionné avec la touche PAUSE.  
 Par ailleurs, quand le moniteur vidéo sélectionné est réglé en mode site, le fait appuyer sur cette touche remplace la caméra vidéo de surveillance actuellement sélectionnée par le numéro de caméra vidéo de surveillance supérieur suivant.
- 10. Touche de régression (-1CAM DEC)**  
 Cette touche est utilisée pour passer d'une séquence à une autre en régression à partir du dernier pas de sélection qui a été interrompu au moniteur vidéo antérieurement sélectionné avec la touche PAUSE.  
 Par ailleurs, quand le moniteur vidéo sélectionné est réglé en mode site, le fait appuyer sur cette touche remplace la caméra vidéo de surveillance actuellement sélectionnée par le numéro de caméra vidéo de surveillance inférieur suivant.
- 11. Touches de pavé numérique (0 - 9)**  
 Ces touches servent à composer les nombres à introduire dans le système comme dans le cas d'une sélection de caméra vidéo de surveillance et de moniteur vidéo, de séquence et de position présélectionnée, etc.
- 12. Touche de moniteur vidéo / d'échappement [(MON) / (ESC)]**  
**MON:** Cette touche est utilisée pour effectuer la sélection d'un moniteur vidéo. Appuyer sur les touches du pavé numérique correspondantes puis sur cette touche pour choisir un moniteur vidéo.  
**ESC:** Cette touche est utilisée pour servir de moyen d'échappement et pour exécuter la sélection de l'option de la barre lumineuse du menu de configuration SETUP MENU du sélecteur matriciel.
- 13. Touche de caméra vidéo de surveillance / retenue [CAM (SET)]**  
**CAM:** Cette touche est utilisée pour effectuer la sélection d'une caméra vidéo de surveillance. Pour ce faire, appuyer sur les touches du pavé numérique correspondantes et appuyer ensuite sur cette touche pour choisir la caméra vidéo de surveillance désirée.  
**SET:** Cette touche est utilisée pour exécuter la sélection de l'option de la barre lumineuse du menu de configuration SETUP MENU du sélecteur matriciel.
- 14. Touche d'alternat (ALT)**  
 Cette touche permet d'alterner la fonction d'origine des touches de commande à deux fonctions par une autre fonction ou de préparer la touche CAM MENU et la touche SET UP à faire apparaître le menu affecté ou le tableau de configuration sur l'écran du moniteur vidéo sélectionné.
- 15. Touche de bascule (SHIFT)**  
 Cette touche permet de commander une sélection alternée parmi six fonctions différentes qui sont affectées à trois groupes de touche d'activation et de désactivation (deux fonctions sont affectées à chaque groupe de touche).
- 16. Touches de commande de diaphragme (IRIS)**  
 Ces touches sont utilisées pour commander l'ouverture ou la fermeture du diaphragme de l'objectif des caméras vidéo de surveillance équipées d'un objectif spécifié.  
 Lorsque ces touches sont pressées simultanément, le réglage du diaphragme de l'objectif est ramené sur son réglage usine initial.
- 17. Touche de mise au point automatique (AUTO FOCUS)**  
 Cette touche est utilisée pour mettre en application la fonction de mise au point automatique quand une caméra vidéo de surveillance spécifiée telle que l'une des modèles de WV-CS604 est utilisée.
- 18. Levier de télécommande de réglage tous azimuts (UP/DOWN/LEFT/RIGHT)**  
 Ce levier de télécommande de réglage tous azimuts permet de commander manuellement une tourelle télécommandée de balayage panoramique ou d'inclinaison ou de déplacer le curseur jusqu'à la position désirée dans le menu de configuration du sélecteur matriciel.  
 UP: Réglage vers le haut  
 DOWN: Réglage vers le bas  
 LEFT: Réglage vers la gauche  
 RIGHT: Réglage vers la droite
- 19. Commutateur de réglage de mise au point (FOCUS NEAR / FAR)**  
 Ce commutateur permet d'effectuer un réglage de mise au point de l'objectif des caméras vidéo de surveillance équipées des objectifs spécifiés.
- 20. Commutateur de réglage de cadrage (ZOOM TELE / WIDE)**  
 Ce commutateur permet d'effectuer un réglage de cadrage des caméras vidéo de surveillance équipées des objectifs spécifiés.
- 21. Touches ON et OFF des fonctions AUTO PAN / RANDM PAN**  
 Ces touches permettent de mettre en activité ou d'arrêter les deux fonctions de caméra vidéo de surveillance pouvant être alternativement commandées par la touche SHIFT.  
 Lorsque la touche SHIFT est placée en position désactivée, ces touches peuvent mettre en service ou hors service la fonction de balayage panoramique automatique (AUTO PAN).  
 Lorsque la touche SHIFT est placée en position activée, ces touches peuvent mettre en service ou hors service la fonction de balayage panoramique randomisé (RANDM PAN).
- 22. Touches ON et OFF des fonctions AUX1 / WIPER**  
 Ces touches permettent de mettre en activité ou d'arrêter les deux fonctions de caméra vidéo de surveillance pouvant être alternativement commandées par la touche SHIFT.  
 Lorsque la touche SHIFT est placée en position désactivée, ces touches peuvent mettre en service ou hors service le commutateur d'équipement auxiliaire 1 (AUX 1).  
 Lorsque la touche SHIFT est placée en position activée, ces touches peuvent mettre en service ou hors service le commutateur d'essuie-glace (WIPER).

### 23. Touches ON et OFF des fonctions AUX2 / DEF

Ces touches permettent de mettre en activité ou d'arrêter les deux fonctions pouvant être alternativement commandées par la touche SHIFT.

Lorsque la touche SHIFT est placée en position désactivée, ces touches peuvent mettre en service ou hors service le commutateur d'équipement auxiliaire 2 (AUX 2).

Lorsque SHIFT est placée en position activée, ces touches peuvent mettre en service ou hors service le commutateur de dégivreur (DEF).

### 24. Touche de positionnement de caméra vidéo de surveillance (CAM POSI)

Cette touche, utilisée en combinaison avec les touches du pavé numérique, permet d'amener la caméra vidéo de surveillance dans la position voulue.

### 25. Touche de présélection de positionnement (PRESET POSI)

Cette touche, utilisée en combinaison avec les touches du pavé numérique, permet d'amener la caméra vidéo de surveillance dans la position préréglée.

### 26. Touche de fonction (FUNCTION)

Lorsque cette touche est enfoncée en combinaison avec une autre touche de commande de fonction permet d'activer la fonction spécifique.

### 27. Touche de progression dans l'historique (HISTORY FWD)

Cette touche est utilisée pour progresser dans le visionnement des images de caméra vidéo de surveillance du moniteur vidéo sélectionné après que la touche HISTORY BACK ait été actionnée.

Cette touche sélectionne également la page suivant ou le pas suivant dans les tableaux de configuration du menu de configuration intitulé SETUP MENU.

### 28. Touche de régression dans l'historique (HISTORY FWD)

Cette touche est utilisée pour régresser dans le visionnement des images de caméra vidéo de surveillance du moniteur vidéo sélectionné. Chaque pression de cette touche commande la régression d'une image de caméra vidéo de surveillance.

Cette touche sélectionne également la page précédente ou le pas précédent dans les tableaux de configuration du menu de configuration intitulé SETUP MENU.

### 29. Touche de configuration (SET UP)

Cette touche, utilisée en combinaison avec les touches du pavé numérique, permet de faire apparaître le menu de configuration intitulé SETUP MENU du sélecteur matriciel.

### 30. Touche de menu de caméra vidéo de surveillance (CAM MENU)

Cette touche, utilisée en combinaison avec la touche ALT, permet de faire apparaître le menu de configuration de la caméra vidéo de surveillance sélectionnée.

### 31. Touche d'état (STATUS)

Cette touche permet d'effectuer une commande alternée de l'apparition et de la disparition du tableau d'état de site de caméra vidéo de surveillance sur l'écran du moniteur vidéo sélectionné.

D'autre part, quand cette touche est utilisée en combinaison avec la touche ALT, elle permet de faire une commande alternée de l'apparition et de la disparition du tableau d'état de système sur l'écran du moniteur vidéo sélectionné.

**Remarque:** Quand cette touche est utilisée en combinaison avec la touche ALT, elle permet de faire une commande alternée de l'apparition et de la disparition du tableau d'état de système sur l'écran du moniteur vidéo qui a été sélectionné.

### 32. Lampe-témoin à diode électroluminescente d'interdiction (PROHIBITED)

Cette lampe-témoin s'allume pendant deux secondes si le numéro ou le mot de passe d'opérateur qui est introduit pour demander une mise en contact avec le système est inexact.

D'autre part, cette lampe-témoin clignote quand un opérateur essaye d'accéder à une fonction qui lui est interdite en rapport à son niveau d'opérateur.

### 33. Lampe-témoin à diode électroluminescente d'occupation (BUSY)

Cette lampe-témoin clignote (ou s'allume) quand un opérateur essaye de contrôler un certain moniteur vidéo (ou une caméra vidéo de surveillance) qui est déjà utilisé par un opérateur dont le niveau de priorité est supérieur ou lorsqu'un opérateur à niveau de priorité supérieur au vôtre sélectionne la caméra vidéo de surveillance ou le moniteur vidéo que vous êtes en train d'utiliser.

Clignote: Moniteur vidéo  
S'allume: Caméra vidéo de surveillance

### 34. Lampe-témoin à diode électroluminescente d'alimentation (OPERATE)

Cette lampe-témoin s'allume lorsque le sélecteur matriciel est sous tension.



<Vue de la face arrière>

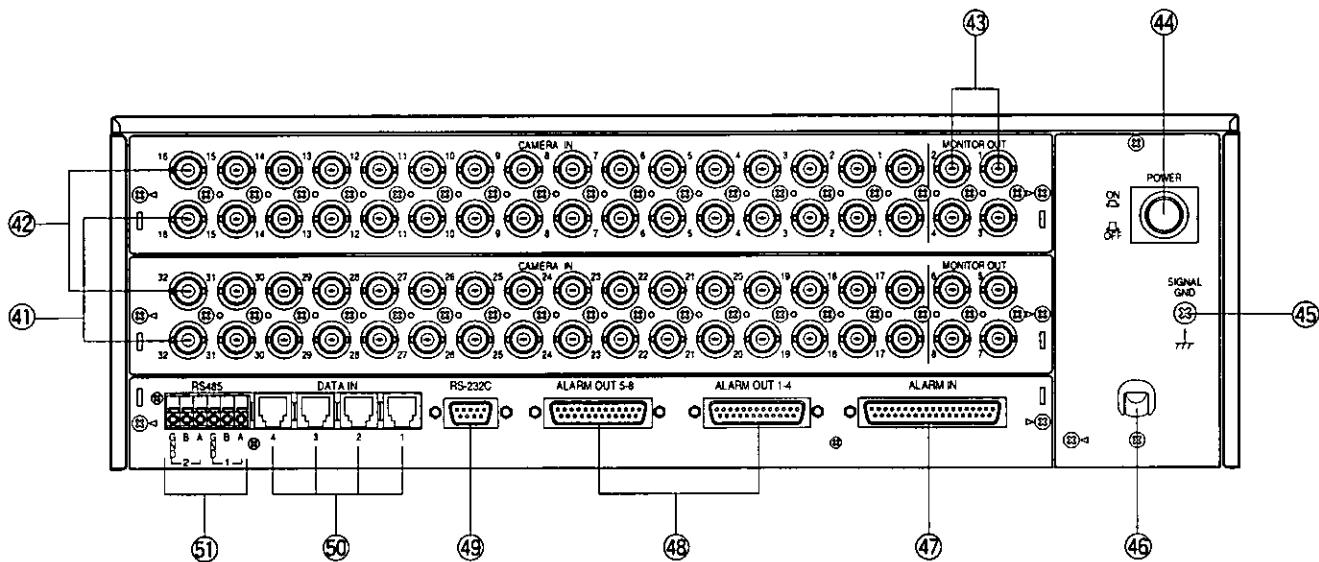

**41. Connecteur de sortie de caméra vidéo de surveillance (CAMERA OUT)**

Le signal vidéo appliqué au connecteur d'entrée de caméra vidéo de surveillance (CAMERA IN) opère un bouclage en passant par ce connecteur avec une terminaison automatique en 75 Ω.

**42. Connecteur d'entrée de caméra vidéo de surveillance (CAMERA IN)**

Ce connecteur accepte soit des signaux vidéo couleur soit des signaux vidéo noir et blanc composites provenant d'une caméra vidéo de surveillance.

**43. Connecteur de sortie de moniteur vidéo (MONITOR OUT)**

Le signal vidéo sélectionné par le sélecteur matriciel est appliqué au moniteur vidéo par l'intermédiaire de ce connecteur.

**44. Interrupteur d'alimentation (POWER ON / OFF)**

Cet interrupteur est utilisé pour mettre le sélecteur matriciel sous tension ou l'arrêter.

**45. Borne de mise à la masse électrique (SIGNAL GND)**

**46. Cordon d'alimentation**

**47. Prise d'entrée d'alarme (ALARM IN)**

Cette prise accepte les signaux d'alarme provenant des capteurs d'alarme raccordés au système. La capacité de charge d'entrée nécessaire de chaque entrée d'alarme doit être égale ou inférieure à 0,01 µF.

**48. Prises de commande d'alarme (ALARM OUT 1-4, 5-8)**

Ces prises sont utilisées pour commander le système de la façon suivante :

**Sortie d'alarme (ALARM OUT) :**

Lorsque le sélecteur matriciel reçoit un cas d'alarme de la prise ALARM IN ou du site de caméra vidéo de surveillance, ce connecteur délivre le signal de sortie d'alarme à destination du magnétoscope d'enregistrement longue durée.

**Sortie de remise à l'état initial (RESET OUT) :**

Lorsque le sélecteur matriciel effectue une remise à l'état initial du cas d'alarme qui s'est déclenché, ce connecteur délivre un signal de sortie de remise à l'état initial d'alarme à destination du magnétoscope d'enregistrement longue durée.

**Entrée rétablissement (RECOVER IN):**

Ce connecteur accepte les signaux de rétablissement d'alarme provenant du magnétoscope d'enregistrement longue durée.

**Entrée de synchronisation externe (EXT TIMING IN) :**

L'intervalle de commutation de caméra vidéo de surveillance (la durée de temporisation séquentielle) peut être synchronisé au mode d'enregistrement longue durée pré réglé au magnétoscope d'enregistrement longue durée. EXT TIMING IN 1 contrôle la sortie du moniteur vidéo 1, EXT TIMING IN 2 contrôle la sortie du moniteur vidéo 2, etc.

L'impulsion de commutation de caméra vidéo de surveillance provenant du magnétoscope d'enregistrement longue durée est appliquée au sélecteur matriciel en passant par l'intermédiaire de ce connecteur.

Numéro de broche	Désignation	
	SORTIE D'ALARME 1-4	SORTIE D'ALARME 5-8
1	ALARM OUT 1	ALARM OUT 5
2	RESET OUT 1	RESET OUT 5
3	RECOVER IN 1	RECOVER IN 5
4	Ground	Masse
5	EXT TIMING IN 1	EXT TIMING IN 5
6	Masse	Masse
7	ALARM OUT 2	ALARM OUT 6
8	RESET OUT 2	RESET OUT 6
9	RECOVER IN 2	RECOVER IN 6
10	Masse	Masse
11	EXT TIMING IN 2	EXT TIMING IN 6
12	Libre	Libre
13	ALARM OUT 3	ALARM OUT 7
14	RESET OUT 3	RESET OUT 7
15	RECOVER IN 3	RECOVER IN 7
16	Masse	Masse
17	EXT TIMING IN 3	EXT TIMING IN 7
18	Masse	Masse
19	ALARM OUT 4	ALARM OUT 8
20	RESET OUT 4	RESET OUT 8
21	RECOVER IN 4	RECOVER IN 8
22	Masse	Masse
23	EXT TIMING IN 4	EXT TIMING IN 8
24	Masse	Masse
25	Masse	Masse

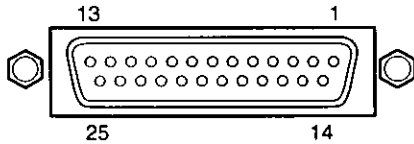

**49. Prise RS-232C (RS-232C).**

Cette prise est utilisée pour pouvoir raccorder un ordinateur personnel à des fins de contrôle du sélecteur matriciel.

**50. Prises de données (DATA IN)**

Ces prises sont utilisées pour échanger les informations de commande avec les contrôleurs de système spécifiés pour ce système.

**51. Prise RS485 (RS485)**

Cette prise est utilisée pour l'échange des données de commande avec l'équipement des sites de caméra vidéo de surveillance.

# **CHAPITRE 3**

## **TRAVAUX D'INSTALLATION ET BRANCHEMENT DE L'ÉQUIPEMENT CONSTITUTIF DU SYSTÈME**

# TRAVAUX D'INSTALLATION

Les travaux d'installation qui sont décrits ci-après doivent être exécutés par un dépanneur professionnel ou par des installateurs de système qualifiés.

## ■ Positionnement des interrupteurs à positions multiples

### ● Réglage de sortie de remise à l'état initial d'alarme

**Attention:** Avant d'effectuer le démontage du sélecteur matriciel, ne pas oublier de couper l'alimentation du sélecteur matriciel.

1. Retirer les quatre vis de fixation du couvercle supérieur du sélecteur matriciel en procédant de la façon représentée sur la figure ci-dessous.

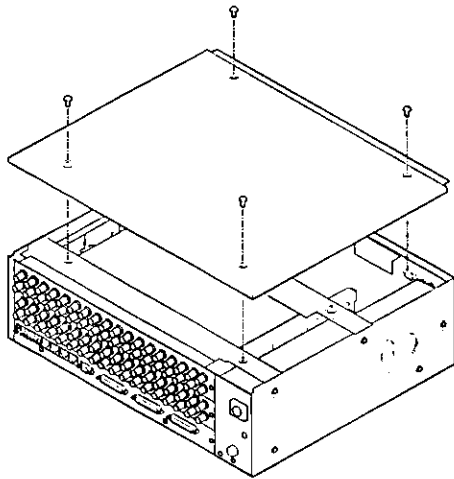

2. Retirer le couvercle supérieur.
3. Retirer les deux vis de fixation qui se trouvent sur la carte installée sur la partie inférieure du châssis en procédant de la façon représentée sur la figure ci-dessous.

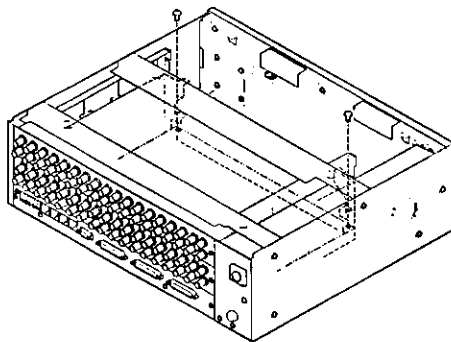

4. Retirer les deux vis de fixation qui se trouvent à l'emplacement représenté sur la figure ci-dessous en procédant de l'arrière du sélecteur matriciel. Ensuite, dégager délicatement la carte à circuits imprimés en agissant vers l'arrière et jusqu'à ce que les commutateurs représentés sur la figure ci-dessous soient visibles.

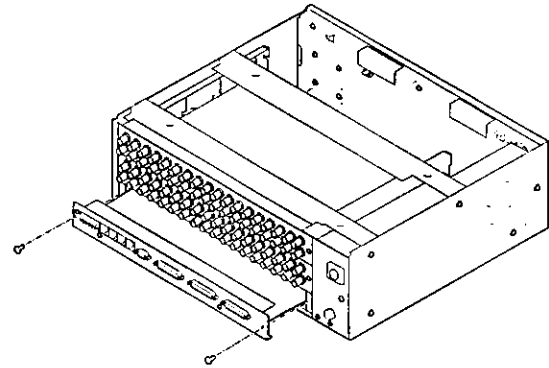

5. Placer les interrupteurs (SW7 / SW8 / SW9 / SW10 / SW11 / SW12 / SW13 / SW14) implantés sur la carte pour choisir les signaux de sortie de remise à l'état initial d'alarme soit en position collecteur ouvert (O.C) soit en position impulsion (VTR (TTL)).

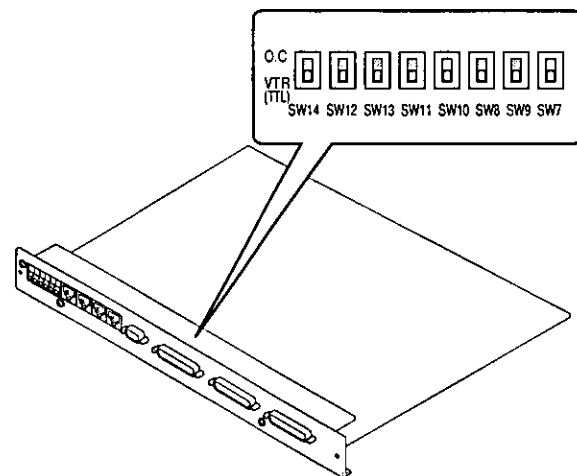

Collecteur ouvert (O.C): +16 V c.c. 100 mA maxi.  
Impulsion (VTR (TTL)): +5 V c.c. environ 500 ms

Le positionnement des interrupteurs indiqués ci-dessus sont les réglages qui ont été faits avant la sortie usine de l'appareil.

**Remarque :** Ne pas oublier de confirmer le numéro d'interrupteur avant de faire le positionnement parce que ces interrupteurs ne sont pas implantés sur la carte dans l'ordre numérique habituel.

L'implantation des interrupteurs sur la carte de la gauche vers la droite est comme suit : SW7 (sortie remise à l'état initial 1), SW9 (sortie remise à l'état initial 3), SW8 (sortie remise à l'état initial 2), SW10 (sortie remise à l'état initial 4), SW11 (sortie remise à l'état initial 5), SW13 (sortie remise à l'état initial 7), SW12 (sortie remise à l'état initial 6) et SW14 (sortie remise à l'état initial 8).

6. Une fois le positionnement des interrupteurs effectué, les bloquer en position en serrant les vis de fixation représentées sur les illustrations qui précèdent.

## ● Installation en bâti

1. Retirer les quatre vis de fixation qui maintiennent les quatre pieds en caoutchouc en place sous le sélecteur matriciel.

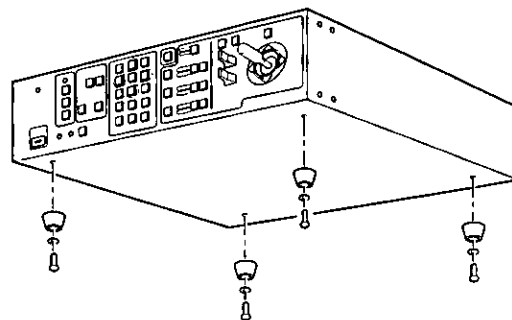

2. Fixer les cornières d'installation en bâti sur les deux flancs du sélecteur matriciel et immobiliser en serrant les huit vis de fixation fournies (M4 X 10).

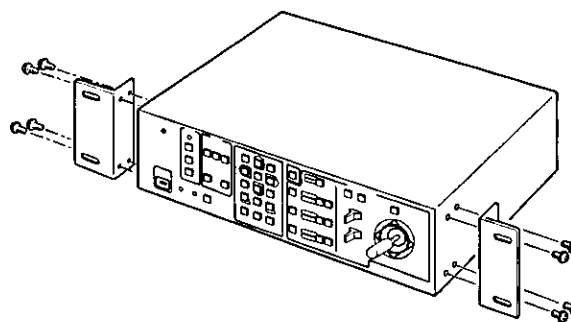

3. Installer le sélecteur matriciel muni de ses cornières de fixation sur bâti en utilisant les quatre vis de fixation (non fournies).

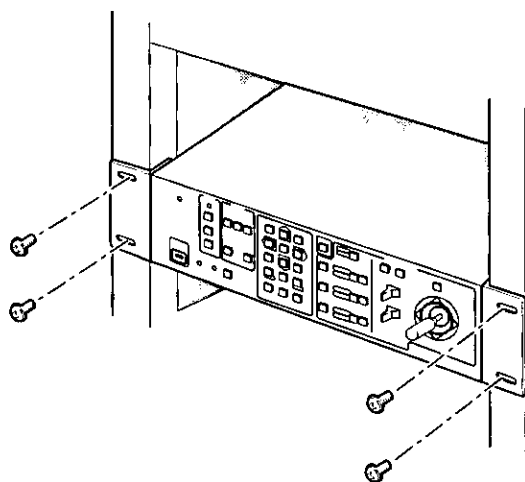

### Attention :

- Faire en sorte de ne pas obturer les ouvertures d'aération ni les fentes du couvercle de façon à ne pas favoriser un accroissement excessif de température à l'intérieur de l'appareil. En effet, on doit faire en sorte que la température à l'intérieur du bâti ne dépasse pas 50°C.
- Fixer solidement l'arrière de l'appareil sur le bâti en se servant de cornières supplémentaires (à se procurer localement) si le bâti est soumis à des vibrations.

# BRANCHEMENT DE L'ÉQUIPEMENT CONSTITUTIF DE SYSTÈME

Voici un exemple de raccordement type des appareils qui constituent le système.

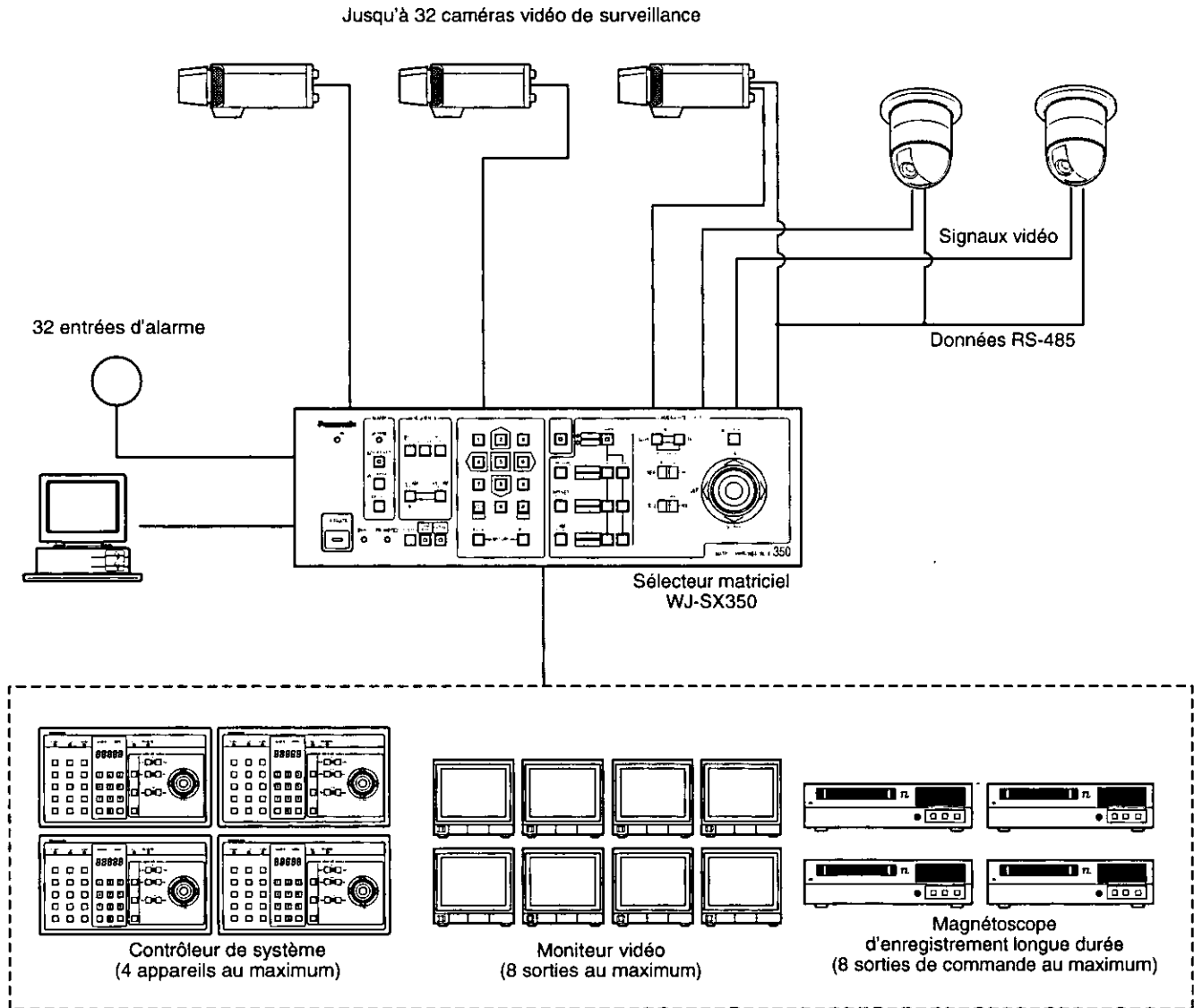

## ■ Raccordement aux sites de caméra vidéo de surveillance

Raccorder l'équipement sur site de caméra vidéo de surveillance aux connecteurs d'entrée de caméra vidéo de surveillance (CAMERA IN 1 - 32) implantés sur la face arrière du sélecteur matriciel.

Raccorder l'équipement sur site de caméra vidéo de surveillance à la prise RS-485 implantée sur la face arrière du sélecteur matriciel quand un équipement spécifié est raccordé.

**Remarque :** Si des câbles assemblés à l'aide de matériaux achetés localement sont utilisés, il est important que le câble de transmission de données utilisé soit de très bonne qualité, soit adapté à une connexion RS-485 réalisée avec un câble blindé à double conducteur et paire torsadée. En effet, un câble de qualité inférieure entraînera un fonctionnement instable du système.

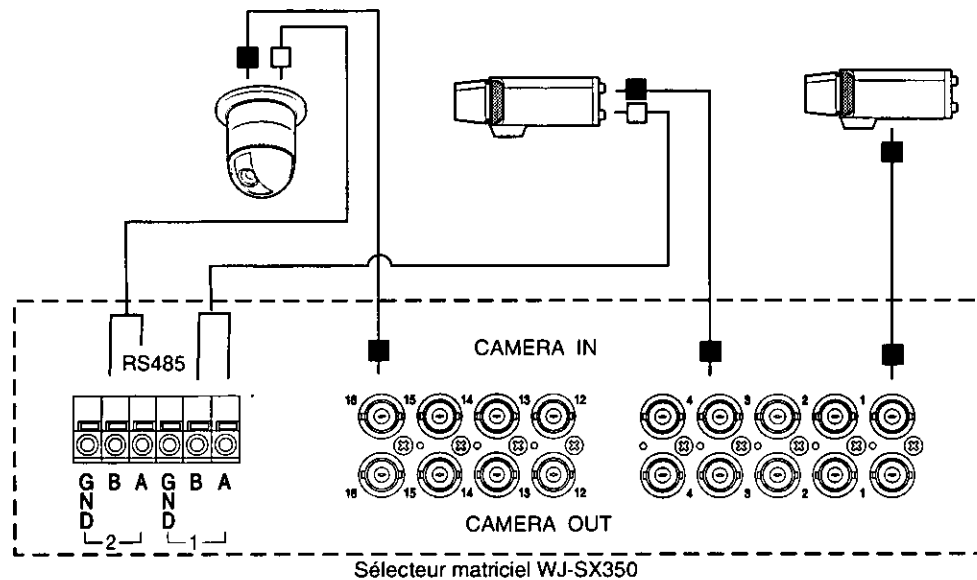

## ■ Raccordement aux moniteurs vidéo

Raccorder les moniteurs vidéo aux connecteurs de sortie de moniteur vidéo (MONITOR OUT) implantés sur la face arrière du sélecteur matriciel.

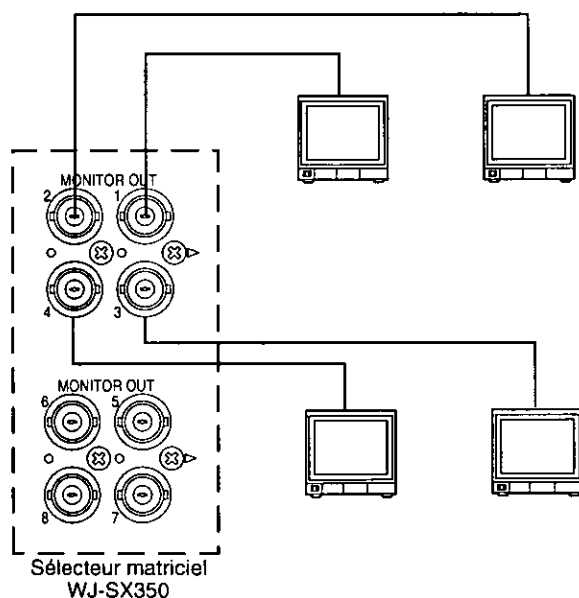

## ■ Raccordement aux contrôleurs de commande de système

Si l'ensemble du câble à 6 conducteurs fourni est utilisé, il suffit de raccorder une des extrémités du câble à la prise d'entrée de données (DATA IN) implantée sur la face arrière du sélecteur matriciel et l'autre extrémité à la prise de sortie de données (DATA OUT) du système.

Si des câbles assemblés à l'aide de matériaux achetés localement sont utilisés, il est important que le câble de transmission de données utilisé soit de très bonne qualité, soit adapté à une connexion RS-485 réalisée avec un câble blindé à double conducteur et paire torsadée.

En effet, un câble de qualité inférieure entraînera un fonctionnement instable du système.

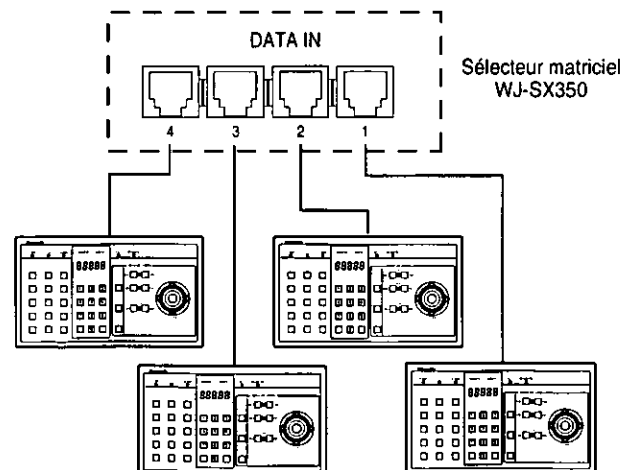

## ■ Raccordement à un magnétoscope d'enregistrement longue durée

Raccorder le magnétoscope d'enregistrement longue durée en procédant de la façon représentée à l'aide de l'exemple ci-dessous.

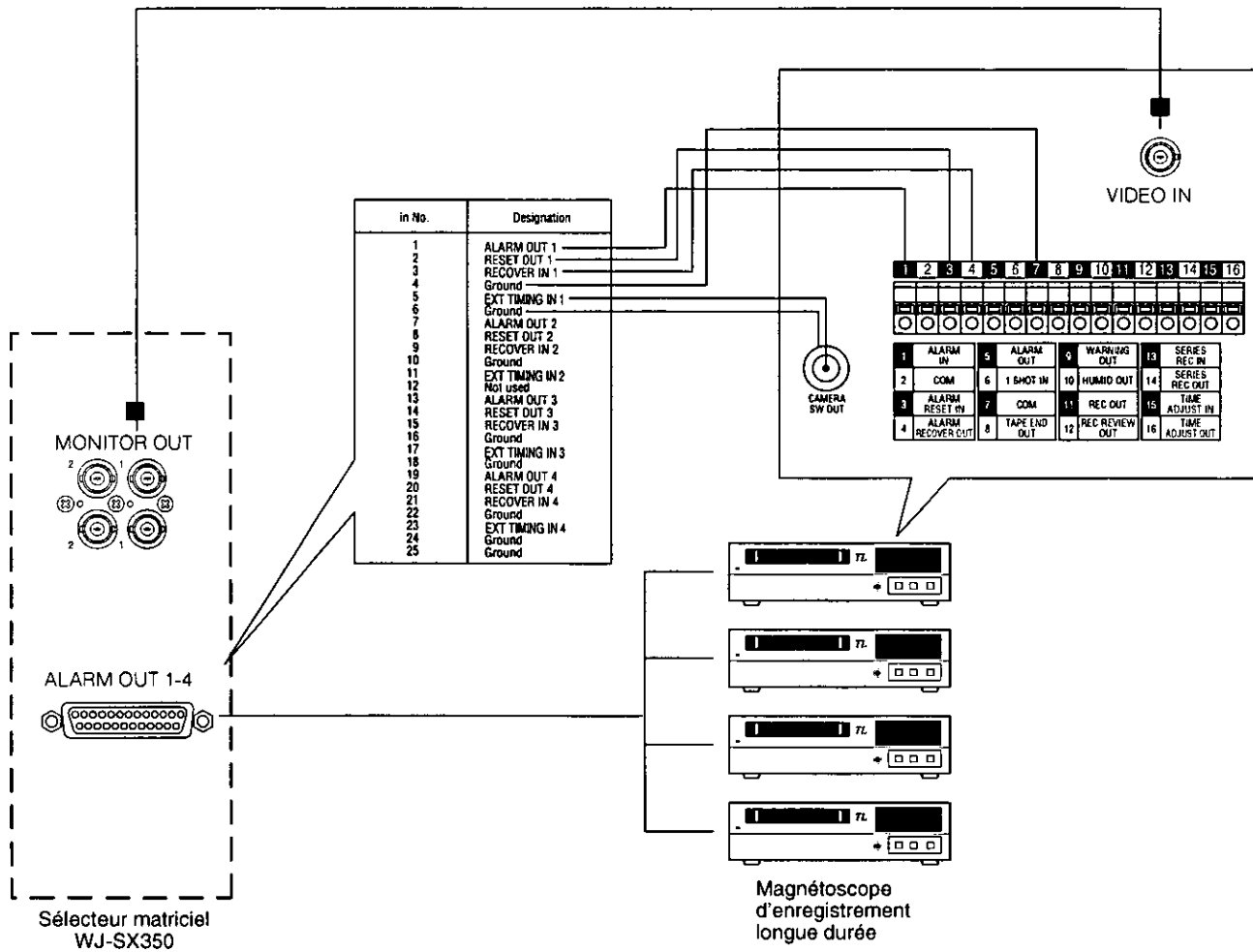

## ■ Raccordement aux capteurs d'alarme

Raccorder les capteurs à la prise d'entrée d'alarme implantée sur la face arrière du sélecteur matriciel en procédant de la façon représentée à l'aide de l'exemple ci-dessous.

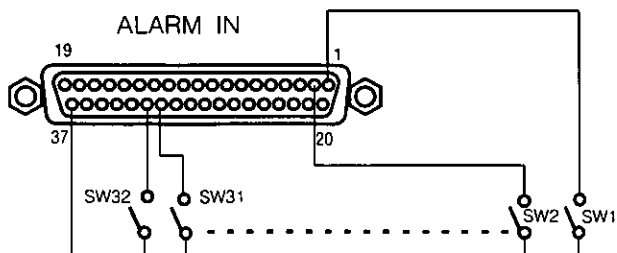

No. de broche	Désignation	No. de broche	Désignation
1	Alarm 1	20	Alarm 20
2	Alarm 2	21	Alarm 21
3	Alarm 3	22	Alarm 22
4	Alarm 4	23	Alarm 23
5	Alarm 5	24	Alarm 24
6	Alarm 6	25	Alarm 25
7	Alarm 7	26	Alarm 26
8	Alarm 8	27	Alarm 27
9	Alarm 9	28	Alarm 28
10	Alarm 10	29	Alarm 29
11	Alarm 11	30	Alarm 30
12	Alarm 12	31	Alarm 31
13	Alarm 13	32	Alarm 32
14	Alarm 14	33	Libre
15	Alarm 15	34	Libre
16	Alarm 16	35	Libre
17	Alarm 17	36	Masse
18	Alarm 18	37	Masse
19	Alarm 19		



# **CHAPITRE 4**

## **CONFIGURATION PAR LOGICIEL**

# MENU DE CONFIGURATION "SETUP MENU"

Le menu de configuration intitulé SETUP MENU offre un moyen de contrôle des fonctions qui ne sont pas accessibles en effectuant une commande directe au clavier. L'accès au menu de configuration intitulé SETUP MENU est limité aux opérateurs de système dont le niveau d'accès d'opérateur est approprié.

## ● Procédé d'accès au menu de configuration intitulé SETUP MENU :

1. Effectuer la prise de contact avec le système.  
Se reporter à la page 118 pour obtenir de plus amples détails à ce sujet.

**Attention :** Pour éviter d'être confronté à une situation d'interdiction d'accès au système, changer le mot de passe qui a été prédéterminé en usine.

2. Choisir un moniteur vidéo spécifique pour visionner le menu de configuration intitulé SETUP MENU.  
Se reporter à la sélection de moniteur vidéo décrite à la page 118.
3. Appuyer sur la touche **ALT**. La lampe-témoin à diode électroluminescente de la touche s'allume.
4. Appuyer sur la touche **SETUP** pour obtenir l'autorisation d'accès au menu de configuration intitulé SETUP MENU comme représenté sur l'illustration ci-dessous.  
La lampe-témoin à diode électroluminescente de la touche ALT s'éteint tandis que la lampe-témoin de la touche SETUP s'allume.

**Remarque :** Les paramètres de réglage du menu de configuration intitulé SETUP MENU sont réglés sur des valeurs par défaut à l'origine. Les paramètres de réglage peuvent être programmés pour limiter l'accès au système à certains opérateurs en fonction des niveaux d'accès d'opérateur spécifiés.

Si le menu de configuration intitulé SETUP MENU n'apparaît pas sur l'écran du moniteur vidéo et que la lampe-témoin **PROHIBITED** s'allume, appuyer sur la touche **MON (ESC)** pour commander une remise à l'état initial.

Les touches et les commutateurs qui sont indiqués ci-dessous sont valides pour effectuer des opérations de saisie dans le menu de configuration intitulé SETUP MENU :

**Commande de réglage tous azimuts :** Permet d'amener le curseur sur l'option voulue d'un menu ou d'un tableau.

**Touche CAM (SET) :** Exécute le réglage ou la sélection qui a été faite.

**Touche MON (ESC) :** S'échappe du mode de programmation ou du menu.

**Touches du pavé numérique :** Introduit les indications numériques.

**Touche +1CAM INC :** Sélectionne un mode ou un paramètre de réglage en progression.

**Touche - 1 CAM DEC :** Sélectionne un mode ou un paramètre de réglage en régression.

**Touche HISTORY FWD :** Sélectionne la page ou le pas de l'historique suivant.

**Touche HISTORY BACK :** Sélectionne la page ou le pas de l'historique précédent.

## ● Comment s'échapper du menu de configuration intitulé SETUP MENU

1. Appuyer sur la touche ALT. La lampe-témoin à diode électroluminescente de la touche s'allume.
2. Appuyer sur la touche SETUP pour s'échapper du menu de configuration intitulé SETUP MENU.  
Ceci fait que le menu disparaît de l'écran du moniteur vidéo sélectionné. La lampe-témoin à diode électroluminescente des deux touches s'éteint.

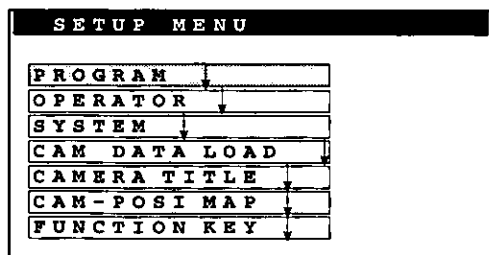

## ■ MENU DE CONFIGURATION INTITULÉ SETUP MENU

Comme représenté dans l'organigramme ci-dessous, le menu de configuration intitulé SETUP MENU est composé de sept menus principaux sous-divisés : programme, opérateur, système, chargement des données de caméra vidéo de surveillance, titre de caméra vidéo de surveillance, carte de position de caméra vidéo de surveillance et touche de fonction. Quatre de ces menus, programme, opérateur, système et chargement de données de caméra vidéo de surveillance sont sous-divisés en menus secondaires supplémentaires.

### Menu de configuration

Programme	Séquence de tour cyclique programmée	Page 98	
	Séquence de groupe	Page 99	
	Événement de minuterie	Page 101	
	Événement de cas d'alarme	Sélection de mode	Page 102
		Configuration de mode 1	Page 103
Configuration de mode 2		Page 103	
Configuration de mode 3		Page 103	
	Planification de mode	Page 105	
Opérateur	Table des niveaux	Page 106	
	Enregistrement	Page 107	
Système	Contrôleur de moniteur vidéo	Page 108	
	Communication de contrôleur	Page 108	
	Communication d'ordinateur personnel	Page 109	
	Sélection de prise de caméra vidéo de surveillance	Page 109	
	Communication de caméra vidéo de surveillance RS485	Page 110	
	Synchronisation extérieure	Page 110	
	Mise à l'heure d'horloge	Page 111	
	Remise à l'état initial	Page 111	
Chargement des données de caméra vidéo de surveillance	État des données de caméra vidéo de surveillance	Page 112	
	Mode de téléchargement en réception	Page 112	
	Mode de téléchargement en émission	Page 113	
Titre de caméra vidéo de surveillance	Page 114		
Carte de position de caméra vidéo de surveillance	Page 115		
Touche de fonction	Page 116		

Le menu de configuration SETUP MENU autorise l'accès à sept paramètres de réglage de menu qui peuvent être sélectionnés sur l'écran comme représenté sur l'illustration ci-dessous.

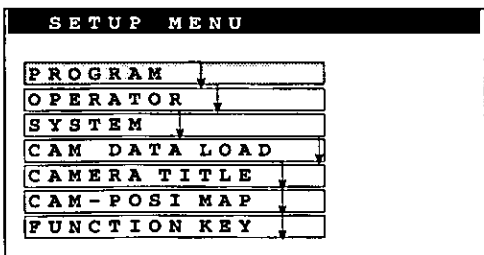

Comment choisir un paramètre de réglage dans le menu de configuration **SETUP MENU**, procéder de la façon suivante :

1. Amener le curseur sur le paramètre de réglage concerné du menu en actionnant la commande de réglage tous azimuts.
2. Appuyer sur la touche **CAM (SET)** pour que la sélection soit exécutée. Le paramètre de réglage sélectionné apparaît sur l'écran du moniteur vidéo.
3. Appuyer sur la touche **ALT** puis sur la touche **SET UP** pour revenir sur l'écran d'origine sans apporter de modifications aux paramètres de réglage.

## ■ MENU DE PROGRAMME "PROGRAM MENU"

Choisir PROGRAM dans le menu de configuration SETUP MENU en actionnant la commande de réglage tous azimuts et appuyer ensuite sur la touche **CAM (SET)** pour faire apparaître le menu de programme PROGRAM MENU.

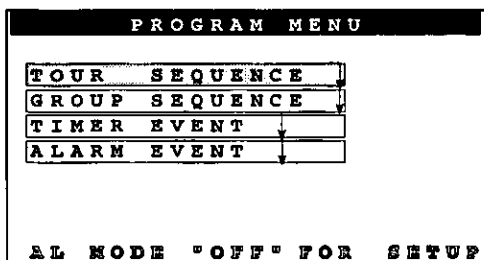

Comment choisir un paramètre de réglage dans le menu de programme **PROGRAM MENU** :

1. Amener le curseur sur le paramètre de réglage concerné du menu en actionnant la commande de réglage tous azimuts.
2. Appuyer sur la touche **CAM (SET)** pour que la sélection soit exécutée. Le paramètre de réglage sélectionné apparaît sur l'écran du moniteur vidéo.
3. Appuyer sur la touche **MON (ESC)** pour revenir au besoin au menu de configuration SETUP MENU.

## 1. MENU T-SEQ (Séquence de tour cyclique programmée)

Ce tableau est utilisé pour programmer ou éditer une séquence de tour cyclique programmée. Trente deux (32) séquences de tour cyclique programmées sont disponibles et chaque séquence de tour cyclique programmée est constituée de trente deux (32) pas de programmation.

Chaque pas de programmation est constitué d'un numéro de caméra vidéo de surveillance (CAM), un positionnement préréglé de tourelle télécommandée de balayage panoramique ou d'inclinaison ou des commutateurs de commande d'appareils auxiliaires [PRE (AUX)] et une durée de temporisation (DWELL).

Aucun numéro de moniteur vidéo ne peut être affecté à une séquence de tour cyclique programmée. La séquence sera exécutée sur n'importe quel moniteur vidéo que l'opérateur est autorisé à utiliser.

Choisir TOUR SEQUENCE dans le menu de programme PROGRAM MENU et appuyer sur la touche **CAM (SET)**. Ceci a pour effet de faire apparaître le menu T-SEQ MENU.

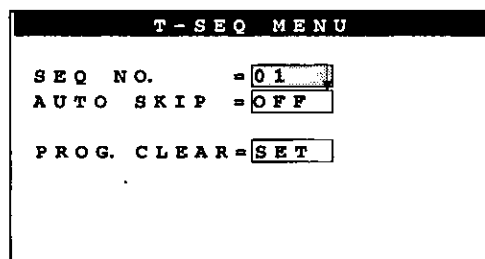

Procéder comme suit pour programmer ou éditer une séquence de tour cyclique programmée :

**Attention :** Avant d'entreprendre la programmation ou l'édition d'une séquence de tour cyclique programmée, l'option OFF du mode d'alarme doit être choisie au préalable. Pour l'introduire, se conformer à la procédure de réglage de mode d'alarme spécifiée à la page 102.

1. Amener le curseur sur la position au paramètre de réglage intitulé SEQ NO. en actionnant la commande de réglage tous azimuts.
2. Spécifier le numéro de séquence de tour cyclique programmée désiré, 1 - 32, en utilisant les touches du pavé numérique ou la touche +1CAM INC ou encore la touche -1CAM DEC. Appuyer ensuite sur la touche **CAM (SET)** pour que la sélection soit exécutée.

Un tableau contenant les numéros de séquence sélectionnés apparaît sur l'écran du moniteur vidéo comme représenté sur l'illustration ci-dessous.

T-SEQ NO. 01 (STEP = 01 - 08)				
<< STEP =	01	02	03	04 >>
CAM	01	10	27	23
PRE (AUX)	01	--	02	--
DWELL	03	02	01	05
<< STEP =	05	06	07	08 >>
CAM	21	30	09	18
PRE (AUX)	--	02	05	--
DWELL	03	02	01	05

T-SEQ NO. 01 (STEP=25-32)				
<< STEP =	25	26	27	28 >>
CAM	25	26	27	28
PRE (AUX)	01	--	02	--
DWELL	03	02	01	05
<< STEP =	29	30	31	32 >>
CAM	29	30	31	32
PRE (AUX)	--	02	05	--
DWELL	03	02	01	05

- Amener le curseur sur la position 1 en actionnant la commande de réglage tous azimuts.  
Spécifier le numéro de caméra vidéo de surveillance désiré (1-32) pour chaque pas de programmation en utilisant les touches du pavé numérique ou la touche +1CAM INC ou encore la touche -1CAM DEC.
- Amener le curseur sur la position 2 en actionnant la commande de réglage tous azimuts.  
Spécifier le numéro de position de tourelle télécommandée de balayage panoramique ou d'inclinaison (quand cela est applicable) désiré en utilisant les touches du pavé numérique ou la touche +1CAM INC ou encore la touche -1CAM DEC.  
Ou bien choisir le mode de commutateur d'équipement auxiliaire indiqué ci-dessous en utilisant la touche +1CAM INC ou la touche -1CAM DEC.

Paramètre de réglage	Mode
1N:	Activation de AUX1
1F:	Désactivation de AUX1
2N:	Activation de AUX2
2F:	Désactivation de AUX2
- Amener le curseur sur la position 3 en actionnant la commande de réglage tous azimuts.  
Spécifier la durée de temporisation désirée (1-30) en utilisant les touches du pavé numérique ou la touche +1CAM INC ou encore la touche -1CAM DEC.
- Appuyer sur la touche **HISTORY FWD** pour choisir la page suivante ou sur la touche **HISTORY BACK** pour choisir la page précédente.  
Refaire toutes les opérations spécifiées ci-dessus jusqu'à ce que la séquence de tour cyclique programmée complète soit entièrement composée.
- Si la teneur des réglages effectués aux cours des pas de programmation indiqués plus haut est jugée satisfaisante, appuyer sur la touche **MON (ESC)** pour échapper au mode de programmation et retourner au menu T-SEQ précédent.
- Refaire les mêmes opérations que celles spécifiées plus haut pour effectuer la programmation d'autres séquences de tour cyclique programmées.
- Amener le curseur sur la position correspondant au paramètre de réglage intitulé AUTO SKIP en actionnant la commande de réglage tous azimuts.  
Choisir l'option ON ou OFF en appuyant sur la touche +1CAM INC ou sur la touche -1CAM DEC.

Le paramètre de réglage sélectionné reste en vigueur pour toutes les séquences (1 à 32) qui ont été configurées précédemment.

## Comment initialiser une séquence éditée

**Remarque:** Il est impossible de restaurer les données de séquence précédente lorsqu'une séquence est initialisée.

T-SEQ MENU	
SEQ NO.	= 01
AUTO SKIP	= OFF
PROG. CLEAR	= NO

- Amener le curseur sur la position correspondant au paramètre de réglage intitulé SEQ NO. en actionnant la commande de réglage tous azimuts.  
Spécifier le numéro de la séquence à initialiser en utilisant les touches du pavé numérique ou en appuyant sur la touche +1CAM INC ou encore sur la touche -1CAM DEC.
- Amener le curseur sur la position correspondant au paramètre de réglage intitulé PROG. CLEAR en actionnant la commande de réglage tous azimuts et appuyer sur la touche **CAM (SET)**.
- Choisir l'option YES en appuyant sur la touche +1CAM INC ou sur la touche -1CAM DEC puis appuyer sur la touche **CAM (SET)**.  
Les nouvelles données introduites au numéro de séquence sélectionné sont initialisées.

## 2. MENU G-SEQ (Séquence de groupe)

Ce tableau est utilisé pour programmer ou éditer une séquence groupe.

Dans chaque pas de programmation il est possible d'affecter un nombre maximum de huit (8) caméras vidéo de surveillance à huit (8) moniteurs vidéo, chacun avec une position pré-réglée (quand cela est applicable) ou commande d'équipement auxiliaire.

Ce système dispose de quatre (4) séquences de groupe.

Choisir GROUP SEQUENCE dans le menu de programme PROGRAM MENU et appuyer sur la touche **CAM (SET)**. Ceci a pour effet de faire apparaître le menu G-SEQ MENU.

G-SEQ MENU	
SEQ NO.	= 1
AUTO SKIP	= OFF
PROG. CLEAR	= SET

Procéder comme suit pour programmer ou éditer une séquence de groupe :

**Attention :** Avant d'entreprendre la programmation ou l'édition d'une séquence de groupe, l'option OFF du mode d'alarme doit être choisie au préalable. Pour l'introduire, se conformer à la procédure de réglage de mode d'alarme spécifiée à la page 168.

1. Amener le curseur sur la position correspondant au paramètre de réglage intitulé SEQ NO. en actionnant la commande de réglage tous azimuts.
2. Spécifier le numéro de séquence de groupe désiré (1-4) en utilisant les touches du pavé numérique ou la touche +1CAM INC ou encore la touche -1CAM DEC. Appuyer ensuite sur la touche **CAM (SET)** pour que la sélection soit exécutée. Le menu du numéro de séquence sélectionné apparaît sur l'écran du moniteur vidéo comme représenté sur l'illustration ci-dessous.

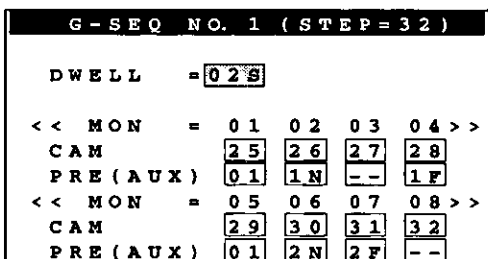
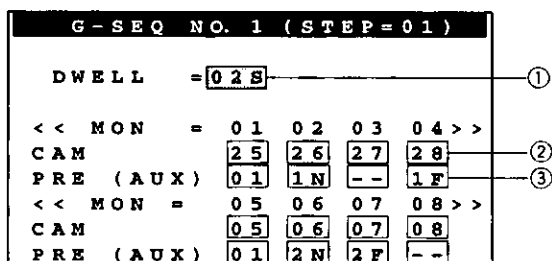

3. Amener le curseur sur la position 1 en actionnant la commande de réglage tous azimuts. Spécifier la durée de temporisation désirée (1-30) en utilisant les touches du pavé numérique ou la touche +1CAM INC ou encore la touche -1CAM DEC.
4. Amener le curseur sur la position 2 en actionnant la commande de réglage tous azimuts. Spécifier le numéro de caméra vidéo de surveillance désiré (1 - 32) pour chaque pas de programmation en utilisant les touches du pavé numérique ou la touche +1CAM INC ou encore la touche -1CAM DEC.
5. Amener le curseur sur la position 3 en actionnant la commande de réglage tous azimuts. Spécifier le numéro de position de tourelle télécommandée de balayage panoramique ou d'inclinaison (quand cela est applicable) désiré en utilisant les touches du pavé numérique ou la touche +1CAM INC ou encore la touche -1CAM DEC.

Ou bien choisir le mode de commutateur d'équipement auxiliaire indiqué ci-dessous en utilisant la touche +1CAM INC ou la touche -1CAM DEC.

Paramètre de réglage	Mode
1N:	Activation de AUX1
1F:	Désactivation de AUX1
2N:	Activation de AUX2
2F:	Désactivation de AUX2

6. Quand la teneur du pas de programmation est jugée satisfaisante, appuyer sur la touche **HISTORY FWD** pour choisir le pas suivant ou sur la touche **HISTORY BACK** pour choisir le pas précédent. Refaire toutes les opérations spécifiées ci-dessus jusqu'à ce que la séquence de groupe complète soit entièrement composée.
7. Si la teneur des réglages effectués aux cours des pas de programmation indiqués plus haut est jugée satisfaisante, appuyer sur la touche **MON (ESC)** pour échapper au mode de programmation et retourner au menu Q-SEQ précédent.
8. Refaire les mêmes opérations que celles spécifiées plus haut pour effectuer la programmation d'autres séquences de groupe.
9. Amener le curseur sur la position correspondant au paramètre de réglage intitulé AUTO SKIP en actionnant la commande de réglage tous azimuts. Choisir l'option ON ou OFF en appuyant sur la touche +1CAM INC ou sur la touche -1CAM DEC.

Le paramètre de réglage sélectionné reste en vigueur pour toutes les séquences (1 à 4) qui ont été configurées précédemment.

### Comment initialiser une séquence éditée

**Remarque:** Il est impossible de restaurer les données de séquence précédente lorsqu'une séquence est initialisée.

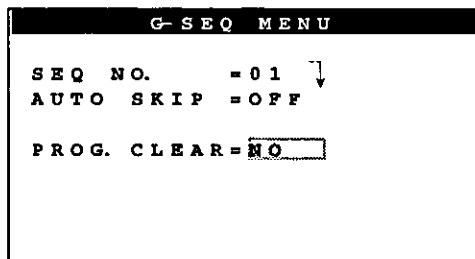

1. Amener le curseur sur la position correspondant au paramètre de réglage intitulé SEQ NO. en actionnant la commande de réglage tous azimuts. Spécifier le numéro de la séquence à initialiser en utilisant les touches du pavé numérique ou en appuyant sur la touche +1CAM INC ou encore sur la touche -1CAM DEC.
2. Amener le curseur sur la position correspondant au paramètre de réglage intitulé PROG. CLEAR en actionnant la commande de réglage tous azimuts et appuyer sur la touche **CAM (SET)**.
3. Choisir l'option YES en appuyant sur la touche +1CAM INC ou sur la touche -1CAM DEC puis appuyer sur la touche **CAM (SET)**. Les nouvelles données introduites au numéro de séquence sélectionné sont initialisées.

**Remarque:** La procédure d'initialisation décrite ci-dessus s'applique également aux autres tableaux de configuration. Se reporter au chapitre correspondant en ce qui concerne l'initialisation des autres tableaux.)

## 5. ÉVÈNEMENT TEMPORISÉ

Ce tableau est utilisé pour valider ou invalider les séquences de tour cycliques programmées et de groupe suivant l'heure du jour et le jour de la semaine. Un nombre de seize (16) événements sont disponibles dans une journée.

Choisir **TIMER EVENT** dans le menu de programme **PROGRAM MENU** et appuyer sur la touche **CAM (SET)**. Ceci a pour effet de faire apparaître le menu **TIMER EVENT**.

```

TIMER EVENT
PROG. DAY = SUNDAY
PROG. CLEAR = SET
    
```

Procéder comme suit pour programmer ou éditer une planification d'événements par minuterie :

1. Amener le curseur sur la position correspondant au paramètre de réglage intitulé **PROG. DAY** en actionnant la commande de réglage tous azimuts.
2. Sélectionner le jour désiré en utilisant la touche **+1CAM INC** ou la touche **-1CAM DEC**. Appuyer ensuite sur la touche **CAM (SET)** pour que la sélection soit exécutée. Le menu de minuterie sélectionné apparaît sur l'écran du moniteur vidéo comme représenté sur l'illustration ci-dessous.

SUN. EVENT ( SUN. - 1 )				
<< NO.	SEQ	START	STOP	>>
1	TG	0:00	9:00	↓
2	G	9:00	9:30	↓
3		9:30	10:00	↓
4	TG	10:00	11:30	↓
5		11:30	13:00	↓
6		13:00	17:00	↓
7	T	17:00	19:00	↓
8		19:00	20:00	↓

①    ②    ③    ④

SUN. EVENT ( SUN. - 2 )				
<< NO.	SEQ	START	STOP	>>
9	G	20:00	22:00	↓
10		22:00	24:00	↓
11		--:--	--:--	↓
12		--:--	--:--	↓
13		--:--	--:--	↓
14		--:--	--:--	↓
15		--:--	--:--	↓
16		--:--	--:--	↓

3. Amener le curseur sur les positions 1, 2, 3 et 4 en actionnant la commande de réglage tous azimuts. Spécifier le nombre d'heures (système zéro à vingt quatre heures) ou de minutes en utilisant les touches du pavé numérique.
4. Quand la teneur de la programmation des temporisations est jugée satisfaisante dans cette page, appuyer sur la touche **HISTORY FWD** pour choisir la page suivante. Refaire toutes les opérations spécifiées ci-dessus jusqu'à ce que toutes les temporisations aient été programmées correctement.
5. Appuyer sur la touche **HISTORY BACK** pour retourner à la page précédente.
6. Amener le curseur sur la position 1 en actionnant la commande de réglage tous azimuts et appuyer ensuite sur la touche **CAM (SET)**. Ceci a pour effet de faire apparaître la minuterie sélectionnée sur l'écran du moniteur vidéo comme représenté sur l'illustration ci-dessous.

```

SUN. EVENT ( NO. = 01 )
START = 0:00
STOP = 9:00
<< M1 M2 M3 M4 >>
T01 T02 -- T04
<< M5 M6 M7 M8 >>
G1 G1 G1 G1
    
```

```

SUN. EVENT ( NO. = 16 )
START = --:--
STOP = --:--
<< M1 M2 M3 M4 >>
-- -- -- --
<< M5 M6 M7 M8 >>
-- -- -- --
    
```

7. Amener le curseur sur la position du moniteur vidéo désiré et choisir ensuite le type de séquence désiré et introduire le numéro avec la touche **+1CAM INC** ou la touche **-1CAM DEC**.
8. Appuyer sur la touche **HISTORY FWD** pour choisir le menu suivant d'événement temporisé ou appuyer sur la touche **HISTORY BACK** pour retourner au menu précédent d'événement temporisé. Refaire les opérations spécifiées à 7 ci-dessus jusqu'à ce que tous les menus de temporisation aient été programmés correctement.
9. Lorsque tous les choix de programmation de tous les événements sont jugés satisfaisants, appuyer sur la touche **MON (ESC)** pour retourner au menu de temporisation précédent.
10. Appuyer sur la touche **MON (ESC)** pour retourner au menu **TIMER EVENT**.

**Remarque :** Noter que les événements programmés sont automatiquement placés dans l'ordre chronologique normal.

11. Refaire la procédure décrite ci-dessus pour effectuer la programmation des événements pour les autres jours.

**Attention :**

- Lorsque la programmation d'un événement temporisé se prolongeant sur le jour suivant est effectuée, l'événement temporisé doit être divisé en deux parties séparées et les deux parties doivent être programmées séparément. Par exemple:  
Lundi 23 : 00 - 24 : 00  
Mardi 0 : 00 - 7 : 00
- Une séquence de minuterie activée se poursuivra jusqu'à ce que l'opération automatique ou manuelle suivante soit exécutée.

## 4. MENU D'ÉVÉNEMENT D'ALARME "ALARM EVENT"

Choisir ALARM EVENT dans le menu de programme PROGRAM MENU et appuyer sur la touche **CAM (SET)**. Ceci a pour effet de faire apparaître le menu ALARM EVENT sur l'écran du moniteur vidéo.

Comme indiqué ci-dessous, le menu ALARM EVENT vous donne accès à cinq options différentes qui sont : MODE SELECT, MODE (1, 2, 3) SETUP et MODE SCHEDULE.

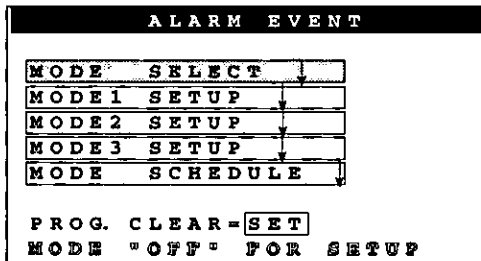

Pour choisir une option dans le menu **ALARM EVENT** :

1. Amener le curseur sur la position de l'option désirée en actionnant la commande de réglage tous azimuts.
2. Appuyer ensuite sur la touche **CAM (SET)** pour exécuter la sélection. Ceci a pour effet de faire apparaître le menu sélectionné sur l'écran du moniteur vidéo.
3. Au besoin, appuyer sur la touche **MON (ESC)** pour retourner au menu PROGRAM MENU.

## 4-1. MENU DE SÉLECTION DE MODE D'ALARME "ALARM MODE SELECT"

Cinq (5) modes d'alarme sont disponibles : MODE-1, MODE-2, MODE-3, OFF et TIMER.

Au cours du mode d'alarme 1 "ALARM MODE 1", toutes les entrées des cas d'alarme apparaissent dans l'ordre séquentiel sur l'écran du moniteur vidéo no. 1.

Au cours du mode d'alarme 2 "ALARM MODE 2", toutes les entrées des cas d'alarme apparaissent dans l'ordre séquentiel sur l'écran des moniteurs vidéo 1 à 4.

Au cours du mode d'alarme 3 "ALARM MODE 3", n'importe quelle entrée de cas d'alarme peut apparaître sur l'écran de n'importe quel moniteur vidéo en même temps que les présélections (quand cela est applicable) et les commandes d'équipement auxiliaire no. 1 et 2.

Choisir MODE SELECT dans le menu ALARM EVENT et appuyer sur la touche **CAM (SET)**. Ceci a pour effet de faire apparaître le menu ALARM MODE SELECT sur l'écran du moniteur vidéo.

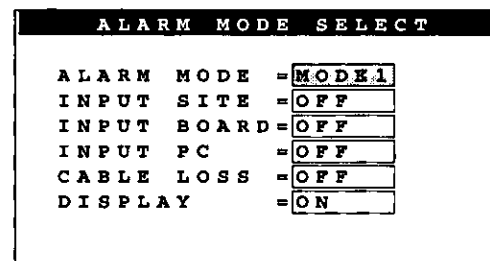

1. Amener le curseur sur la position correspondant au paramètre de réglage intitulé ALARM MODE en actionnant la commande de réglage tous azimuts puis choisir le mode d'alarme désiré en appuyant sur la touche de sélection +1CAM INC ou sur la touche -1CAM DEC.
2. Amener le curseur sur la position correspondant au paramètre de réglage intitulé INPUT SITE en actionnant la commande de réglage tous azimuts puis choisir l'option ON ou OFF de l'entrée d'alarme de site de caméra vidéo de surveillance en appuyant sur la touche de sélection +1CAM INC ou sur la touche -1CAM DEC.
3. Amener le curseur sur la position correspondant au paramètre de réglage intitulé INPUT BOARD en actionnant la commande de réglage tous azimuts puis choisir l'option ON ou OFF de l'entrée d'alarme d'interface en appuyant sur la touche de sélection +1CAM INC ou sur la touche -1CAM DEC.
4. Amener le curseur sur la position correspondant au paramètre de réglage intitulé INPUT PC en actionnant la commande de réglage tous azimuts puis choisir l'option ON ou OFF de l'entrée d'alarme d'instruction d'ordinateur personnel en appuyant sur la touche de sélection +1CAM INC ou sur la touche -1CAM DEC.
5. Amener le curseur sur la position correspondant au paramètre de réglage intitulé CABLE LOSS en actionnant la commande de réglage tous azimuts puis choisir l'option ON ou OFF de l'entrée d'alarme de perte de signal vidéo en appuyant sur la touche de sélection +1CAM INC ou sur la touche -1CAM DEC.



- Amener le curseur sur la position correspondant au paramètre de réglage intitulé DISPLAY en actionnant la commande de réglage tous azimuts puis choisir l'option ON ou OFF d'affichage de cas d'alarme sur l'écran du moniteur vidéo en appuyant sur la touche de sélection +1CAM INC ou sur la touche -1CAM DEC.
- Appuyer sur la touche **MON (ESC)** pour retourner au menu ALARM EVENT précédent.

#### 4-2. MENUS DE SÉLECTION DES MODES D'ALARME 1 et 2 "ALARM MODE 1" et "ALARM MODE 2"

**Attention:** Pour que la sélection des valeurs des paramètres de réglage de ces tableaux puisse être effectuée, l'option OFF du paramètre de réglage ALARM MODE du menu intitulé ALARM MODE SELECT doit être choisie au préalable.

Choisir le mode d'alarme MODE1 SETUP (MODE2 SETUP) dans le menu ALARM EVENT et appuyer sur la touche **CAM (SET)** pour exécuter la sélection, ce qui a pour effet de faire apparaître le menu ALARM MODE1 (ALARM MODE2) sur l'écran du moniteur vidéo.

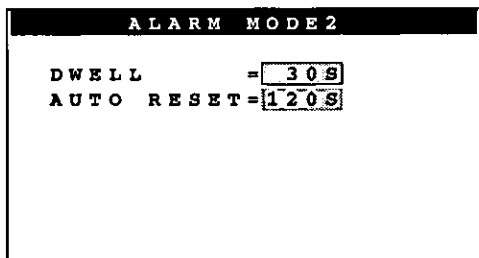
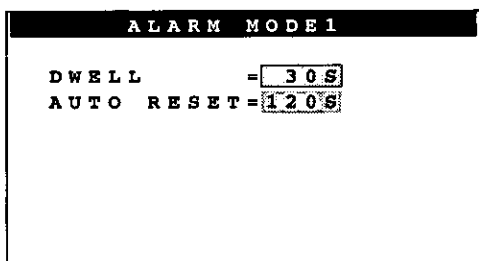

- Amener le curseur sur la position correspondant au paramètre de réglage intitulé DWELL en actionnant la commande de réglage tous azimuts puis choisir la durée de temporisation désirée (1-30) en appuyant sur les touches du pavé numérique ou sur la touche +1CAM INC ou encore sur la touche -1CAM DEC.
- Amener le curseur sur la position correspondant au paramètre de réglage intitulé AUTO RESET en actionnant la commande de réglage tous azimuts puis choisir la durée de remise à l'état initial automatique désirée en appuyant sur les touches du pavé numérique ou sur la touche +1CAM INC ou encore sur la touche -1CAM DEC.
- Appuyer ensuite sur la touche de sélection **MON (ESC)** pour retourner au menu ALARM EVENT précédent.

#### 4-3. MENU DE SÉLECTION DE MODE D'ALARME 3 "ALARM MODE 3"

Ce tableau sert uniquement à effectuer la configuration de fonction de cas d'alarme de chacune des entrées de cas d'alarme (1-32).

Ceci permet de faire apparaître les images du cas d'alarme sur le ou les moniteurs vidéo affectés, d'amener la tourelle télécommandée de balayage panoramique ou d'inclinaison sur la position présélectionnée et de commander les commutateurs d'équipement auxiliaire.

**Attention :** Pour que la sélection des valeurs des paramètres de réglage de ce tableau puisse être effectuée, l'option OFF du paramètre de réglage ALARM MODE du menu intitulé ALARM MODE SELECT doit être choisie au préalable.

Choisir le mode d'alarme MODE3 dans le menu ALARM EVENT et appuyer sur la touche **CAM (SET)** pour exécuter la sélection. Ceci a pour effet de faire apparaître le menu ALARM MODE3 sur l'écran du moniteur vidéo.

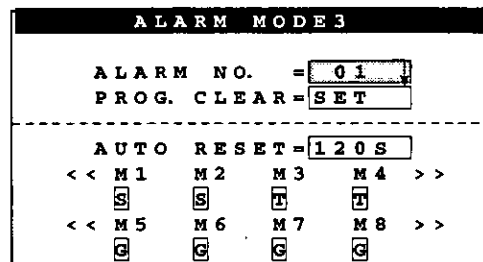

- Amener le curseur sur la position correspondant au paramètre de réglage intitulé AUTO RESET en actionnant la commande de réglage tous azimuts puis choisir la durée de remise à l'état initial automatique désirée en appuyant sur les touches du pavé numérique ou sur la touche +1CAM INC ou encore sur la touche -1CAM DEC.
- Amener le curseur dans la zone du numéro de moniteur vidéo en actionnant la commande de réglage tous azimuts puis choisir le mode d'alarme sur moniteur d'observation site continue ou le mode séquence qui doit être affecté au moniteur vidéo en appuyant sur la touche +1CAM INC ou sur la touche -1CAM DEC.
  - S: Mode d'observation site continue
  - T: Séquence de tour cyclique programmée
  - G: Séquence de groupe
- Amener le curseur sur le paramètre de réglage intitulé ALARM NO. en actionnant la commande de réglage tous azimuts puis choisir le numéro d'alarme désiré (1-32) en appuyant sur les touches du pavé numérique ou sur la touche +1CAM INC ou encore sur la touche -1CAM DEC.

Appuyer sur la touche **CAM (SET)** pour faire apparaître le tableau de configuration de mode de l'entrée d'alarme sélectionnée comme représenté sur l'illustration ci-dessous.

ALARM MODE3 (AL=01)				
MODE	= [-----]			
-----				
<< M1	M2	M3	M4	>>
S	S	T	T	
<< M5	M6	M7	M8	>>
G	G	G	G	

**• Sélection de mode dans le tableau ALARM MODE3**

Amener le curseur sur la position correspondant au paramètre de réglage intitulé MODE en actionnant la commande de réglage tous azimuts. Choisir SPOT, TOUR ou GROUP comme mode en appuyant sur la touche +1CAM INC ou sur la touche -1CAM DEC.

**• Mode d'observation site continue**

1. Lorsque l'option SPOT est choisie dans le menu représenté ci-dessus, les indications du menu changeront de la façon suivante :

ALARM MODE3 (AL=01)				
MODE	= SPOT	CAM	= 01	
MONI	= 2	DWELL	= 10S	
-----				
<< M1	M2	M3	M4	>>
S	S	T	T	
<< M5	M6	M7	M8	>>
G	G	G	G	

2. Amener le curseur sur le paramètre de réglage intitulé MONI en actionnant la commande de réglage tous azimuts puis choisir le numéro de moniteur vidéo désiré de manière à faire apparaître les images d'observation site continue en appuyant sur les touches du pavé numérique ou sur la touche +1CAM INC ou encore sur la touche -1CAM DEC.

**Remarques :**

- Les numéros de moniteur vidéo sans S ne peuvent pas être introduits dans ce tableau.
- Si un numéro de moniteur vidéo exact est introduit, le moniteur vidéo sélectionné dans la zone de numéro de moniteur vidéo sera indiqué inversement.
- Si un numéro de moniteur vidéo inexact est introduit, le moniteur vidéo sélectionné dans la zone de numéro de moniteur vidéo clignotera.

3. Amener le curseur sur le paramètre de réglage intitulé CAM en actionnant la commande de réglage tous azimuts puis choisir le numéro de caméra vidéo de surveillance désiré en appuyant sur les touches du pavé numérique ou sur la touche +1CAM INC ou encore sur la touche -1CAM DEC.

4. Amener le curseur sur le paramètre de réglage intitulé PRE en actionnant la commande de réglage tous azimuts puis introduire un numéro de position présélectionné, quand celui-ci est applicable, en appuyant sur les touches du pavé numérique ou sur la touche +1CAM INC ou encore sur la touche -1CAM DEC.

5. Amener le curseur sur la position correspondant au paramètre de réglage intitulé DWELL en actionnant la commande de réglage tous azimuts puis choisir la durée de temporisation désirée (1-30) en appuyant sur les touches du pavé numérique ou sur la touche +1CAM INC ou encore sur la touche -1CAM DEC.

6. Appuyer ensuite sur la touche de sélection **MON (ESC)** pour retourner au menu ALARM MODE 3 précédent.

**• Mode de séquence de tour cyclique programmée**

1. Lorsque l'option TOUR est choisie dans le menu représenté ci-dessous, les indications du menu changeront de la façon suivante :

ALARM MODE3 (AL=01)				
MODE	= TOUR			
SEQ NO.	= 01			
MONI	= 3			
-----				
<< M1	M2	M3	M4	>>
S	S	T	T	
<< M5	M6	M7	M8	>>
G	G	G	G	

2. Amener le curseur sur le paramètre de réglage intitulé MONI en actionnant la commande de réglage tous azimuts puis choisir le numéro de moniteur vidéo désiré (1-8) de manière à lancer la séquence en appuyant sur les touches du pavé numérique ou sur la touche +1CAM INC ou encore sur la touche -1CAM DEC.

**Remarques :** Choisir un numéro de moniteur vidéo avec T (ce qui correspond au mode séquence de tour cyclique programmée) qui a été affecté antérieurement dans la zone de numéro de moniteur vidéo.

Les numéros de moniteur vidéo sans T ne peuvent pas être introduits dans ce tableau.

3. Amener le curseur sur le paramètre de réglage intitulé SEQ. NO. en actionnant la commande de réglage tous azimuts puis choisir le numéro de séquence de tour cyclique programmée dont la séquence doit être lancée sur le moniteur vidéo sélectionné en appuyant sur les touches du pavé numérique ou sur la touche +1CAM INC ou encore sur la touche -1CAM DEC.

4. Appuyer ensuite sur la touche de sélection **MON (ESC)** pour retourner au menu ALARM MODE 3 précédent.

## • Mode de séquence de groupe

1. Lorsque l'option GROUP est choisie dans le menu représenté ci-dessous, les indications du menu changeront de la façon suivante :

```

ALARM MODE3 (AL=01)
MODE      = GROUP
SEQ NO.   = 02
-----
<< M1  M2  M3  M4 >>
   S   S   T   T
<< M5  M6  M7  M8 >>
   G   G   G   G
    
```

2. Amener le curseur sur le paramètre de réglage intitulé SEQ. NO. en actionnant la commande de réglage tous azimuts puis choisir le numéro de séquence de groupe qui doit être lancée sur le moniteur vidéo sélectionné en appuyant sur les touches du pavé numérique ou sur la touche +1CAM INC ou encore sur la touche -1CAM DEC.
3. Appuyer ensuite sur la touche de sélection **MON (ESC)** pour retourner au menu ALARM MODE 3 précédent.

## 4-4. PLANIFICATION D'ALARME "ALARM SCHEDULE"

Ce tableau est utilisé pour valider ou invalider les modes d'alarme suivant l'heure du jour et le jour de la semaine. Un nombre de seize (16) évènements sont disponibles dans une journée.

**Attention :** Pour que la sélection des valeurs des paramètres de réglage de ce tableau puisse être effectuée, l'option OFF du paramètre de réglage ALARM MODE du menu intitulé ALARM MODE SELECT doit être choisie au préalable.

Choisir MODE SCHEDULE dans le menu ALARM EVENT et appuyer sur la touche **CAM (SET)** pour exécuter la sélection. Ceci a pour effet de faire apparaître le menu ALARM SCHEDULE sur l'écran du moniteur vidéo.

```

ALARM SCHEDULE
PROG. DAY  = SUNDAY
PROG. CLEAR = SET
    
```

Procéder comme suit pour programmer ou éditer une planification d'alarme :

1. Amener le curseur sur la position correspondant au paramètre de réglage intitulé PROG. DAY en actionnant la commande de réglage tous azimuts.

2. Sélectionner le jour désiré en utilisant la touche +1CAM INC ou la touche -1CAM DEC. Appuyer ensuite sur la touche **CAM (SET)** pour que la sélection soit exécutée. Le menu de planification d'alarme sélectionné apparaît sur l'écran du moniteur vidéo comme représenté sur l'illustration ci-dessous.

	①	②	③	④	⑤
<b>ALARM SCHEDULE (SUN. - 1)</b>					
<< MODE	START	STOP		>>	
OFF	0:00	9:00	9:30		
MODE1	9:00	9:30	10:00		
MODE2	9:30	10:00	11:30		
MODE3	10:00	11:30	13:00		
MODE1	11:30	13:00	17:00		
MODE2	13:00	17:00	19:00		
MODE3	17:00	19:00	20:00		
MODE2	19:00	20:00			

	①	②	③	④	⑤
<b>ALARM SCHEDULE (SUN. - 2)</b>					
<< MODE	START	STOP		>>	
MODE1	20:00	22:00	24:00		
OFF	22:00	24:00			
---	--:--	--:--	--:--		
---	--:--	--:--	--:--		
---	--:--	--:--	--:--		
---	--:--	--:--	--:--		
---	--:--	--:--	--:--		
---	--:--	--:--	--:--		
---	--:--	--:--	--:--		

3. Amener le curseur sur la position 1 en actionnant la commande de réglage tous azimuts. Régler le mode d'alarme sur MODE-1, MODE-2, MODE-3 ou OFF en utilisant la touche +1CAM INC ou la touche -1CAM DEC.
4. Amener le curseur sur les positions 2, 3, 4 et 5 en actionnant la commande de réglage tous azimuts. Spécifier le nombre d'heures (système zéro à vingt quatre heures) ou de minutes en utilisant les touches du pavé numérique.
5. Quand la teneur de la programmation de planifications est jugée satisfaisante dans cette page, appuyer sur la touche HISTORY FWD pour choisir la page suivante. Refaire toutes les opérations spécifiées ci-dessus jusqu'à ce que toutes les planifications aient été programmées correctement.
6. Appuyer sur la touche **HISTORY BACK** pour retourner à la page précédente.
7. Lorsque les choix de programmation de toutes les planifications sont jugés satisfaisants, appuyer sur la touche **MON (ESC)** pour retourner au menu de planification ALARM SCHEDULE précédent.

**Remarque:** Noter que les planifications programmées sont automatiquement placées dans l'ordre chronologique normal.

8. Refaire la procédure décrite ci-dessus pour effectuer la programmation des planifications pour les autres jours.

**Attention:** Lorsque la programmation d'une planification d'alarme se prolongeant sur le jour suivant est effectuée, les planifications doivent être divisées en deux planifications séparées et les deux planifications doivent être programmées séparément.

Par exemple,

Lundi 23:00 - 24:00  
Mardi 0:00 - 7:00

## ■ MENU OPÉRATEUR “OPERATOR”

Le menu OPERATOR donne accès à deux options différentes : le tableau de niveau et l'enregistrement opérateur.

Choisir l'option OPERATOR dans le menu de configuration SETUP MENU en actionnant la commande de réglage tous azimuts et appuyer sur la touche **CAM (SET)** pour faire apparaître le menu OPERATOR sur l'écran du moniteur vidéo comme représenté sur l'illustration ci-dessous.

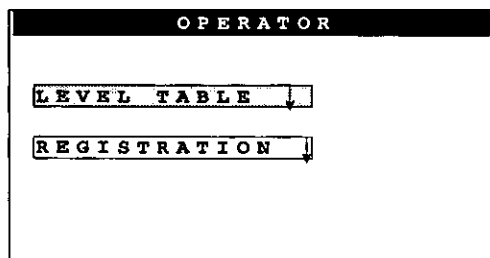

Procéder comme suit pour choisir une option dans le menu **OPERATOR** :

1. Amener le curseur sur la position correspondant à l'option désirée en actionnant la commande de réglage tous azimuts.
2. Appuyer sur la touche **CAM (SET)** pour que la sélection soit exécutée. Ceci a pour effet de faire apparaître l'option choisie sur l'écran du moniteur vidéo.
3. Au besoin, appuyer sur la touche **MON (ESC)** pour retourner au menu de configuration SETUP MENU.

## 1. TABLEAUX DE NIVEAU “LEVEL TABLE”

Ces tableaux sont utilisés pour déterminer qu'elles sont les fonctions et les opérations de configuration qui peuvent être exécutées par les trois (3) niveaux d'opérateur différents.

Au total, dix neuf (19) fonctions ou opérations sont disponibles dans trois (3) pages de tableaux.

Choisir l'option LEVEL TABLE dans le menu OPERATOR en actionnant la commande de réglage tous azimuts et appuyer sur la touche **CAM (SET)** pour faire apparaître le menu LEVEL TABLE sur l'écran du moniteur vidéo comme représenté sur l'illustration ci-dessous.

LEVEL TABLE ( 1 )			
	1	2	3
SETUP MENU	<input checked="" type="checkbox"/>	<input checked="" type="checkbox"/>	<input checked="" type="checkbox"/>
PROGRAM	<input type="checkbox"/>	<input type="checkbox"/>	<input checked="" type="checkbox"/>
OPERATOR	<input type="checkbox"/>	<input checked="" type="checkbox"/>	<input checked="" type="checkbox"/>
SYSTEM	<input type="checkbox"/>	<input checked="" type="checkbox"/>	<input checked="" type="checkbox"/>
ALL RESET	<input type="checkbox"/>	<input checked="" type="checkbox"/>	<input checked="" type="checkbox"/>
CAM DATA LOAD	<input type="checkbox"/>	<input checked="" type="checkbox"/>	<input checked="" type="checkbox"/>
CAMERA TITLE	<input type="checkbox"/>	<input checked="" type="checkbox"/>	<input checked="" type="checkbox"/>

LEVEL TABLE ( 3 )			
	1	2	3
T-SEQ SELECT	<input checked="" type="checkbox"/>	<input checked="" type="checkbox"/>	<input checked="" type="checkbox"/>
G-SEQ SELECT	<input type="checkbox"/>	<input type="checkbox"/>	<input checked="" type="checkbox"/>
ALARM RECALL	<input type="checkbox"/>	<input type="checkbox"/>	<input checked="" type="checkbox"/>
ALARM ACK/RST	<input type="checkbox"/>	<input type="checkbox"/>	<input checked="" type="checkbox"/>
ALARM ALL RESET	<input type="checkbox"/>	<input type="checkbox"/>	<input checked="" type="checkbox"/>
PRIORITY LOCK	<input type="checkbox"/>	<input checked="" type="checkbox"/>	<input checked="" type="checkbox"/>
STATUS	<input type="checkbox"/>	<input type="checkbox"/>	<input checked="" type="checkbox"/>

1. Amener le curseur sur la position correspondant au paramètre de réglage à chacune des options de fonction et d'opération et choisir ensuite le niveau désiré en appuyant sur la touche +1CAM INC ou sur la touche -1CAM DEC.

- : Valide les fonctions ou les opérations.
- : Invalide les fonctions ou les opérations.

2. Quand la teneur de la programmation des niveaux est jugée satisfaisante dans cette page, appuyer sur la touche **HISTORY FWD** pour choisir la page suivante. Refaire toutes les opérations spécifiées ci-dessus jusqu'à ce que tous les niveaux aient été programmés correctement.
3. Appuyer sur la touche **HISTORY BACK** pour retourner à la page précédente.
4. Lorsque l'affectation de tous les niveaux est jugée satisfaisante, appuyer sur la touche **MON (ESC)** pour retourner au menu OPERATOR précédent.

**Remarque:** Toutes les fonctions d'opération, y compris celles affectées aux opérateurs de niveau inférieur, doivent être configurées par les opérateurs de niveau supérieur. En ne procédant pas ainsi, les opérateurs de niveau supérieur auraient à utiliser les fonctions telles qu'elles ont été configurées par les opérateurs de niveau inférieur.

## 2. REGISTRATION (enregistrement d'opérateur)

Ce tableau est utilisé pour déterminer les numéros d'opérateur destinés aux utilisateurs du système ainsi que les mots de passe associés, les niveaux d'opérateur et les priorités accordées. Il est ainsi possible d'enregistrer jusqu'à quinze (15) opérateurs.

En outre, les limites d'accès aux caméras vidéo par les opérateurs sont également spécifiées dans ce tableau. Choisir l'option REGISTRATION dans le menu OPERATOR en actionnant la commande de réglage tous azimuts et appuyer sur la touche **CAM (SET)** pour faire apparaître le menu REGISTRATION sur l'écran du moniteur vidéo comme représenté sur l'illustration ci-dessous.

REGISTRATION	
OPERATOR =	00 (TIMER)
LEVEL =	1
PRIORITY =	8
PASSWORD =	1 2 3 4 5
PROG. CLEAR =	SET

Procéder comme suit pour programmer ou éditer le tableau d'enregistrement d'opérateur :

1. Amener le curseur sur la position correspondant au paramètre de réglage intitulé OPERATOR en actionnant la commande de réglage tous azimuts. Introduire ensuite le numéro d'opérateur dans les limites de 1 à 15 en utilisant les touches du pavé numérique ou la touche +1CAM INC ou encore la touche -1CAM DEC.
2. Amener le curseur sur la position correspondant au paramètre de réglage intitulé LEVEL en actionnant la commande de réglage tous azimuts. Introduire ensuite le numéro de niveau dans les limites de 1 à 3 en utilisant les touches du pavé numérique ou la touche +1CAM INC ou encore la touche -1CAM DEC.
3. Amener le curseur sur la position correspondant au paramètre de réglage intitulé PRIORITY en actionnant la commande de réglage tous azimuts. Introduire ensuite le numéro de priorité dans les limites de 1 à 8 en utilisant les touches du pavé numérique ou la touche +1CAM INC ou encore la touche -1CAM DEC.
4. Amener le curseur sur la position correspondant au paramètre de réglage intitulé PASSWORD en actionnant la commande de réglage tous azimuts. Introduire ensuite un numéro de mot de passe à cinq chiffres en utilisant les touches du pavé numérique.

### Remarques :

- L'opérateur 00 est affecté à la minuterie. À l'origine, la priorité 8 est sélectionnée à l'usine.
- Lorsque la fonction TIMER EVENT est utilisée en préférence dans ce système, il est conseillé d'introduire un niveau supérieur pour PRIORITY (nombres inférieurs).  
Quand il est prévu qu'un opérateur effectue une commande manuelle du système, il est conseillé d'introduire un niveau inférieur pour PRIORITY (nombres supérieurs).

### Attention:

- Pour éviter d'être confronté à une situation d'interdiction d'accès au système, changer le mot de passe qui a été prédéterminé en usine.
- Si le niveau de l'opérateur pour accéder à une option du "menu SETUP MENU" ou du "menu OPERATOR" dans le tableau LEVEL TABLE n'a pas été enregistré, l'accès au menu de configuration SETUP MENU ne sera pas accordé une deuxième fois à cet opérateur.

5. Amener le curseur sur la position correspondant au paramètre de réglage intitulé OPERATOR en actionnant la commande de réglage tous azimuts et appuyer sur la touche **CAM (SET)** pour faire apparaître le tableau de l'opérateur sélectionné comme représenté sur l'illustration ci-dessous.

CAM SELECT (OP = 00)			
CAM	CAM	CAM	CAM
01	05	09	13
02	06	10	14
03	07	11	15
04	08	12	16

□ : V & P / T    ▲ : V    • : -

CAM SELECT (OP = 00)			
CAM	CAM	CAM	CAM
17	21	25	29
18	22	26	30
19	23	27	31
20	24	28	32

□ : V & P / T    ▲ : V    • : -

6. Amener le curseur sur chacune des caméras vidéo de surveillance du tableau en actionnant la commande de réglage tous azimuts et choisir la limite opérationnelle de l'opérateur en utilisant la touche +1CAM INC ou la touche -1CAM DEC.

- : Valide la commande vidéo et de balayage panoramique ou d'inclinaison
- ▲: Valide uniquement une commande vidéo
- : Invalide toute commande

**Remarque :** Il est impossible d'éditer le contenu du tableau d'opérateur 16.

7. Quand la teneur de la programmation des limites d'opérateur est jugée satisfaisante dans cette page, appuyer sur la touche **HISTORY FWD** pour choisir la page suivante.  
Refaire toutes les opérations spécifiées ci-dessus jusqu'à ce que toutes les limites aient été programmées correctement.
8. Appuyer sur la touche **HISTORY BACK** pour retourner à la page précédente.
9. Lorsque l'affectation de toutes les limites est jugée satisfaisante, appuyer sur la touche **MON (ESC)** pour retourner au menu REGISTRATION précédent.
10. Suivant un déroulement identique des opérations telles qu'elles sont décrites plus haut, refaire tous les réglages d'enregistrement pour tous les autres opérateurs.

# ■ MENU SYSTÈME "SYSTEM"

Comme représenté sur l'illustration ci-dessous, le menu SYSTEM donne accès à huit options différentes.

Choisir l'option SYSTEM dans le menu de configuration SETUP MENU en actionnant la commande de réglage tous azimuts et appuyer sur la touche **CAM (SET)** pour faire apparaître le menu SYSTEM sur l'écran du moniteur vidéo comme représenté sur l'illustration ci-dessous.

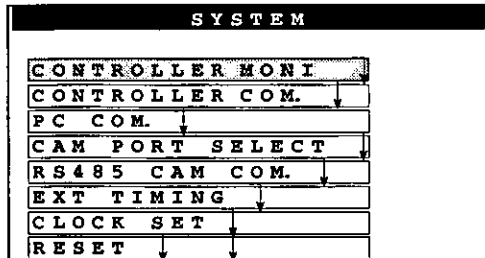

Procéder comme suit pour choisir une option du menu SYSTEM :

1. Amener le curseur sur la position correspondant à l'option désirée en actionnant la commande de réglage tous azimuts.
2. Appuyer ensuite sur la touche **CAM (SET)** pour que la sélection soit exécutée. L'option sélectionnée apparaît sur l'écran du moniteur vidéo.
3. Au besoin, appuyer sur la touche **MON (ESC)** pour retourner au menu de configuration SETUP MENU.

## 1. MENU "CONTROLLER MONI (partitionnement de contrôleur - moniteur vidéo)

Ce tableau est utilisé pour empêcher que des contrôleurs de système spécifiques ne puissent jamais contrôler les sorties de moniteurs vidéo spécifiques. Cette disposition empêche un opérateur d'avoir le contrôle sans intention particulière sur un moniteur vidéo qui ne serait pas associé à son poste. En outre, ce tableau est utilisé pour éditer les paramètres de réglage d'entrée en contact de système automatique.

Choisir l'option CONTROLLER MONI dans le menu de configuration SETUP MENU en actionnant la commande de réglage tous azimuts et appuyer sur la touche **CAM (SET)** pour faire apparaître le menu CONTROLLER MONI sur l'écran du moniteur vidéo comme représenté sur l'illustration ci-dessous.

CONTROLLER MONI									
MON	1	2	3	4	5	6	7	8	AUTO
CU 0	<input type="checkbox"/>	<input type="checkbox"/>	<input type="checkbox"/>	<input type="checkbox"/>	<input type="checkbox"/>	<input type="checkbox"/>	<input type="checkbox"/>	<input type="checkbox"/>	0 1
CU 1	<input type="checkbox"/>	<input type="checkbox"/>	<input type="checkbox"/>	<input type="checkbox"/>	<input type="checkbox"/>	<input type="checkbox"/>	<input type="checkbox"/>	<input type="checkbox"/>	- -
CU 2	<input type="checkbox"/>	<input type="checkbox"/>	<input type="checkbox"/>	<input type="checkbox"/>	<input type="checkbox"/>	<input type="checkbox"/>	<input type="checkbox"/>	<input type="checkbox"/>	0 2
CU 3	<input type="checkbox"/>	<input type="checkbox"/>	<input type="checkbox"/>	<input type="checkbox"/>	<input type="checkbox"/>	<input type="checkbox"/>	<input type="checkbox"/>	<input type="checkbox"/>	- -
CU 4	<input type="checkbox"/>	<input type="checkbox"/>	<input type="checkbox"/>	<input type="checkbox"/>	<input type="checkbox"/>	<input type="checkbox"/>	<input type="checkbox"/>	<input type="checkbox"/>	0 3
PC	<input type="checkbox"/>	<input type="checkbox"/>	<input type="checkbox"/>	<input type="checkbox"/>	<input type="checkbox"/>	<input type="checkbox"/>	<input type="checkbox"/>	<input type="checkbox"/>	- -

□ : OK    • : NG

1. Amener le curseur sur la position correspondant au paramètre de réglage de contrôleur et de moniteur vidéo désiré en actionnant la commande de réglage tous azimuts et choisir l'option OK ou NG en utilisant la touche +1CAM INC ou la touche -1CAM DEC.

□ : Approbation (OK)  
• : Interdiction (NG)

2. Amener le curseur sur la position correspondant au paramètre de réglage de contrôleur et de position AUTO désiré en actionnant la commande de réglage tous azimuts et choisir le mode d'entrée en contact automatique désiré en utilisant les touches du pavé numérique ou la touche +1CAM INC ou encore la touche -1CAM DEC.

1-15: Valide la fonction d'entrée en contact automatique pour l'opérateur sélectionné.

-- : Invalide la fonction d'entrée en contact automatique.

3. Refaire toutes les opérations spécifiées ci-dessus jusqu'à ce que la programmation du tableau soit terminée.
4. Dès que la programmation du tableau est complètement terminée, appuyer sur la touche **MON (ESC)** pour échapper au mode de programmation et retourner au menu SYSTEM précédent.

## 2. MENU "CONTROLLER COM. (communication de contrôleur)

Ce tableau est utilisé pour déterminer les paramètres de réglage de communication entre les contrôleurs de système et le sélecteur matriciel.

Choisir l'option CONTROLLER COM. dans le menu SYSTEM en actionnant la commande de réglage tous azimuts et appuyer sur la touche **CAM (SET)** pour faire apparaître le menu CONTROLLER COM. sur l'écran du moniteur vidéo comme représenté sur l'illustration ci-dessous.

CONTROLLER COM.			
BAUDRATE	CU 1	19200	
	CU 2	19200	
	CU 3	19200	
	CU 4	19200	
DATA BIT	: 8		
PARTY CHECK	: NONE		
STOP BIT	: 1		

1. Amener le curseur sur la position correspondant au paramètre de réglage BAUD RATE en actionnant la commande de réglage tous azimuts. Choisir ensuite la vitesse de transmission parmi les vitesses proposées de 2 400, 4 800, 9 600 ou 19 200 en utilisant la touche +1CAM INC ou la touche -1CAM DEC.
2. Refaire toutes les opérations spécifiées ci-dessus pour les paramètres de réglage de communication suivants jusqu'à ce que la programmation du tableau soit terminée.
3. Dès que la programmation du tableau est complètement terminée, appuyer sur la touche **MON (ESC)** pour échapper au mode de programmation et retourner au menu SYSTEM précédent.

### 3. MENU "PC COM. (communication d'ordinateur personnel)"

Ce tableau est utilisé pour déterminer les paramètres de réglage de communication entre un ordinateur personnel et le sélecteur matriciel.

Choisir l'option PC COM. dans le menu SYSTEM en actionnant la commande de réglage tous azimuts et appuyer sur la touche **CAM (SET)** pour faire apparaître le menu PC COM. sur l'écran du moniteur vidéo comme représenté sur l'illustration ci-dessous.

PC COM.	
BAUDRATE	19200
DATA BIT	8
PARITY CHECK	NONE
STOP BIT	1
XON/XOFF	OFF
WAIT TIME	OFF

- Amener le curseur sur la position correspondant au paramètre de réglage BAUD RATE en actionnant la commande de réglage tous azimuts. Régler ensuite la vitesse de transmission sur une des vitesses proposées, 2 400, 4 800, 9 600 ou 19 200, en utilisant la touche +1CAM INC ou la touche -1CAM DEC.
- Amener le curseur sur la position correspondant au paramètre de réglage DATA BIT en actionnant la commande de réglage tous azimuts. Régler ensuite le bit d'information sur 7 ou 8 en utilisant la touche +1CAM INC ou la touche -1CAM DEC.
- Amener le curseur sur la position correspondant au paramètre de réglage PARITY CHECK en actionnant la commande de réglage tous azimuts. Régler ensuite le contrôle de parité sur ODD, EVEN ou NONE en utilisant la touche +1CAM INC ou la touche -1CAM DEC.
- Amener le curseur sur la position correspondant au paramètre de réglage STOP BIT en actionnant la commande de réglage tous azimuts. Régler ensuite le bit d'arrêt sur 1 ou 2 en utilisant la touche +1CAM INC ou la touche -1CAM DEC.
- Amener le curseur sur la position correspondant au paramètre de réglage XON/OFF en actionnant la commande de réglage tous azimuts. Régler ensuite le mode sur l'option ON ou OFF en utilisant la touche +1CAM INC ou la touche -1CAM DEC.
- Amener le curseur sur la position correspondant au paramètre de réglage WAIT TIME en actionnant la commande de réglage tous azimuts. Régler ensuite le temps d'attente sur une des valeurs proposées, 100, 200, 400, 1 000 ou OFF, en utilisant la touche +1CAM INC ou la touche -1CAM DEC.
- Dès que la programmation du tableau est complètement terminée, appuyer sur la touche **MON (ESC)** pour échapper au mode de programmation et retourner au menu SYSTEM précédent.

### 4. MENU "CAM PORT SELECT" (sélection de prise de caméra vidéo de surveillance)

Ce tableau est utilisé pour sélectionner la prise RS485 1 ou 2 pour les caméras vidéo de surveillance. Il est possible d'affecter jusqu'à seize (16) caméras vidéo de surveillance à chaque prise de raccordement.

Amener le curseur sur la position correspondant à l'option CAM PORT SELECT dans le menu SYSTEM en actionnant la commande de réglage tous azimuts et appuyer sur la touche **CAM (SET)** pour faire apparaître le menu CAM PORT SELECT sur l'écran du moniteur vidéo comme représenté sur l'illustration ci-dessous.

CAM PORT SELECT							
CAM		CAM		CAM		CAM	
01	1	09	2	17	1	25	2
02	1	10	2	18	1	26	2
03	1	11	2	19	2	27	2
04	1	12	2	20	1	28	2
05	1	13	-	21	1	29	2
06	1	14	2	22	-	30	-
07	1	15	-	23	-	31	-
08	1	16	-	24	-	32	-

- Amener le curseur sur la position correspondant au paramètre de réglage de numéro de caméra vidéo de surveillance en actionnant la commande de réglage tous azimuts. Choisir ensuite comme prise de caméra vidéo de surveillance 1, 2 ou - en utilisant la touche +1CAM INC ou la touche -1CAM DEC.

- 1: Communication assurée par l'intermédiaire de la prise 1
- 2: Communication assurée par l'intermédiaire de la prise 2
- : Aucune communication n'assurée

**Remarque:** Choisir 1 ou 2 si les appareils de site de caméra vidéo de surveillance sont raccordés. Dans le cas contraire, régler systématiquement le paramètre de réglage sur "-".

- Refaire toutes les opérations spécifiées ci-dessus pour les paramètres de réglage des autres numéros de caméra vidéo de surveillance jusqu'à ce que la programmation du tableau soit terminée.
- Dès que la programmation du tableau est complètement terminée, appuyer sur la touche **MON (ESC)** pour échapper au mode de programmation et retourner au menu SYSTEM précédent.

## 5. MENU "RS485 CAM COM. (communication de site de caméra vidéo de surveillance par RS485)

Ce tableau est utilisé pour déterminer les paramètres de réglage de communication entre la prise RS485 installée sur le sélecteur matriciel et le site de caméra vidéo de surveillance.

Choisir l'option RS485 CAM COM. dans le menu SYSTEM en actionnant la commande de réglage tous azimuts et appuyer sur la touche **CAM (SET)** pour faire apparaître le menu RS485 CAM COM. sur l'écran du moniteur vidéo comme représenté sur l'illustration ci-dessous.

RS485 CAM COM.		
	PORT 1	PORT 2
BAUDRATE	19200	19200
DATA BIT	8	8
PARITY CHECK	NONE	NONE
STOP BIT	1	1
WAIT TIME	OFF	OFF
DELAY TIME	OFF	OFF

1. Amener le curseur sur la position correspondant au paramètre de réglage BAUD RATE en actionnant la commande de réglage tous azimuts. Régler ensuite la vitesse de transmission sur une des vitesses proposées, 2 400, 4 800, 9 600 ou 19 200, en utilisant la touche +1CAM INC ou la touche -1CAM DEC.
2. Amener le curseur sur la position correspondant au paramètre de réglage DATA BIT en actionnant la commande de réglage tous azimuts. Régler ensuite le bit d'information sur 7 ou 8 en utilisant la touche +1CAM INC ou la touche -1CAM DEC.
3. Amener le curseur sur la position correspondant au paramètre de réglage PARITY CHECK en actionnant la commande de réglage tous azimuts. Régler ensuite le contrôle de parité sur ODD, EVEN ou NONE en utilisant la touche +1CAM INC ou la touche -1CAM DEC.
4. Amener le curseur sur la position correspondant au paramètre de réglage STOP BIT en actionnant la commande de réglage tous azimuts. Régler ensuite le bit d'arrêt sur 1 ou 2 en utilisant la touche +1CAM INC ou la touche -1CAM DEC.
5. Amener le curseur sur la position correspondant au paramètre de réglage WAIT TIME en actionnant la commande de réglage tous azimuts. Régler ensuite le temps d'attente sur une des valeurs proposées, 100, 200, 400, 1 000 ou OFF, en utilisant la touche +1CAM INC ou la touche -1CAM DEC.
6. Amener le curseur sur la position correspondant au paramètre de réglage DELAY TIME en actionnant la commande de réglage tous azimuts. Régler ensuite la durée du délai sur une des valeurs proposées, 10, 20, 40, 100 ou OFF, en utilisant la touche +1CAM INC ou la touche -1CAM DEC.
7. Refaire les mêmes opérations que celles citées ci-dessus pour l'autre prise.
8. Dès que la programmation du tableau est complètement terminée, appuyer sur la touche **MON (ESC)** pour échapper au mode de programmation et retourner au menu SYSTEM précédent.

## 6. MENU "EXT TIMING" (synchronisation externe)

Ce tableau permet à la durée de temporisation de séquence du moniteur vidéo sélectionné d'être synchronisée au mode d'enregistrement longue durée prédéterminé déterminée sur le magnétoscope d'enregistrement longue durée associé au système.

Amener le curseur sur la position correspondant à l'option EXT TIMING dans le menu SYSTEM en actionnant la commande de réglage tous azimuts et appuyer sur la touche **CAM (SET)** pour faire apparaître le menu EXT TIMING sur l'écran du moniteur vidéo comme représenté sur l'illustration ci-dessous.

EXT TIMING		
MON 1	ON	
2	OFF	
3	OFF	
4	ON	
5	ON	
6	OFF	
7	ON	
8	OFF	

1. Amener le curseur sur la position correspondant au paramètre de réglage de numéro de moniteur vidéo en actionnant la commande de réglage tous azimuts. Choisir ensuite l'option ON ou OFF du mode en utilisant la touche +1CAM INC ou la touche -1CAM DEC.
2. Lorsque tous les réglages sont jugés satisfaisants, appuyer sur la touche **MON (ESC)** pour échapper du mode de programmation et retourner au menu SYSTEM précédent.

**Remarque:** Si la synchronisation externe est choisie pour un moniteur vidéo spécifique, n'importe quelle durée de temporisation programmée dans les tableaux de séquence concernant ce moniteur vidéo en particulier seront invalides.

La durée minimum de l'impulsion de commutation de caméra vidéo de surveillance est d'une (1) seconde.



## 7. MENU MISE À L'HEURE "CLOCK SET"

Ce tableau est utilisé pour effectuer le réglage de mise à l'heure et le réglage de la date.

Amener le curseur sur la position correspondant à l'option CLOCK SET dans le menu SYSTEM en actionnant la commande de réglage tous azimuts et appuyer sur la touche **CAM (SET)** pour faire apparaître le menu CLOCK SET sur l'écran du moniteur vidéo comme représenté sur l'illustration ci-dessous.

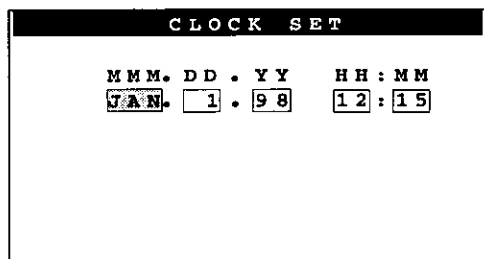

1. Amener le curseur sur la position correspondant au paramètre de réglage MMM en actionnant la commande de réglage tous azimuts et introduire le mois désiré en utilisant les touches du pavé numérique ou la touche +1CAM INC ou encore la touche -1CAM DEC.
2. Amener le curseur sur la position correspondant au paramètre de réglage DD en actionnant la commande de réglage tous azimuts et introduire la date désirée en utilisant les touches du pavé numérique ou la touche +1CAM INC ou encore la touche -1CAM DEC.
3. Amener le curseur sur la position correspondant au paramètre de réglage YY en actionnant la commande de réglage tous azimuts et introduire l'année désirée (les derniers chiffres de l'année) en utilisant les touches du pavé numérique ou la touche +1CAM INC ou encore la touche -1CAM DEC.

**Remarque:** Les dates valides se situent entre 1998 et 2096.  
Introduire "00" pour l'an 2000.

4. Amener le curseur sur la position correspondant au paramètre de réglage HH en actionnant la commande de réglage tous azimuts et introduire les heures désirées (système zéro à vingt quatre heures) en utilisant les touches du pavé numérique ou la touche +1CAM INC ou encore la touche -1CAM DEC.
5. Amener le curseur sur la position correspondant au paramètre de réglage MM en actionnant la commande de réglage tous azimuts et introduire les minutes désirées en utilisant les touches du pavé numérique ou la touche +1CAM INC ou encore la touche -1CAM DEC.
6. Appuyer sur la touche **MON (ESC)** pour échapper du mode de programmation et retourner au menu SYSTEM précédent.

**Remarque:** La date et l'heure sont remises à jour à chaque fois que la touche **MON (ESC)** est enfoncée.

## 8. MENU DE REMISE À L'ÉTAT INITIAL "RESET"

Ce tableau est utilisé pour effectuer une remise à l'état initial du système et ramener ses réglages sur les valeurs introduites à l'usine.

Noter que cette fonction annule toutes les données qui ont été introduites antérieurement de sorte que nous recommandons de l'utiliser avec circonspection et seulement lorsque c'est vraiment indispensable.

Ce tableau peut également être utilisé pour annuler individuellement l'enregistrement des cas d'alarme.

Amener le curseur sur la position correspondant à l'option RESET dans le menu SYSTEM en actionnant la commande de réglage tous azimuts et appuyer sur la touche **CAM (SET)** pour faire apparaître le menu RESET sur l'écran du moniteur vidéo comme représenté sur l'illustration ci-dessous.

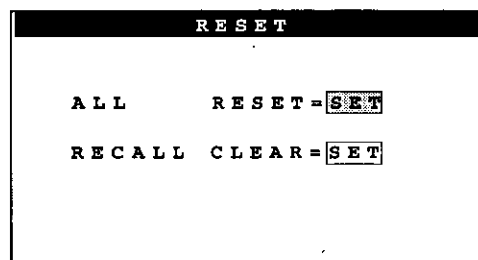

1. Amener le curseur sur la position correspondant au paramètre de réglage RECALL CLEAR en actionnant la commande de réglage tous azimuts et appuyer sur la touche **CAM (SET)**.
2. Choisir l'option YES en utilisant la touche +1CAM INC ou la touche -1CAM DEC et appuyer sur la touche **CAM (SET)**.  
Toutes les données relatives aux cas d'alarme enregistrées dans le journal seront effacées.
3. Amener le curseur sur la position correspondant au paramètre de réglage ALL RESET en actionnant la commande de réglage tous azimuts et appuyer sur la touche **CAM (SET)**.
4. Choisir l'option YES en utilisant la touche +1CAM INC ou la touche -1CAM DEC puis appuyer sur la touche **CAM (SET)**.  
Tous les paramètres de réglage qui ont été modifiés par rapport aux réglages usine d'origine sont ramenés sur leurs valeurs initiales.
5. Appuyer sur la touche **MON (ESC)** pour échapper du mode de programmation et pour relancer le système.

# MENU DE CHARGEMENT DES DONNEES "DATA LOAD"

Amener le curseur sur la position correspondant à l'option CAM DATA LOAD dans le menu de configuration SETUP MENU en actionnant la commande de réglage tous azimuts et appuyer sur la touche **CAM (SET)** pour faire apparaître le menu DATA LOAD sur l'écran du moniteur vidéo comme représenté sur l'illustration ci-dessous.

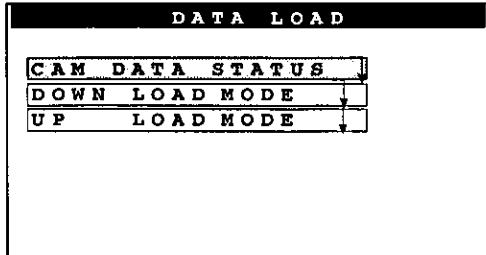

Comment choisir une option dans le menu **DATA LOAD** :

1. Amener le curseur sur la position correspondant à l'option désirée en actionnant la commande de réglage tous azimuts.
2. Appuyer sur la touche **CAM (SET)** pour exécuter la sélection. Ceci a pour effet de faire apparaître l'option sélectionnée sur l'écran du moniteur vidéo.
3. Au besoin, appuyer sur la touche **MON (ESC)** pour retourner au menu de configuration SETUP MENU.

**Attention:** Avant d'effectuer une tentative de téléchargement des données de caméra vidéo de surveillance en transmission ou en réception, choisir l'option OFF du paramètre de réglage détecteur de mouvement des caméras vidéo de surveillance quand cela est applicable.

**Remarque:** L'opération de téléchargement des données de caméra vidéo de surveillance en transmission ou en réception prend entre sept et dix minutes pour chacune des caméras vidéo de surveillance.

## 1. MENU "CAM DATA STATUS" (état des données de caméra vidéo de surveillance)

Amener le curseur sur la position correspondant à l'option CAM DATA STATUS dans le menu DATA LOAD en actionnant la commande de réglage tous azimuts et appuyer sur la touche **CAM (SET)** pour faire apparaître le menu CAM DATA STATUS sur l'écran du moniteur vidéo comme représenté sur l'illustration ci-dessous.

CAM DATA STATUS							
C 0 1	•	C 0 9	•	C 1 7	•	C 2 5	•
C 0 2	□	C 1 0	•	C 1 8	•	C 2 6	•
C 0 3	□	C 1 1	□	C 1 9	•	C 2 7	•
C 0 4	□	C 1 2	□	C 2 0	•	C 2 8	•
C 0 5	□	C 1 3	□	C 2 1	□	C 2 9	□
C 0 6	•	C 1 4	•	C 2 2	•	C 3 0	•
C 0 7	□	C 1 5	□	C 2 3	•	C 3 1	•
C 0 8	•	C 1 6	•	C 2 4	•	C 3 2	□
□ : SAVE					• : NONE		

L'état des données de caméra vidéo de surveillance est indiqué dans ce tableau de la façon suivante :

- : Des données sont présentes
- : Absence de données

Appuyer sur la touche **MON (ESC)** échapper de ce menu et retourner au menu DATA LOAD précédent.

## 2. TÉLÉCHARGEMENT EN RÉCEPTION

Ce tableau permet de sauvegarder les données relatives à la configuration des caméras vidéo de surveillance dans la mémoire du sélecteur matriciel.

Si toutefois les données de configuration de caméra vidéo de surveillance étaient détruites à la suite d'une panne ou pour des raisons de remplacement d'une caméra vidéo de surveillance, il est possible de recharger facilement les données conservées dans la mémoire du sélecteur matriciel.

La fonction suivante n'est disponible que dans la mesure où les caméras vidéo de surveillance spécifiées sont raccordées au sélecteur matriciel.

Amener le curseur sur la position correspondant au paramètre de réglage DOWN LOAD MODE du menu DATA LOAD en actionnant la commande de réglage tous azimuts et appuyer sur la touche **CAM (SET)** pour faire apparaître le menu DOWN LOAD MODE sur l'écran du moniteur vidéo comme représenté sur l'illustration ci-dessous.

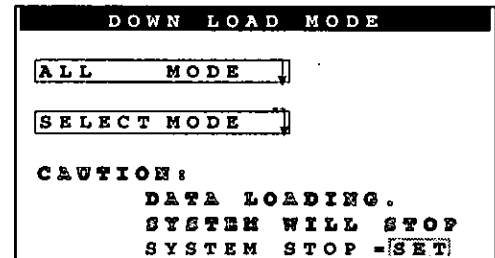

1. Ceci fait apparaître un message indiquant que le système s'arrêtera pendant le téléchargement des données.
2. Appuyer sur la touche **CAM (SET)** et choisir l'option YES en utilisant la touche +1CAM INC ou la touche -1CAM DEC.
3. Appuyer encore une fois sur la touche **CAM (SET)** pour amener le curseur sur les options de mode.
4. Choisir l'option ALL MODE ou SELECT MODE en actionnant la commande de réglage tous azimuts et appuyer sur la touche **CAM (SET)** pour faire apparaître le menu sélectionné.

**ALL MODE:** Permet de sauvegarder toutes les données de configuration de toutes les caméras vidéo de surveillance.

**SELECT MODE:** Permet de sauvegarder les données de configuration de la caméra vidéo de surveillance sélectionnée.

5. Si l'option ALL MODE est choisie, le menu suivant apparaîtra sur l'écran du moniteur vidéo tandis que le chargement des données commencera aussitôt.

DOWN LOAD ALL MODE							
C 0 1	*	C 0 9	*	C 1 7	*	C 2 5	*
C 0 2	*□	C 1 0	*•	C 1 8	*•	C 2 6	*•
C 0 3	*□	C 1 1	*□	C 1 9	*•	C 2 7	*•
C 0 4	*□	C 1 2	*□	C 2 0	*•	C 2 8	*•
C 0 5	*□	C 1 3	*□	C 2 1	*□	C 2 9	*□
C 0 6	*•	C 1 4	*•	C 2 2	*•	C 3 0	*•
C 0 7	*□	C 1 5	*□	C 2 3	*•	C 3 1	*•
C 0 8	*•	C 1 6	*•	C 2 4	*•	C 3 2	*□
C 0 1	LOADING	□□□□	□□□□	□□□□	□□□□	□□□□	□□□□

6. Si l'option SELECT MODE est choisie, le menu suivant apparaîtra sur l'écran du moniteur vidéo.

DOWN LOAD SEL. MODE			
C01	<input checked="" type="checkbox"/>	C09	• C17 • C25 •
C02	<input type="checkbox"/>	C10	• C18 • C26 •
C03	<input type="checkbox"/>	C11	<input type="checkbox"/> C19 • C27 •
C04	<input type="checkbox"/>	C12	<input type="checkbox"/> C20 • C28 •
C05	<input type="checkbox"/>	C13	<input type="checkbox"/> C21 <input type="checkbox"/> C29 <input type="checkbox"/>
C06	•	C14	• C22 • C30 •
C07	<input type="checkbox"/>	C15	<input type="checkbox"/> C23 • C31 •
C08	•	C16	• C24 • C32 <input type="checkbox"/>
C01 LOADING <b>START</b>			

7. Amener le curseur sur la position correspondant au paramètre de réglage de numéro de caméra vidéo de surveillance dont les données doivent être téléchargées en actionnant la commande de réglage tous azimuts. Choisir ensuite "\*" en appuyant sur la touche +1CAM INC ou sur la touche -1CAM DEC. L'astérisque "\*" signifie ici que la caméra vidéo de surveillance est sélectionnée pour les données correspondantes soient téléchargées.
8. Refaire les opérations indiquées à l'étape 7 pour choisir toutes les autres caméras vidéo de surveillance.

DOWN LOAD SEL. MODE			
C01	*	C09	• C17 • C25 •
C02	<input type="checkbox"/>	C10	• C18 • C25 •
C03	* <input type="checkbox"/>	C11	<input type="checkbox"/> C19 • C27 •
C04	<input type="checkbox"/>	C12	<input type="checkbox"/> C20 • C28 •
C05	* <input type="checkbox"/>	C13	<input type="checkbox"/> C21 <input type="checkbox"/> C29 * <input type="checkbox"/>
C06	*	C14	• C22 • C30 •
C07	<input type="checkbox"/>	C15	* <input type="checkbox"/> C23 • C31 •
C08	•	C16	• C24 • C32 <input type="checkbox"/>
C01 LOADING <b>START</b>			

9. Amener le curseur sur la position correspondant à l'option START en actionnant la commande de réglage tous azimuts et appuyer sur la touche **CAM (SET)** pour que le téléchargement des données commence.
10. Dès que les opérations de chargement des données sont terminées, le résultat apparaît dans le tableau pour chacune des caméras vidéo de surveillance.

DOWN LOAD ALL MODE			
C01	N	C09	• C17 • C25 •
C02	O	C10	• C18 • C25 •
C03	O	C11	<input type="checkbox"/> C19 • C27 •
C04	O	C12	<input type="checkbox"/> C20 • C28 •
C05	O	C13	<input type="checkbox"/> C21 <input type="checkbox"/> C29 <input type="checkbox"/>
C06	•	C14	• C22 • C30 •
C07	O	C15	<input type="checkbox"/> C23 • C31 •
C08	•	C16	• C24 • C32 <input type="checkbox"/>
C32 LOADING <input type="checkbox"/> <input type="checkbox"/> <input type="checkbox"/> <input type="checkbox"/> <input type="checkbox"/> <input type="checkbox"/> <input type="checkbox"/> <input type="checkbox"/>			

DOWN LOAD SEL. MODE			
C01	N	C09	• C17 • C25 •
C02	<input type="checkbox"/>	C10	• C18 • C25 •
C03	O	C11	<input type="checkbox"/> C19 • C27 •
C04	<input type="checkbox"/>	C12	<input type="checkbox"/> C20 • C28 •
C05	O	C13	<input type="checkbox"/> C21 <input type="checkbox"/> C29 <input type="checkbox"/>
C06	•	C14	• C22 • C30 •
C07	<input type="checkbox"/>	C15	<input type="checkbox"/> C23 • C31 •
C08	•	C16	• C24 • C32 <input type="checkbox"/>
C29 LOADING <input type="checkbox"/> <input type="checkbox"/> <input type="checkbox"/> <input type="checkbox"/> <input type="checkbox"/> <input type="checkbox"/> <input type="checkbox"/> <input type="checkbox"/>			

**O:** Le téléchargement est terminé.  
**N:** Le téléchargement n'est pas terminé.

11. Appuyer sur la touche **MON (ESC)** pour rétablir le visionnement normal des images d'observation.

### 3. TÉLÉCHARGEMENT EN ÉMISSION

Ce tableau permet télécharger les données relatives à la configuration des caméras vidéo de surveillance conservées dans la mémoire du sélecteur matriciel à destination de chaque caméra vidéo de surveillance.

Amener le curseur sur la position correspondant au paramètre de réglage UP LOAD MODE du menu DATA LOAD en actionnant la commande de réglage tous azimuts et appuyer sur la touche **CAM (SET)** pour faire apparaître le menu UP LOAD MODE sur l'écran du moniteur vidéo comme représenté sur l'illustration ci-dessous.

UP LOAD MODE	
<b>ALL MODE</b>	
<b>SELECT MODE</b>	
<b>CAUTION: DATA LOADING.</b>	
<b>SYSTEM WILL STOP</b>	
<b>SYSTEM STOP =SET</b>	

1. Ceci fait apparaître un message indiquant que le système s'arrêtera pendant le téléchargement des données.
2. Appuyer sur la touche **CAM (SET)** et choisir l'option YES en utilisant la touche +1CAM INC ou la touche -1CAM DEC.
3. Appuyer encore une fois sur la touche **CAM (SET)** pour amener le curseur sur les options de mode.
4. Choisir l'option ALL MODE ou SELECT MODE en actionnant la commande de réglage tous azimuts et appuyer sur la touche **CAM (SET)** pour faire apparaître le menu sélectionné.

**ALL MODE:** Permet de télécharger les données de configuration à destination de toutes les caméras vidéo de surveillance.  
**SELECT MODE:** Permet de télécharger les données de configuration à destination de la caméra vidéo de surveillance sélectionnée.

5. Si l'option ALL MODE est choisie, le menu suivant apparaîtra sur l'écran du moniteur vidéo tandis que le chargement des données commencera aussitôt.

UP LOAD ALL MODE			
C01	•	C09	• C17 • C25 •
C02	* <input type="checkbox"/>	C10	• C18 • C25 •
C03	* <input type="checkbox"/>	C11	* <input type="checkbox"/> C19 • C27 •
C04	* <input type="checkbox"/>	C12	* <input type="checkbox"/> C20 • C28 •
C05	* <input type="checkbox"/>	C13	* <input type="checkbox"/> C21 * <input type="checkbox"/> C29 * <input type="checkbox"/>
C06	•	C14	• C22 • C30 •
C07	* <input type="checkbox"/>	C15	* <input type="checkbox"/> C23 • C31 •
C08	•	C16	• C24 • C32 * <input type="checkbox"/>
C02 LOADING <input type="checkbox"/> <input type="checkbox"/> <input type="checkbox"/> <input type="checkbox"/> <input type="checkbox"/> <input type="checkbox"/> <input type="checkbox"/> <input type="checkbox"/>			

6. Si l'option SELECT MODE est choisie, le menu suivant apparaîtra sur l'écran du moniteur vidéo.

UP	LOAD	SEL.	MODE
C01	•	C09	• C17 • C25 •
C02	□	C10	• C18 • C26 •
C03	□	C11	□ C19 • C27 •
C04	□	C12	□ C20 • C28 •
C05	□	C13	□ C21 □ C29 □
C06	•	C14	• C22 • C30 •
C07	□	C15	□ C23 • C31 •
C08	•	C16	• C24 • C32 □
C01 LOADING START			

7. Amener le curseur sur la position correspondant au paramètre de réglage de numéro de caméra vidéo de surveillance dont les données doivent être téléchargées en actionnant la commande de réglage tous azimuts. Choisir ensuite "\*" en appuyant sur la touche +1CAM INC ou sur la touche -1CAM DEC.
8. Refaire les opérations indiquées à l'étape 7 pour choisir toutes les autres caméras vidéo de surveillance.

UP	LOAD	SEL.	MODE
C01	•	C09	• C17 • C25 •
C02	□	C10	• C18 • C25 •
C03	*□	C11	□ C19 • C27 •
C04	□	C12	□ C20 • C28 •
C05	*□	C13	□ C21 □ C29 *□
C06	•	C14	• C22 • C30 •
C07	□	C15	*□ C23 • C31 •
C08	•	C16	• C24 • C32 □
C03 LOADING □□□□□.....			

9. Amener le curseur sur la position correspondant à l'option START en actionnant la commande de réglage tous azimuts et appuyer sur la touche **CAM (SET)** pour que le téléchargement des données commence.
10. Dès que les opérations de chargement des données sont terminées, le résultat apparaît dans le tableau pour chacune des caméras vidéo de surveillance.

UP	LOAD	ALL	MODE
C01	•	C09	• C17 • C25 •
C02	N□	C10	• C18 • C25 •
C03	O□	C11	□ C19 • C27 •
C04	O□	C12	□ C20 • C28 •
C05	O□	C13	□ C21 O□ C29 O□
C06	•	C14	• C22 • C30 •
C07	N□	C15	□ C23 • C31 •
C08	•	C16	• C24 • C32 O□
C32 LOADING □□□□□□□□			

UP	LOAD	SEL.	MODE
C01	•	C09	• C17 • C25 •
C02	□	C10	• C18 • C25 •
C03	O□	C11	□ C19 • C27 •
C04	□	C12	□ C20 • C28 •
C05	N□	C13	□ C21 □ C29 O□
C06	•	C14	• C22 • C30 •
C07	□	C15	□ C23 • C31 •
C08	•	C16	• C24 • C32 □
C29 LOADING □□□□□□□□			

- O: Le téléchargement est terminé.  
N: Le téléchargement n'est pas terminé.

11. Appuyer sur la touche **MON (ESC)** pour rétablir le visionnement normal des images d'observation.

## TITRE DE CAMÉRA DE SURVEILLANCE "CAMERA TITLE"

Ce tableau est utilisé pour éditer les titres de caméra vidéo de surveillance à faire apparaître sur l'écran du moniteur vidéo.

Trente deux (32) titres de caméra vidéo de surveillance sont disponibles.

Chaque titre peut être constitué de quinze (15) caractères par ligne et remplir deux lignes.

Amener le curseur sur l'option CAMERA TITLE du menu de configuration SETUP MENU en actionnant la commande de réglage tous azimuts et appuyer sur la touche **CAM (SET)** pour faire apparaître le menu CAMERA TITLE sur l'écran du moniteur vidéo comme représenté sur l'illustration ci-dessous.

CAMERA TITLE (C01 - C04)
C01
C02
C03
C04

CAMERA TITLE (C29 - C32)
C29
C30
C31
C32

1. Amener le curseur sur la position correspondant au numéro de la caméra vidéo de surveillance désirée dont le titre doit être édité en actionnant la commande de réglage tous azimuts et appuyer sur la touche **CAM (SET)** pour faire apparaître le tableau d'édition du titre de la caméra vidéo de surveillance qui a été sélectionnée sur l'écran du moniteur vidéo comme représenté sur l'illustration ci-dessous.

CAMERA TITLE (C01)
A B C D E F G H I J K L M N O P Q R S T U V W X Y Z 0 1 2 3 4 5 6 7 8 9 ( ) . , ' " : ; & # ! = + - * / % \$
CLEAR
<input type="text"/> <input type="text"/>

2. Sélectionner le caractère désiré dans le tableau en actionnant la commande de réglage tous azimuts. Ensuite, appuyer sur la touche **CAM (SET)** pour recueillir le caractère choisi et l'introduire dans la zone d'édition du titre.

3. Refaire les opérations indiquées ci-dessus jusqu'à ce que la composition du titre de la caméra vidéo de surveillance sélectionnée soit complètement terminée.
4. Si le caractère recueilli n'est pas celui que l'on voulait, appuyer sur la touche +1CAM INC ou sur la touche -1CAM DEC pour amener le curseur dans la zone du titre.  
Ensuite, appuyer sur la touche **CAM (SET)** pour remplacer le caractère pour le caractère exact sélectionné dans le tableau.
5. Appuyer ensuite sur la touche **MON (ESC)** échapper au mode d'édition et retourner au menu CAM-ERA TITLE précédent.
6. Refaire les opérations indiquées ci-dessus pour éditer les titres des autres caméras vidéo de surveillance.
7. Lorsque tous les réglages sont jugés satisfaisants, appuyer sur la touche **MON (ESC)** pour retourner au menu de configuration SETUP MENU précédent.

## ■ MENU "CAM-POSI SET" (réglage d'implantation de caméra de surveillance)

Ce tableau est utilisé pour présélectionner les numéros de position de caméra vidéo de surveillance en affectant un nombre de présélection à trois chiffres à chaque position de caméra vidéo de surveillance. Ceci permet ensuite d'orienter la tourelle télécommandée de balayage panoramique ou d'inclinaison et d'être placée sur la position présélectionnée en introduisant tout simplement le numéro de la position correspondante.

**Remarque:** Cette implique d'utilisation d'une caméra vidéo de surveillance dotée de la fonction de balayage panoramique tel qu'un modèle de la WV-CSR604.

Amener le curseur sur l'option CAM-POSI MAP du menu de configuration SETUP MENU en actionnant la commande de réglage tous azimuts et appuyer sur la touche **CAM (SET)** pour faire apparaître le menu CAM-POSI SET sur l'écran du moniteur vidéo comme représenté sur l'illustration ci-dessous.

CAM-POSI SET		
SET C-P MAX =	996	
PAGE COUNT =	100	
PROG. CLEAR =	SET	

Ce tableau fait apparaître les valeurs de pré-réglage comme représenté sur l'illustration ci-dessous.

**SET C-P MAX:** Indique le numéro des positions de caméra vidéo de surveillance pré-réglées.

**PAGE COUNT:** Indique le numéro de la page du tableau de configuration de caméra vidéo de surveillance.

1. Amener le curseur sur la position correspondant au numéro de la caméra vidéo de surveillance PAGE COUNT en actionnant la commande de réglage tous azimuts et choisir le numéro de la page désirée en appuyant sur les touches du pavé numérique ou sur la touche +1CAM INC ou encore sur la touche -1CAM DEC.  
Appuyer sur la touche **CAM (SET)** pour faire apparaître le tableau d'édition sur l'écran du moniteur vidéo comme représenté sur l'illustration ci-dessous.

CAM-POSI SET (PAGE=001)					
CAM	PRE	C-P	CAM	PRE	C-P
01	01	001	01	63	006
01	02	002	01	64	007
01	03	003	02	01	008
01	05	004	02	02	009
01	06	005	02	03	010

CAM-POSI SET (PAGE=100)					
CAM	PRE	C-P	CAM	PRE	C-P
32	01	992			
32	02	993			
32	03	994			
32	05	995			
32	06	996			

2. Amener le curseur sur la position correspondant au nombre à éditer en actionnant la commande de réglage tous azimuts et introduire le nombre désiré en appuyant sur les touches du pavé numérique ou sur la touche +1CAM INC ou encore sur la touche -1CAM DEC.

Si la touche **CAM (SET)** est enfoncée au niveau de cette position, les nombres indiqués ci-dessous sont automatiquement introduits comme représenté sur l'illustration ci-dessous. Cependant, il est possible de revoir les nombres introduits manuellement plus tard.

CAM (numéro de caméra vidéo de surveillance): 1 - 32  
 PRE (numéro de position de présélection): 1 - 64  
 C - P (numéro de position de caméra vidéo de surveillance): 1 - 999

3. Lorsque tous les réglages de programmation ou d'édition de cette page sont jugés satisfaisants, appuyer sur la touche **HISTORY FWD** pour choisir une autre page.
4. Appuyer sur la touche **HISTORY BACK** pour retourner à la page précédente.
5. Lorsque tous les réglages de programmation ou d'édition de toutes les positions de caméra vidéo de surveillance sont jugés satisfaisants, appuyer sur la touche **MON (ESC)** pour retourner au menu CAM-POSI SET précédent.

**Remarque:** Si un grand nombre de positions de caméra vidéo de surveillance sont configurées dans les tableaux, un certain délai sera nécessaire avant de retourner au menu précédent pour des raisons de tri de la liste ou de contrôle des erreurs.

S'il existe des doubles de positions de caméra vidéo de surveillance dans les tableaux, le curseur ira se placer sur ces positions. Refaire la procédure de configuration pour corriger ces positions.

## ■ MENU DE TOUCHE DE FONCTION "FUNCTION KEY MODE"

Ce tableau est utilisé pour programmer et éditer les fonctions de caméra vidéo de surveillance en affectant un nombre à un chiffre à chaque fonction de caméra vidéo de surveillance. Ceci permet de pouvoir rappeler plus tard la fonction choisie en enfonçant tout simplement la touche du pavé numérique correspondante.

**Remarque:** Cette fonction implique l'utilisation d'une caméra vidéo de surveillance équipée de toutes les dispositifs nécessaires.

Amener le curseur sur l'option FUNCTION KEY du menu de configuration SETUP MENU en actionnant la commande de réglage tous azimuts et appuyer sur la touche **CAM (SET)** pour faire apparaître le menu FUNCTION KEY sur l'écran du moniteur vidéo comme représenté sur l'illustration ci-dessous.

FUNCTION KEY MODE	
F1 - F3 :	SHUTTER
F4 - F6 :	CAM FUNCTION 1
F7 - F8 :	RCV FUNCTION
F1 : SHUTTER ON/OFF F2 : SHUTTER DEC F3 : SHUTTER INC	

1. Amener le curseur sur la position correspondant au paramètre de réglage de numéro de fonction désirée en actionnant la commande de réglage tous azimuts et choisir la fonction désirée en appuyant sur la touche +1CAM INC ou sur la touche -1CAM DEC.

Les fonctions disponibles sont récapitulées dans le tableau ci-dessous.

Paramètre de réglage	Fonctions
SHUTTER SHUTTER ON/OFF SHUTTER DEC SHUTTER INC	Obturbateur électronique Mise en service ou hors service Réglage progressif de vitesse d'obturation Réglage régressif de vitesse d'obturation
SENS UP SENS UP AT/MN/OFF SENS UP DEC SENS UP INC	Accroissement de la sensibilité électronique Réglage automatique / manuel / arrêt d'accroissement de la sensibilité Réglage progressif de la sensibilité Réglage régressif de la sensibilité
CAM FUNCTION 1 ALC ELC/MANU AGC ON/OFF WHITE BAL ATW/AWC	Fonctions de caméra vidéo de surveillance 1 Commande ALC ELC (réglage manuel) Commande de mise en service / mise hors service CAG Commande de balance des blancs
CAM FUNCTION 2 BLC AUTO/PRE/MIL MOTION DET ON/OFF MD DISPLAY ON/OFF	Fonctions de caméra vidéo de surveillance 2 Commande BLC Mise en service / mise hors service de détecteur de mouvement Mise en service / mise hors service de mode d'affichage de détecteur de mouvement
RCV FUNCTION CAM POWER ON/OFF PRESET SEQ ON/OFF REFRESH POSI	Fonctions de récepteur Mise sous tension / mise hors tension de caméra vidéo de surveillance Commande de séquence présélectionnée Commande de position de rafraîchissement

2. Refaire toutes les opérations de programmation indiquées ci-dessus pour programmer toutes les autres fonctions.
3. Lorsque tous les réglages de programmation de tous les numéros de fonction sont jugés satisfaisants, appuyer sur la touche **MON (ESC)** pour retourner au menu de configuration SETUP MENU précédent.

# **CHAPITRE 5**

## **PROCÉDURES D'UTILISATION**

# PROCÉDURES D'UTILISATION

Avant d'entreprendre les procédures décrites ci-après, vérifier que tous les systèmes sont commutés en mode de fonctionnement.

## 1. Entrée en contact avec le système

1. Placer les interrupteurs d'alimentation de tous les appareils du système sur leur position de marche.
2. Choisir le numéro d'opérateur enregistré (jusqu'à la limite de 15) en appuyant sur les touches du pavé numérique et appuyer sur la touche **CAM (SET)**. Le réglage d'origine a été fait sur 1 à l'usine.  
La lampe-témoin LOGIN clignote dans la mesure où le numéro enregistré qui est sélectionné est exact.

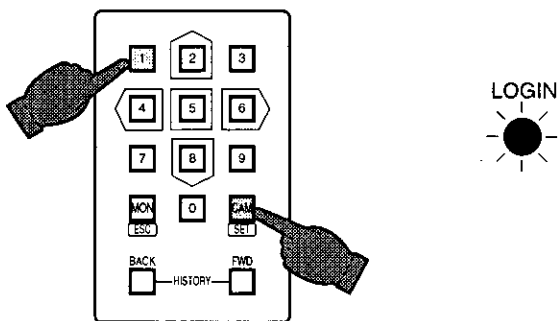

Se reporter à la page 173 pour obtenir de plus amples détails à propos des numéros d'opérateur enregistrés.

3. Choisir maintenant le mot de passe enregistré (à cinq chiffres) en appuyant sur les touches du pavé numérique et appuyer sur la touche **CAM (SET)**. Le réglage d'origine a été fait sur 12345 à l'usine.  
La lampe-témoin LOGIN qui clignotait reste allumée.

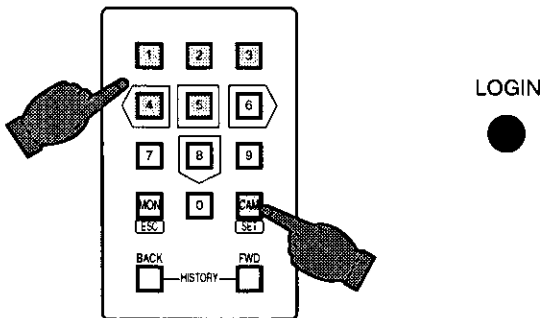

Se reporter à la page 107 pour obtenir de plus amples détails à propos des numéros de mot de passe enregistrés.

**Attention:** Si un numéro d'opérateur ou un mot de passe erroné a été introduit, le message "PROHIBITED" (introduction) clignote sur l'écran du moniteur vidéo pendant deux secondes, ce qui a pour effet de ramener la procédure d'entrée en contact avec le système à son point de départ.

**Remarque:** La lampe-témoin BUSY clignote quand un autre opérateur dont le niveau de priorité est supérieur, contrôle actuellement les sorties du moniteur vidéo concerné.

Il est possible que l'opérateur dont le niveau de priorité est inférieur ne puisse pas obtenir l'entrée en contact avec le système lorsque cette lampe-témoin clignote.

## • Réglage d'entrée en contact automatique avec le système

Le paramètre de réglage AUTO LOGIN est opérationnel et tout opérateur peut obtenir l'entrée en contact avec le système comme tous les opérateurs l'ont fait avant. Se reporter à la rubrique de réglage d'entrée en contact automatique avec le système de la page 108 pour obtenir de plus amples détails à ce sujet.

Il se peut que la fonction d'entrée en contact automatique avec le système n'assure pas le résultat escompté si un opérateur précédent n'a pas effectué la procédure appropriée d'entrée en contact automatique avec le système. Si le cas se présente, effectuer la procédure d'entrée en contact avec le système manuellement.

## 2. Sélection de moniteur vidéo

Choisir un numéro de moniteur vidéo désiré avec les touches du pavé numérique (1 à 8) et appuyer ensuite sur la touche **MON (ESC)** pour exécuter la sélection.

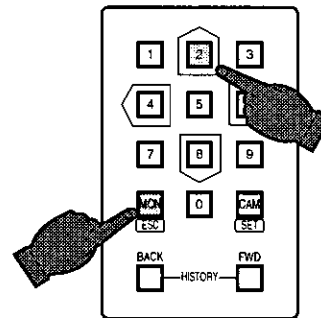

**Remarque:** La lampe-témoin BUSY clignote quand un autre opérateur dont le niveau de priorité est supérieur sélectionne le moniteur vidéo. L'accès au contrôle du même moniteur vidéo est refusé à un opérateur dont le niveau de priorité est inférieur.



### 3. Sélection de caméra vidéo de surveillance

1. Choisir le numéro de caméra vidéo de surveillance désiré (1-32) avec les touches du pavé numérique et appuyer ensuite sur la touche **CAM (SET)**.  
Les images de la caméra vidéo de surveillance qui est sélectionnée apparaissent sur l'écran du moniteur vidéo qui est actuellement sélectionné.

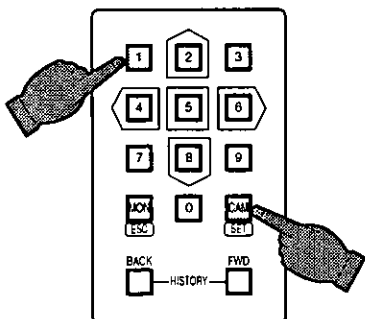

2. Appuyer sur la touche **+1CAM INC** pour remplacer la caméra vidéo de surveillance qui est actuellement sélectionnée par la caméra vidéo de surveillance dont le numéro d'identification est le numéro supérieur suivant.



3. Appuyer sur la touche **-1CAM DEC** pour remplacer la caméra vidéo de surveillance qui est actuellement sélectionnée par la caméra vidéo de surveillance dont le numéro d'identification est le numéro inférieur suivant.



#### Remarques:

- La lampe-témoin BUSY clignote quand un autre opérateur dont le niveau de priorité est supérieur sélectionne la caméra vidéo de surveillance. L'accès au contrôle de la même caméra vidéo de surveillance est refusé à un opérateur dont le niveau de priorité est inférieur.
- Le bruit qui apparaît en blanc risque d'être visible sur l'écran du moniteur vidéo au cours d'une opération de sélection d'observation site continue ou de séquence de caméra vidéo de surveillance. Ceci est un phénomène tout à fait normal et ne doit pas être considéré comme une anomalie.

### 4. Commande d'objectif

**Remarque:** Vérifier que l'objectif spécifié, doté des fonctions de commande motorisée de cadrage ou de mise au point, est monté sur la caméra vidéo de surveillance. Par ailleurs, vérifier aussi que le sélecteur d'objectif (DC/VIDEO) de la caméra vidéo de surveillance se trouve en position DC. Les fonctions opérationnelles des caméras vidéo de surveillance varient d'un modèle à l'autre. Il est vivement recommandé de vérifier dans la notice d'instructions du modèle de caméra vidéo de surveillance utilisée qu'elles sont les possibilités de cette caméra vidéo.

1. Choisir la caméra vidéo de surveillance et le moniteur vidéo désirés.  
Se référer à la rubrique intitulée Sélection de moniteur vidéo et Sélection de caméra vidéo de surveillance des pages 118 et 119.
2. Appuyer sur le commutateur de mise au point (**FOCUS NEAR/FAR**) pour faire la mise au point et pouvoir obtenir une image parfaitement nette tout en observant le résultat des opérations sur l'écran du moniteur vidéo.

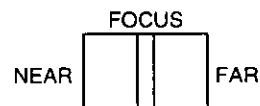

3. Appuyer sur le commutateur de mise au point automatique (**AUTO FOCUS**) pour faire la mise au point automatique, dans la mesure où la caméra vidéo de surveillance utilisée est équipée de la fonction de mise au point automatique tel qu'un modèle de caméra vidéo Panasonic WV-CSR604.



4. Appuyer sur le commutateur de cadrage (**ZOOM TELE/WIDE**) pour régler le cadrage de manière à obtenir une image parfaitement cadrée tout en observant le résultat des opérations sur l'écran du moniteur vidéo.  
Appuyer sur la position **TELE** du commutateur pour obtenir un rapprochement optique du sujet. Le fait d'appuyer sur la position **WIDE** du commutateur permet d'obtenir l'effet inverse.

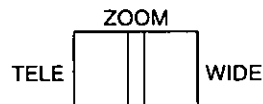

5. Appuyer sur les touches de commande d'objectif (**IRIS CLOSE, OPEN**) pour ouvrir ou fermer le diaphragme de l'objectif. Régler l'ouverture du diaphragme de l'objectif avec ces touches de commande de façon à obtenir la meilleure exposition d'image possible.

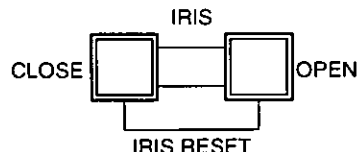

Le fait d'appuyer simultanément sur ces deux touches de commande permet de ramener le réglage d'ouverture du diaphragme de l'objectif sur son préréglage usine.

**Remarque:** Si la caméra vidéo de surveillance utilisée est équipée d'un objectif ALC et que le commutateur de contrôle automatique de gain est mis en service, la fonction d'ouverture risque d'être lente. Le fait d'appuyer successivement sur les touches de commande citées plus haut (au lieu d'appuyer et d'immobiliser en position basse) fait que cette fonction réagira plus rapidement.

6. Si un réglage plus précis de la commande d'objectif est nécessaire, appuyer sur la touche le commutateur ou la touche de commande **FOCUS, ZOOM** ou **IRIS** tout en pressant la touche **PAUSE**.

## 5. Commande de balayage panoramique ou d'inclinaison

### 5-1 Commande de balayage panoramique ou d'inclinaison (commande manuelle)

1. Choisir le moniteur vidéo et la caméra vidéo de surveillance désirés.  
Se référer à la rubrique intitulée Sélection de moniteur vidéo et Sélection de caméra vidéo de surveillance des pages 118 et 119.
2. Actionner la commande de réglage tous azimuts de façon à orienter la tourelle télécommandée de balayage panoramique ou d'inclinaison dans la direction voulue.  
Si la commande de réglage tous azimuts est placée entre la position UP et la position RIGHT, le mécanisme de commande de la tourelle télécommandée de balayage panoramique ou d'inclinaison s'orientera sur un axe diagonal dirigé vers le haut et la droite.  
Au total, huit réglages d'orientation sont disponibles à savoir :  
relevage (UP) / abaissement (DOWN) / droit (RIGHT) / gauche (LEFT) / relevage vers la droite (UP-RIGHT) / relevage vers la gauche (UP-LEFT) / abaissement vers la droite (DOWN-RIGHT) / abaissement vers la gauche (DOWN-LEFT).

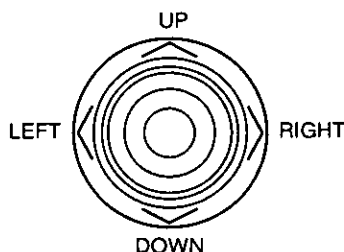

3. Si un réglage plus précis de la commande de balayage panoramique ou d'inclinaison est nécessaire, actionner la commande de réglage tous azimuts tout en pressant la touche PAUSE.

### 5-2. Commande de balayage panoramique ou d'inclinaison (commande de prépositionnement)

Cette fonction implique l'utilisation d'une caméra vidéo de surveillance dotée des fonctions de pré-réglage de balayage panoramique telle que le modèle de caméra vidéo Panasonic de WV-CSR604.

1. Choisir le moniteur vidéo et la caméra vidéo de surveillance désirés.  
Se référer à la rubrique intitulée Sélection de moniteur vidéo et Sélection de caméra vidéo de surveillance des pages 118 et 119.
2. Choisir un nombre de pré-réglage avec les touches du pavé numérique.
3. Appuyer sur la touche de pré-réglage **PRESET POSI** pour que la tourelle oriente la caméra vidéo de surveillance et la place dans la position pré-réglée.

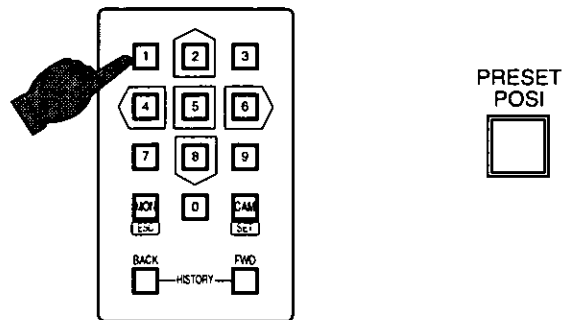

**Remarque:** Pour que la fonction indiquée ci-dessus puisse être utilisée, un numéro de position présélectionnée doit avoir été introduit au préalable pour cette caméra vidéo de surveillance.

Se référer à la notice d'instructions de la caméra vidéo de surveillance pour savoir comment effectuer ce pré-réglage.

### 5-3. Commande de balayage panoramique ou d'inclinaison (commande de retour à la position de départ)

Cette fonction implique l'utilisation d'une caméra vidéo de surveillance dotée des fonctions de pré-réglage de balayage panoramique telle que le modèle de caméra vidéo Panasonic de WV-CSR604.

1. Choisir le moniteur vidéo et la caméra vidéo de surveillance désirés.  
Se référer à la rubrique intitulée Sélection de moniteur vidéo et Sélection de caméra vidéo de surveillance des pages 118 et 119.
2. Choisir 0 avec les touches du pavé numérique.
3. Appuyer sur la touche de pré-réglage **PRESET POSI** pour que la tourelle oriente la caméra vidéo de surveillance et la ramène à la position de départ.

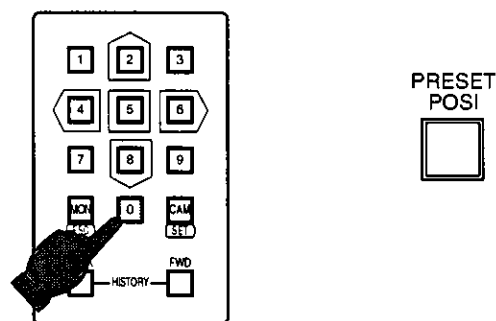

**Remarque:** Pour que la fonction indiquée ci-dessus puisse être utilisée, un numéro de retour à la position de départ présélectionné doit avoir été introduit au préalable pour cette caméra vidéo de surveillance.

Se référer à la notice d'instructions de la caméra vidéo de surveillance pour savoir comment effectuer ce pré-réglage.

## 5-4. Commande de balayage panoramique ou d'inclinaison (commande de positionnement de caméra vidéo de surveillance)

Cette fonction implique l'utilisation d'une caméra vidéo de surveillance dotée des fonctions de pré-réglage de balayage panoramique telle que le modèle de caméra vidéo Panasonic de WV-CSR604.

1. Choisir le moniteur vidéo désiré.  
Se référer à la rubrique intitulée Sélection de moniteur vidéo de la page 118.
2. Choisir un numéro de position de caméra vidéo de surveillance enregistré avec les touches du pavé numérique.
3. Appuyer sur la touche **CAM POSI** pour que la tourelle oriente la caméra vidéo de surveillance et la place sur la position présélectionnée.

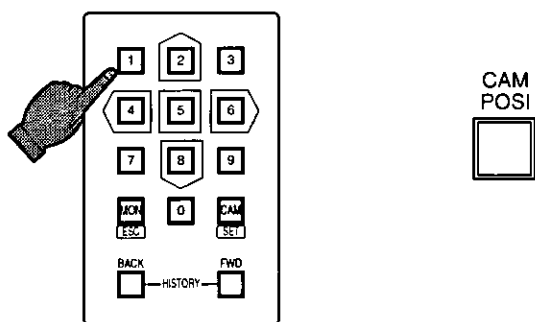

Alors que lampe-témoin ALT est allumée, le fait de choisir le numéro de position de caméra vidéo de surveillance avec les touches du pavé numérique commande également l'orientation de la caméra vidéo de surveillance sur la position désirée.

**Remarque:** Pour que la fonction indiquée ci-dessus puisse être utilisée, un numéro de position présélectionnée doit avoir été introduit au préalable avec le numéro de cette caméra vidéo de surveillance.

Se reporter à la page 115 de la rubrique de réglage de position de caméra vidéo de surveillance pour savoir comment effectuer l'enregistrement.

## 5-5. Commande de balayage panoramique ou d'inclinaison (commande automatique / à mouvement aléatoire)

Les fonctions qui sont décrites ci-après ne peuvent être obtenues que dans la mesure où les modèles de caméra vidéo de surveillance suivants sont utilisés :

Modél	AUTO-PAN	RANDOM-1	RANDOM-2
WV-7220D	*O	*O	*O
WV-7225	*O	*O	*O
WV-CSR404	Disponible	Non disponible	Non disponible
WV-CSR604	Disponible	Non disponible	Non disponible
WV-BSR304	Disponible	Non disponible	Non disponible

### Remarques:

\*O: Cette fonction est disponible quand un récepteur WV-RC100 ou WV-RC150 est intégré dans le système.

**Balayage panoramique à mouvement aléatoire-1:** La tourelle de balayage panoramique automatique opère un balayage panoramique pendant une durée prédéterminée "X" (préréglé au récepteur), s'arrête pendant 2X, poursuit son déplacement dans la même direction pendant une période "X" jusqu'à la fermeture de l'interrupteur de fin de course de balayage panoramique à partir de laquelle la tourelle télécommandée opérera un balayage panoramique dans la direction opposée pendant le reste de temps X.

**Balayage panoramique à mouvement aléatoire-2:** Le sens de déplacement de la tourelle de balayage panoramique et la durée sont quasiment impossible à prévoir.

1. Choisir le moniteur vidéo et la caméra vidéo de surveillance désirés.  
Se référer à la rubrique intitulée Sélection de moniteur vidéo et Sélection de caméra vidéo de surveillance des pages 118 et 119.
2. Appuyer sur la touche **AUTO PAN/RANDM PAN ON** lorsque **SHIFT** est hors service (la lampe-témoin est éteinte) de manière à mettre en service la fonction de balayage panoramique automatique. Appuyer sur la touche **AUTO PAN/RANDM PAN OFF** lorsque **SHIFT** est hors service (la lampe-témoin est éteinte) de manière à annuler la mise en service la fonction de balayage panoramique automatique.

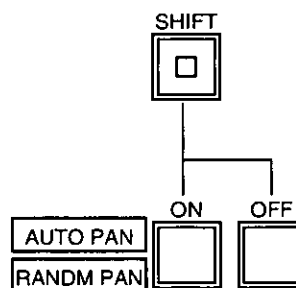

3. Appuyer sur la touche **AUTO PAN/RANDM PAN ON** lorsque **SHIFT** est en service (la lampe-témoin est éteinte) de manière à mettre en service la fonction de balayage panoramique à mouvement aléatoire.

Appuyer sur la touche **AUTO PAN/RANDM PAN OFF** lorsque **SHIFT** est en service (la lampe-témoin est allumée) de manière à annuler la mise en service la fonction de balayage panoramique à mouvement aléatoire.

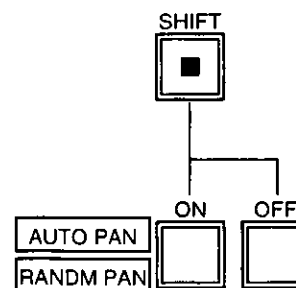

**Remarque:** La commande de réglage tous azimuts peut être utilisée pour annuler la fonction de balayage panoramique automatique ou à mouvement aléatoire.

## 6. Commande de compartiment de caméra vidéo de surveillance

### 6-1. Commande d'essuie-glace

1. Choisir le moniteur vidéo et la caméra vidéo de surveillance désirés.  
Se référer à la rubrique intitulée Sélection de moniteur vidéo et Sélection de caméra vidéo de surveillance des pages 118 et 119.
2. Appuyer sur la touche **AUX 1/WIPER ON** lorsque **SHIFT** est en service (la lampe-témoin est allumée) de manière à mettre en service l'essuie-glace du compartiment de caméra vidéo de surveillance. Appuyer sur la touche **AUX 1/WIPER OFF** lorsque **SHIFT** est en service (la lampe-témoin est allumée) de manière à arrêter l'essuie-glace.

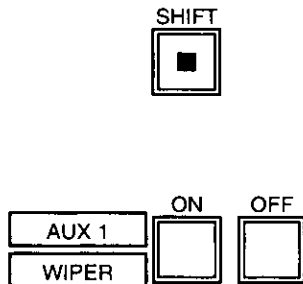

**Attention:** Pour empêcher une usure prématurée des balais d'essuie-glace, prendre l'habitude d'arrêter l'essuie-glace quand son fonctionnement n'est pas nécessaire ou avant de choisir une autre caméra vidéo de surveillance pour effectuer l'observation.

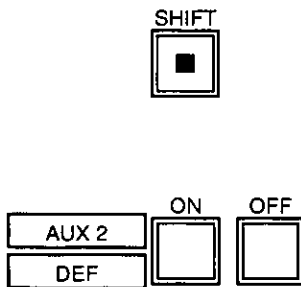

### 6-2. Commande de dégivreur

1. Choisir le moniteur vidéo et la caméra vidéo de surveillance désirés.  
Se référer à la rubrique intitulée Sélection de moniteur vidéo et Sélection de caméra vidéo de surveillance des pages 118 et 119.
2. Appuyer sur la touche **AUX 2/DEF ON** lorsque **SHIFT** est en service (la lampe-témoin est allumée) de manière à mettre en service le dégivreur du compartiment de caméra vidéo de surveillance. Appuyer sur la touche **AUX 1/DEF OFF** lorsque **SHIFT** est en service (la lampe-témoin est allumée) de manière à arrêter le dégivreur.

## 7. Lancement d'une séquence

### 7-1. Séquence de tour cyclique programmée

Les fonctions décrites ci-après ne sont disponibles que dans la mesure où une séquence de tour cyclique programmée a été préalablement introduite par l'intermédiaire du menu de configuration SETUP MENU. Comme décrit à la page 98, n'importe quelle séquence de tour cyclique programmée parmi les trente deux (32) séquences disponibles peut être affectée à n'importe lequel des huit (8) moniteurs vidéo.

1. Choisir le moniteur vidéo désiré.  
Se référer à la description intitulée Sélection de moniteur vidéo de la page 118.
2. Choisir le numéro de séquence de tour cyclique programmée désirée (1-32) avec les touches du pavé numérique.

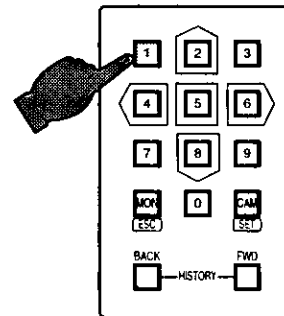

3. Appuyer sur la touche de progression de séquence **FWD SEQ** pour que le déroulement de la séquence ait lieu dans le sens normal ou appuyer sur la touche de régression de séquence **BACK SEQ** pour que le déroulement de la séquence ait lieu dans le sens inverse.

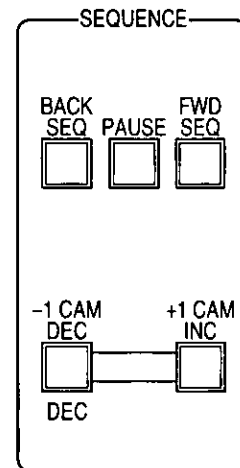

4. Appuyer sur la touche **PAUSE** pour interrompre la séquence en cours.  
Le signe P est indiqué inversement dans le numéro de séquence de tour cyclique programmée du moniteur vidéo sélectionné.
5. Appuyer sur la touche de progression de séquence **FWD SEQ** pour que le déroulement de la séquence qui a été interrompue avec la touche PAUSE reprenne normalement.  
La séquence se poursuivra en progression à partir du pas de séquence qui a été interrompu avec la touche PAUSE.

6. Appuyer sur la touche de régression de séquence **BACK SEQ** pour que le déroulement de la séquence qui a été interrompue avec la touche **PAUSE** reprenne normalement.  
La séquence se poursuivra en régression à partir du pas de séquence qui a été interrompu avec la touche **PAUSE**.
7. Appuyer sur la touche **+1CAM INC** pour décaler une séquence d'un pas en progression à partir du pas de séquence qui a été interrompu préalablement avec la touche **PAUSE**.
8. Appuyer sur la touche **-1CAM DEC** pour décaler une séquence d'un pas en régression à partir du pas de séquence qui a été interrompu préalablement avec la touche **PAUSE**.
9. Pour retourner au mode d'observation site continue, il suffit de sélectionner un autre numéro de caméra vidéo de surveillance en utilisant les touches du pavé numérique et d'appuyer sur la touche **CAM (SET)**.

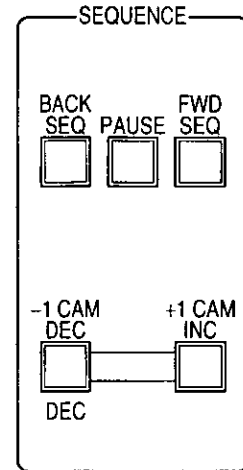

## 7-2. Séquence de groupe

Les fonctions décrites ci-après ne sont disponibles que dans la mesure où une séquence de groupe a été préalablement introduite par l'intermédiaire du menu de configuration **SETUP MENU**. Comme décrit à la page 99, n'importe quelle séquence de groupe parmi les quatre (4) séquences disponibles peut être configurée.

1. Comme décrit plus haut, une séquence de groupe détermine quel moniteur vidéo doit être affecté à telle ou telle caméra vidéo de surveillance. Ceci fait qu'il est inutile de procéder à la sélection d'un moniteur vidéo.
2. Choisir le numéro de séquence de groupe désirée (101 à 104) avec les touches du pavé numérique.

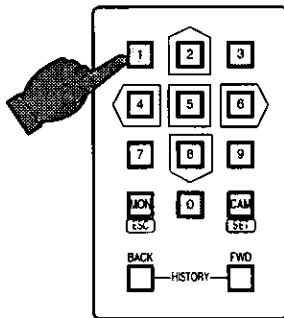

**Remarque:** Le premier chiffre correspond au signal d'instruction qui permet de lancer la séquence de groupe. S'assurer que le chiffre 1 est toujours choisi en premier au moment de sélectionner une séquence de groupe.

3. Appuyer sur la touche de progression de séquence **FWD SEQ** pour que le déroulement de la séquence ait lieu dans le sens normal ou appuyer sur la touche de régression de séquence **BACK SEQ** pour que le déroulement de la séquence ait lieu dans le sens inverse.

4. Appuyer sur la touche **PAUSE** pour interrompre la séquence en cours.  
Le signe P est indiqué inversement dans le numéro de séquence de groupe du moniteur vidéo sélectionné.
5. Appuyer sur la touche de progression de séquence **FWD SEQ** pour que le déroulement de la séquence qui a été interrompue avec la touche **PAUSE** reprenne normalement.  
La séquence se poursuivra en progression à partir du pas de séquence qui a été interrompu avec la touche **PAUSE**.
6. Appuyer sur la touche de régression de séquence **BACK SEQ** pour que le déroulement de la séquence qui a été interrompue avec la touche **PAUSE** reprenne normalement.  
La séquence se poursuivra en régression à partir du pas de séquence qui a été interrompu avec la touche **PAUSE**.
7. Appuyer sur la touche **+1CAM INC** pour décaler une séquence d'un pas en progression à partir du pas de séquence qui a été interrompu préalablement avec la touche **PAUSE**.
8. Appuyer sur la touche **-1CAM DEC** pour décaler une séquence d'un pas en régression à partir du pas de séquence qui a été interrompu préalablement avec la touche **PAUSE**.
9. Pour retourner au mode d'observation site continue, il suffit de sélectionner un autre numéro de caméra vidéo de surveillance en utilisant les touches du pavé numérique et d'appuyer sur la touche **CAM (SET)**.

## 8. Affichage de renseignements sur l'écran

1. Choisir le moniteur vidéo désiré.  
Se référer à la description intitulée Sélection de moniteur vidéo de la page 118.
2. Choisir le nombre **11** avec les touches du pavé numérique et appuyer sur la touche **FUNCTION** de manière à passer alternativement à un affichage ou à l'extinction de la date et de l'heure sur l'écran du moniteur vidéo sélectionné.

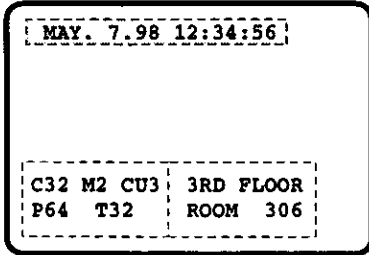
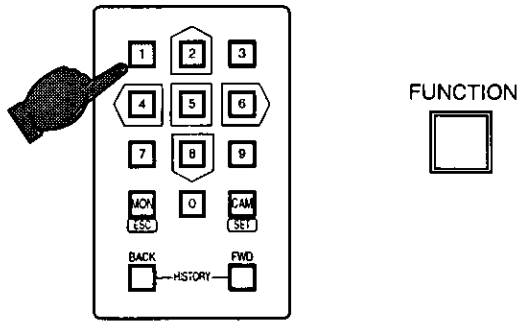

3. Choisir le nombre **22** avec les touches du pavé numérique et appuyer sur la touche **FUNCTION** de manière à passer alternativement à un affichage ou à l'extinction de l'état sur l'écran du moniteur vidéo sélectionné.

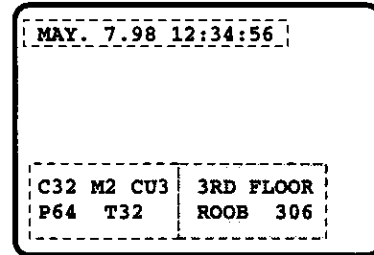
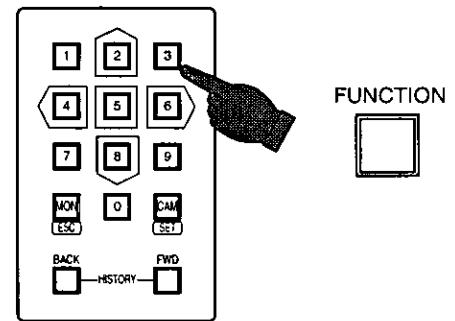

5. Choisir le nombre **44** avec les touches du pavé numérique et appuyer sur la touche **FUNCTION** de manière à passer alternativement à un affichage ou à l'extinction de toutes les options sur l'écran du moniteur vidéo sélectionné.

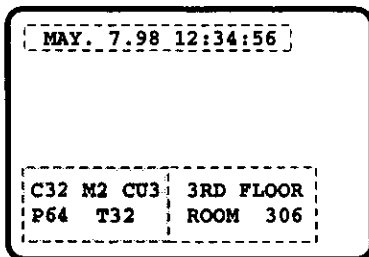
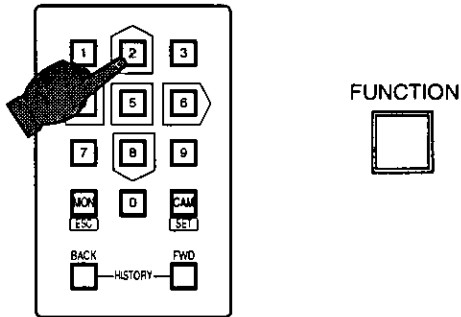

4. Choisir le nombre **33** avec les touches du pavé numérique et appuyer sur la touche **FUNCTION** de manière à passer alternativement à un affichage ou à l'extinction du titre d'une caméra vidéo de surveillance sur l'écran du moniteur vidéo sélectionné.

## 9. Commande de fonctions de caméra vidéo de surveillance

Les fonctions de caméra vidéo de surveillance (obturateur accroissement de la sensibilité électronique, ALC/MANUAL, AGC, balance des blancs, BLC, alarme site, alimentation d'alarme, séquence présélectionnée de caméra vidéo de surveillance, position de rafraîchissement) peuvent être télécommandées à partir des organes de commande implantés en façade du sélecteur matriciel. Les opérations de commande doivent être exécutées tout en observant les images de caméra vidéo de surveillance sur l'écran du moniteur vidéo sélectionné.

Les fonctions décrites ci-après ne sont disponibles que dans la mesure où des caméras vidéo de surveillance dotées des fonctions nécessaires sont utilisées.

**Remarque:** Les numéros 1 à 9 qui peuvent être sélectionnés sont répartis en trois groupes qui sont respectivement [1] [2] [3], [4] [5] [6] et [7] [8] [9]. Les fonctions de caméra vidéo de surveillance doivent être affectées à l'un des trois groupes. Pour ce faire, se reporter la rubrique intitulée Mode de touche de fonction de la page 116 pour effectuer la configuration.

## 9-1 Mode de fonctionnement de l'obturateur électronique

1. Choisir la caméra vidéo de surveillance et le moniteur vidéo désirés.  
Se référer à la rubrique intitulée Sélection de moniteur vidéo et Sélection de caméra vidéo de surveillance des pages 118 et 119.
2. Introduire 1 avec les touches du pavé numérique et appuyer sur la touche de **FUNCTION** pour choisir alternativement la mise en service ou la mise hors service de l'obturateur électronique de la caméra vidéo de surveillance.

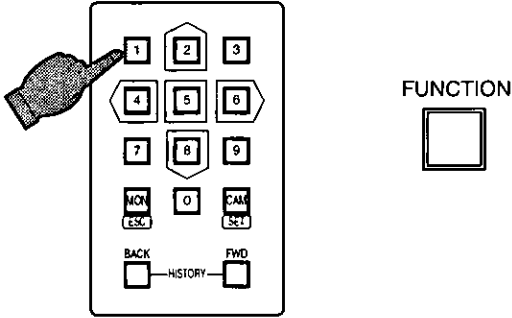

3. Introduire 2 avec les touches du pavé numérique et appuyer sur la touche de **FUNCTION** pour choisir une vitesse d'obturation électronique plus lente de la caméra vidéo de surveillance actuellement sélectionnée.

1 / 10 000e → 1 / 4 000e ..... 1 / 100e

4. Introduire 3 avec les touches du pavé numérique et appuyer sur la touche de **FUNCTION** pour choisir une vitesse d'obturation électronique plus rapide de la caméra vidéo de surveillance actuellement sélectionnée.

1 / 100e → 1 / 250e ..... 1/10 000e

### Remarques:

- La vitesse d'obturation électronique varie en fonction de la caméra vidéo de surveillance sélectionnée.
- La fonction décrite ci-dessus n'est disponible que lorsque la fonction d'obturateur électronique est affectée au groupe [1] [2] [3].

## 9-2. Mode d'accroissement de la sensibilité électronique

1. Choisir un numéro de moniteur et de caméra vidéo de surveillance désirés.  
Se référer à la rubrique intitulée Sélection de moniteur vidéo et Sélection de caméra vidéo de surveillance des pages 118 et 119.
2. Introduire 4 avec les touches du pavé numérique et appuyer sur la touche de **FUNCTION** pour choisir alternativement les fonctions UP (accroissement), AUTO (réglage automatique), FIX (niveau fixe) et OFF (arrêt) de la sensibilité électronique.
3. Introduire 5 avec les touches du pavé numérique et appuyer sur la touche de **FUNCTION** pour diminuer la sensibilité électronique de la caméra vidéo de surveillance actuellement sélectionnée.

X32 → X16 ..... X2

4. Introduire 6 avec les touches du pavé numérique et appuyer sur la touche de **FUNCTION** pour augmenter la sensibilité électronique de la caméra vidéo de surveillance actuellement sélectionnée.

X2 → X4 ... X32

### Remarques:

- L'accroissement de la sensibilité électronique varie en fonction de la caméra vidéo de surveillance sélectionnée.
- La fonction décrite ci-dessus n'est disponible que lorsque la fonction d'accroissement de la sensibilité électronique est affectée au groupe [4] [5] [6].

## 9-3. Mode de réglage de lumière (ALC/MANUAL)

Le diaphragme d'objectif peut être réglé soit par procédé automatique soit par procédé manuel.

1. Choisir un numéro de moniteur vidéo et de caméra vidéo de surveillance désirés.  
Se référer à la rubrique intitulée Sélection de moniteur vidéo et Sélection de caméra vidéo de surveillance des pages 118 et 119.
2. Introduire 7 avec les touches du pavé numérique et appuyer sur la touche de **FUNCTION** pour choisir alternativement entre la mise en service et la mise hors service de la fonction de réglage automatique de diaphragme d'objectif.

**Remarque:** La fonction décrite ci-dessus n'est disponible que lorsque la fonction de caméra vidéo de surveillance 1 est affectée au groupe [7] [8] [9].

## 9-4. Mode de réglage de gain automatique (AGC)

1. Choisir un numéro de moniteur vidéo et de caméra vidéo de surveillance désirés.  
Se référer à la rubrique intitulée Sélection de moniteur vidéo et Sélection de caméra vidéo de surveillance des pages 118 et 119.
2. Introduire 8 avec les touches du pavé numérique et appuyer sur la touche de **FUNCTION** pour choisir alternativement entre la mise en service et la mise hors service de la fonction de réglage de gain automatique.

**Remarque:** La fonction décrite ci-dessus n'est disponible que lorsque la fonction de caméra vidéo de surveillance 1 est affectée au groupe [7] [8] [9].

## 9-5. Mode de réglage de balance des blancs

1. Choisir un numéro de moniteur vidéo et de caméra vidéo de surveillance désirés.  
Se référer à la rubrique intitulée Sélection de moniteur vidéo et Sélection de caméra vidéo de surveillance des pages 118 et 119.
2. Introduire 9 avec les touches du pavé numérique et appuyer sur la touche de **FUNCTION** pour choisir alternativement entre les fonctions de calage de balance des blancs ATW et AWC.

**Remarque:** La fonction décrite ci-dessus n'est disponible que lorsque la fonction de caméra vidéo de surveillance 1 est affectée au groupe [7] [8] [9].

### 9-6. Mode de compensation d'éclairage en contre-jour (BLC)

1. Choisir un numéro de moniteur vidéo et de caméra vidéo de surveillance désirés.  
Se référer à la rubrique intitulée Sélection de moniteur vidéo et Sélection de caméra vidéo de surveillance des pages 118 et 119.
2. Introduire un chiffre (1-9) à affecter en enfonçant une touche du pavé numérique et appuyer sur la touche de **FUNCTION** pour choisir alternativement entre les fonctions AUTO, PRESET et NORMAL de compensation d'éclairage en contre-jour.

### 9-7. Mode alarme de site (détecteur de mouvement)

1. Choisir un numéro de moniteur vidéo et de caméra vidéo de surveillance désirés.  
Se référer à la rubrique intitulée Sélection de moniteur vidéo et Sélection de caméra vidéo de surveillance des pages 118 et 119.
2. Introduire un chiffre (1-9) à affecter en enfonçant une touche du pavé numérique et appuyer sur la touche de **FUNCTION** pour choisir alternativement entre la mise en service ou la mise hors service de la fonction de détecteur de mouvement.

### 9-8. Mode d'afficheur d'alarme de site (détecteur de mouvement)

1. Choisir un numéro de moniteur vidéo et de caméra vidéo de surveillance désirés.  
Se référer à la rubrique intitulée Sélection de moniteur vidéo et Sélection de caméra vidéo de surveillance des pages 118 et 119.
2. Introduire un chiffre (1-9) à affecter en enfonçant une touche du pavé numérique et appuyer sur la touche de **FUNCTION** pour choisir alternativement entre la mise en service ou la mise hors service de la fonction d'affichage de détecteur de mouvement.

### 9-9. Alimentation de caméra vidéo de surveillance

1. Choisir un numéro de moniteur vidéo et de caméra vidéo de surveillance désirés.  
Se référer à la rubrique intitulée Sélection de moniteur vidéo et Sélection de caméra vidéo de surveillance des pages 118 et 119.
2. Introduire un chiffre (1-9) à affecter en enfonçant une touche du pavé numérique et appuyer sur la touche de **FUNCTION** pour choisir alternativement entre la mise sous tension ou la mise hors tension de caméra vidéo de surveillance.

### 9-10. Mode de séquence présélectionnée de caméra vidéo de surveillance

**Remarque:** La fonction décrite ci-après n'est disponible que dans la mesure où une caméra vidéo de surveillance dotée de la fonction de présélection de balayage panoramique telle que celles des **FUNCTION** WV-CSR604 Panasonic est utilisée.  
Les trois modes de balayage panoramique décrits ci-dessous sont disponibles.

**Mode AUTO PAN :** La caméra vidéo de surveillance est automatiquement orientée dans les limites du balayage panoramique présélectionnées.

**Mode SEQ:** La caméra vidéo de surveillance est orientée et placée sur les positions présélectionnées tout au long de la séquence dans l'ordre numérique logique.

**Mode SORT:** La caméra vidéo de surveillance est orientée et placée sur les positions présélectionnées tout au long de la séquence dans le sens inverse des aiguilles d'une montre par rapport au point de départ du balayage panoramique ou d'inclinaison.

**Mode OFF:** Aucune commande automatique n'est effectuée. L'orientation de la caméra vidéo de surveillance peut être commandée manuellement.

1. Choisir un numéro de moniteur vidéo et de caméra vidéo de surveillance désirés.  
Se référer à la rubrique intitulée Sélection de moniteur vidéo et Sélection de caméra vidéo de surveillance des pages 118 et 119.
2. Introduire un chiffre (1-9) à affecter en enfonçant une touche du pavé numérique et appuyer sur la touche de **FUNCTION** pour choisir alternativement entre les fonctions du mode de balayage panoramique AUTO PAN, SEQ, SORT et OFF.

### 9-11. Mode de position de rafraîchissement

Utiliser le mode rafraîchissement lorsque les positions de présélection présentent une légère différence par rapport aux positions prédéfinies à l'origine.

1. Choisir un numéro de moniteur vidéo et de caméra vidéo de surveillance désirés.  
Se référer à la rubrique intitulée Sélection de moniteur vidéo et Sélection de caméra vidéo de surveillance des pages 118 et 119.
2. Introduire un chiffre (1-9) à affecter en enfonçant une touche du pavé numérique et appuyer sur la touche de **FUNCTION** pour choisir la fonction du mode de rafraîchissement.  
Ceci fait que les fonctions de balayage panoramique ou d'inclinaison de la caméra vidéo de surveillance sélectionnée sont automatiquement actionnées.



## 10. Configuration de caméra vidéo de surveillance

Les fonctions décrites ci-après ne sont disponibles que dans la mesure où les caméras vidéo de surveillance utilisées sont dotées des fonctions nécessaires de configuration.

1. Choisir un moniteur vidéo et une caméra vidéo de surveillance désirés.  
Se référer à la rubrique intitulée Sélection de moniteur vidéo et Sélection de caméra vidéo de surveillance des pages 118 et 119.
2. Appuyer sur la touche **ALT**. La diode électroluminescente de la touche s'allume.
3. Appuyer sur la touche **CAM MENU** pour accéder au menu de configuration de caméra vidéo de surveillance.  
La diode électroluminescente de la touche ALT s'éteint et celle de la touche CAM MENU s'allume. Ceci fait apparaître le menu sur l'écran du moniteur vidéo sélectionné.

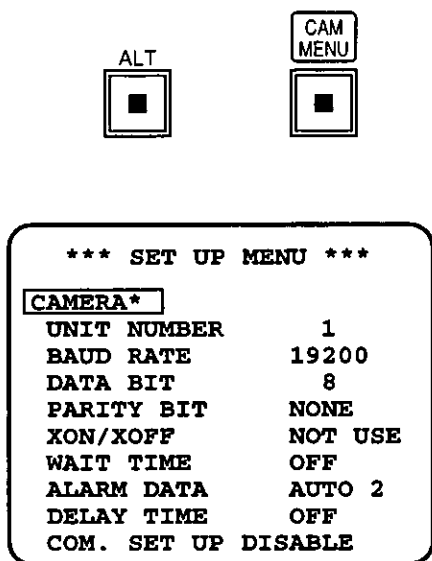

4. Choisir à présent une des options du menu avec les touches du pavé numérique , et choisir le mode désiré avec les touches du pavé numérique .  
Appuyer sur la touche **CAM (SET)** pour exécuter la sélection ou passer dans le menu secondaire et appuyer sur la touche **MON (ESC)** pour quitter le mode de configuration ou le menu.

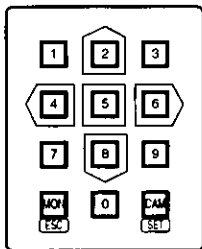

5. Appuyer simultanément sur les touches du pavé numérique pour réinitialiser le menu sélectionné et appuyer simultanément sur les touches du pavé numérique pour ramener tous les réglages sur leur état initial.

**Remarque:** Consulter la notice d'instructions de la caméra vidéo de surveillance sélectionnée pour obtenir de plus amples détails à ce sujet.

6. Appuyer sur la touche **ALT** pour quitter le menu de configuration. La diode électroluminescente de la touche s'allume. Appuyer ensuite sur la touche **CAM MENU**.

## 11. Commande d'équipement auxiliaire

La fonction décrite ci-après n'est disponible que dans la mesure où des récepteurs WV-RC100 ou WV-RC150 sont intégrés dans le système.

1. Choisir un moniteur vidéo et une caméra vidéo de surveillance désirés.  
Se référer à la rubrique intitulée Sélection de moniteur vidéo et Sélection de caméra vidéo de surveillance des pages 118 et 119.
2. Appuyer sur la touche **AUX 1/WIPER/ (AUX 2/DEF) ON** lorsque **SHIFT** est en position hors service (lampe-témoin éteinte) pour mettre en service le commutateur de commande d'équipement auxiliaire utilisateur du récepteur.

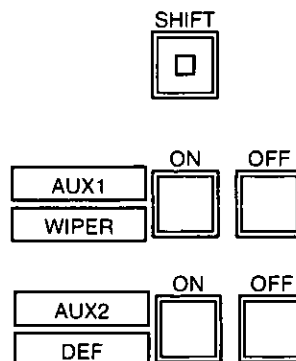

3. Appuyer sur la touche **AUX 1/WIPER/ (AUX 2/DEF) OFF** lorsque **SHIFT** est en position hors service (lampe-témoin éteinte) pour mettre hors service le commutateur de commande d'équipement auxiliaire utilisateur du récepteur.

## 12. Mode d'historique de commande

Cette fonction permet de faire apparaître les images d'observation de la caméra vidéo de surveillance qui a été précédemment commandée sur l'écran du moniteur vidéo sélectionné.

Au total, dix (10) positions d'observation site continue et présélectionnées peuvent être mémorisées et affichées en appuyant tout simplement sur la touche **HISTORY BACK** ou **HISTORY FWD**.

1. Choisir un moniteur vidéo dont le journal doit être affiché. Se référer à la rubrique intitulée Sélection de moniteur vidéo de la page 118.
2. Appuyer autant de fois que nécessaire sur la touche **HISTORY BACK** pour faire apparaître les images qui a été précédemment commandée sur l'écran du moniteur vidéo sélectionné. Chaque commande de cette touche entraîne un retour sur l'image d'observation précédente.



3. Appuyer sur la touche **HISTORY FWD** autant de fois que nécessaire pour progresser image par image.

**Remarque:** Lorsque la dernière image (la plus ancienne) est affichée sur l'écran du moniteur vidéo sélectionné, le fait d'appuyer sur la touche **HISTORY FWD** ou sur la touche **HISTORY BACK** ne permet pas de remplacer l'image actuellement obtenue sur l'écran du moniteur vidéo.

## 13 Contrôle d'alarme

### 13-1. Déroulement d'une alarme

Quand un cas d'alarme se produit, la lampe-témoin **ALARM** clignote. La lampe-témoin continue à clignoter jusqu'à ce que tous les cas d'alarme aient été remis à zéro, opération qui est effectuée en appuyant sur la touche **ACK/RESET** ou **ALL RESET**.



**Remarque:** La lampe-témoin ALARM ne réagit que si le mode d'alarme est rendu opérationnel dans le menu de configuration. Se reporter à la rubrique intitulée Sélection du mode d'alarme de la page 102 pour obtenir de plus amples détails à ce sujet.

### 13-2. Comment annuler un cas d'alarme (un seul moniteur vidéo)

1. Choisir un moniteur vidéo dont le journal doit être affiché. Se référer à la rubrique intitulée Sélection de moniteur vidéo de la page 118.

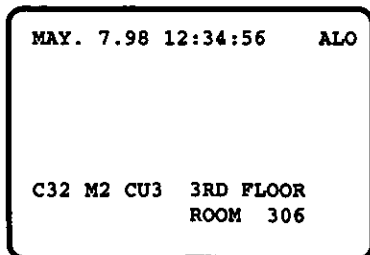

**Remarque:** "ALO", "AL1", "AL2" ou "AL3" apparaît dans le coin supérieur droit de l'écran du moniteur vidéo qui reçoit le cas d'alarme.

2. Appuyer une seule fois sur la touche **ACK/RESET** pour accuser réception du cas d'alarme. La diode électroluminescente de la touche clignote rapidement.

3. Appuyer encore une fois sur la touche **ACK/RESET** pour ramener l'alarme à l'état initial. La diode électroluminescente de la touche s'éteint.



### 13-3. Comment annuler un cas d'alarme (plusieurs moniteurs vidéo)

Effectuer les opérations d'annulation de tous les cas d'alarme indiqués ci-dessous en une seule fois lorsque le mode d'alarme 1 ou 2 est sollicité.

1. Choisir le moniteur vidéo qui a reçu le cas d'alarme. Se référer à la rubrique intitulée Sélection de moniteur vidéo de la page 118. Choisir le moniteur vidéo 1 en activant le mode d'alarme 1 ou choisir un des moniteurs vidéo 1 à 4 en activant le mode d'alarme 2.

2. Appuyer sur la touche **ALL RESET** de manière à annuler en une seule fois tous les cas d'alarme qui se sont produits.

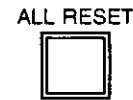

**Remarque:** Choisir un des moniteurs vidéo sur lequel une séquence de groupe se déroule en activant le mode d'alarme 3 puis effectuer les opérations décrites ci-dessus pour annuler en une fois tous les cas d'alarme qui se sont produits aux moniteurs vidéo ayant reçu un cas d'alarme.

### 13-4. Comment annuler un cas d'alarme (tous les moniteurs vidéo)

La procédure décrite ci-dessous vous permet d'annuler en une seule fois tous les cas d'alarme sans nécessité de sélection des moniteurs vidéo.

1. Appuyer sur la touche **ALT**. La lampe-témoin à diode électroluminescente de la touche s'allume.

2. Appuyer sur la touche **ALL RESET** de manière à annuler en une seule fois tous les cas d'alarme qui se sont produits.

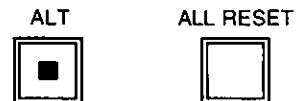

### 13-5. Comment interrompre une alarme

La fonction décrite ci-après permet d'interrompre une alarme déclenchée sans toutefois affecter la configuration du mode d'alarme en cours.

1. Appuyer sur la touche **ALT**. La lampe-témoin à diode électroluminescente de la touche s'allume.
2. Appuyer sur la touche **ACK/RESET** pour obtenir l'interruption de l'alarme.  
La lampe-témoin à diode électroluminescente de la touche s'allume.



3. Cette fonction est annulée en appuyant sur la touche **ALT** puis sur la touche **ACK/RESET**. La lampe-témoin à diode électroluminescente de la touche s'éteint.

**Remarque:** Si un cas d'alarme est reçu pendant le déroulement de ce mode, l'alarme ne se déclenche pas sur ce moniteur vidéo. Cependant, les cas d'alarme qui sont reçus sont conservés en mémoire dans les journaux d'alarme.

### 14. Rappel des cas d'alarme

La fonction décrite ci-après permet d'afficher tous les cas d'alarme qui se sont produits (journal des cas d'alarme s'étant produits).

Au total, quatre vingt dix neuf (99) cas d'alarme peuvent être enregistrés dans l'ordre chronologique dans treize (13) pages de tableaux. Les tableaux indiquent aussi tous les numéros de moniteur vidéo impliqués dans les cas d'alarme lorsque le mode d'alarme 3 est activé et indique aussi le numéro du mode d'alarme lorsque le mode d'alarme 1 ou le mode d'alarme 2 est activé.

1. Choisir le moniteur vidéo désiré pour faire apparaître les cas d'alarme qui se sont produits. Se référer à la rubrique intitulée Sélection de moniteur vidéo de la page 118.
2. Appuyer sur la touche **RECALL** de manière à indiquer alternativement les cas d'alarme enregistrés sur l'écran du moniteur vidéo sélectionné.



NO DATA	ALARM
08 FEB. 12. 18:31:10	3-32 MODE3
07 FEB. 12. 18:30:01	3-12 MODE3
.	.
.	.
.	.
02 JAN. 1. 18:30:10	2-10 MODE2
01 JAN. 1. 8:05:51	0-32 MODE1

3. Appuyer sur la touche **HISTORY FWD** pour choisir la page suivante. Appuyer sur la touche **HISTORY BACK** pour choisir la page précédente.



### 15. Affichage d'état de site de caméra vidéo de surveillance

Pour faire apparaître le tableau d'affichage d'état de site de caméra vidéo de surveillance, procéder de la façon suivante.

1. Choisir le moniteur vidéo désiré sur lequel l'affichage d'état doit être fait et la caméra vidéo de surveillance concernée.  
Se référer à la description intitulée Sélection de moniteur vidéo et de caméra vidéo de surveillance des pages 118 et 119.
2. Appuyer sur la touche **STATUS** pour faire apparaître ou disparaître l'affichage de l'état de site de caméra vidéo de surveillance sur l'écran du moniteur vidéo sélectionné.

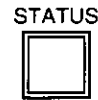

SITE STATUS	
SHUTTER	:
SENS UP	:
PAN MODE	:
CAMERA	:
DEF	:
WIPER	:
AUX 1	:
AUX 2	:
C01 M1	

ON : Actif  
 OFF : Non actif  
 UNCONTROL : Fonction n'équipant la caméra vidéo  
 . . . . : Non disponible

## 16. Affichage d'état de système

Pour faire apparaître le tableau d'affichage d'état de système, procéder de la façon suivante. Ce tableau permet d'afficher l'état du système en temps réel.

1. Choisir le moniteur vidéo désiré sur lequel l'affichage du tableau d'état du système doit être fait. Se référer à la description intitulée Sélection de moniteur vidéo de la page 118.
2. Appuyer sur la touche **ALT**. La diode électroluminescente de la touche s'allume.
3. Appuyer sur la touche **STATUS** pour faire apparaître ou disparaître le tableau d'affichage de l'état de système sur l'écran du moniteur vidéo sélectionné.

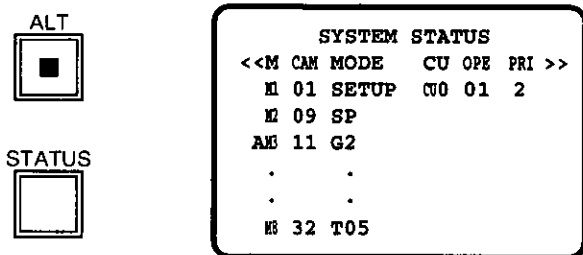

Les modes actifs possibles sont indiqués dans ce tableau et sont définis comme suit.

<b>A</b>	: Présence de cas d'alarme
<b>SP</b>	: Observation site continue
<b>T</b> □ □	: Séquence de tour cyclique programmée
<b>G</b> □ □	: Séquence de groupe
<b>P</b>	: Pause de séquence
<b>CAMERA</b>	: Configuration de caméra vidéo de surveillance
<b>SETUP</b>	: Configuration de système
<b>RECALL</b>	: Affichage de rappel des cas d'alarme
<b>STATUS</b>	: Affichage d'état de système

**Remarque:** Le numéro de séquence est indiqué à l'envers dans le tableau lorsque la séquence se déroule dans le sens inverse.

## 17. Verrouillage de priorité

Cette fonction est utilisée pour conserver le contrôle d'un moniteur vidéo par un opérateur, même lorsque cet opérateur a sélectionné un autre moniteur vidéo ou est sorti du système.

**Attention:** Cette fonction empêche les opérateurs dont le niveau de priorité est inférieur d'avoir accès au contrôle de ce moniteur vidéo. Cependant, les opérateurs dont le niveau de priorité est supérieur peuvent continuer à avoir accès au contrôle de ce moniteur vidéo.

### 17-1. Application du verrouillage de priorité

1. Choisir le moniteur vidéo auquel le verrouillage de priorité doit être appliqué. Se référer à la description intitulée Sélection de moniteur vidéo de la page 118.
2. Appuyer sur la touche **MON (ESC)** puis sur la touche **FUNCTION** pour choisir le mode de verrouillage de priorité. Le numéro du moniteur vidéo est affiché en inversion sur l'écran du moniteur vidéo sélectionné qui a été choisi, comme représenté sur la figure ci-dessous.

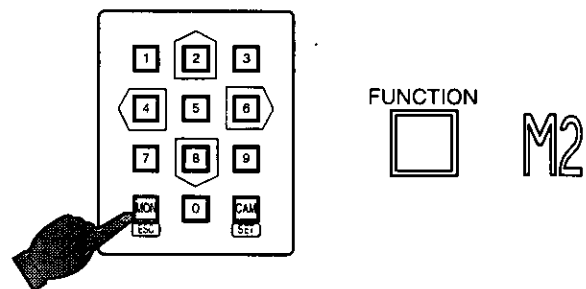

### 17-2. Libération du verrouillage de priorité

1. Choisir le moniteur vidéo pour lequel le verrouillage de priorité doit être libéré. Se référer à la description intitulée Sélection de moniteur vidéo de la page 118.
2. Appuyer sur la touche **MON (ESC)** puis sur la touche **FUNCTION** pour libérer le verrouillage de priorité. Le numéro du moniteur vidéo est affiché normalement sur l'écran du moniteur vidéo sélectionné qui a été choisi.

## 18. Sortie du système

Cette fonction est utilisée quand un opérateur doit s'éloigner du sélecteur matriciel ou s'il ne demande plus l'accès au système.

1. Choisir **00** avec les touches du pavé numérique et appuyer sur la touche **FUNCTION** pour quitter le système.

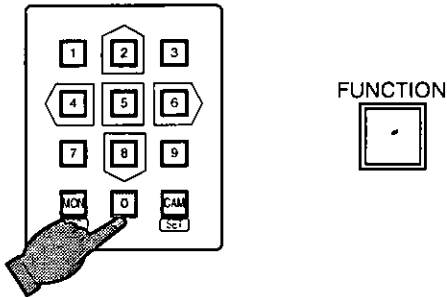

### Comment couper l'alimentation

1. Vérifier que tous les opérateurs ont quitté le système.
2. Placer l'interrupteur d'alimentation implanté sur la face arrière du sélecteur matriciel en position d'arrêt.



**CHAPITRE 7**  
**CARACTÉRISTIQUES**  
**TECHNIQUES**

# CARACTÉRISTIQUES TECHNIQUES

## Caractéristiques générales

Source d'alimentation :	120 V c.a. 60 Hz
Puissance consommée :	45 W
Nombre maxi. d'entrées de caméra vidéo de surveillance :	32
Nombre maxi. de sortie moniteur vidéo :	8
Nombre maxi. d'entrées d'alarme :	32 (connecteur D-Sub 37 broches)
Nombre maxi. de sorties d'alarme :	8 (connecteur D-Sub 25 broches) (2)
Nombre maxi. de contrôleurs de système :	4 (WV-CU350)
Prise RS-232C :	Connecteur D-Sub 9 broches
Borne RS-485 :	Semi-duplex (A, B, GND) (2)
Limites de température ambiante en service :	-10°C - +50°C (14°F - 122°F)
Limites de taux d'humidité ambiante en service :	Inférieure à 90 %
Dimensions :	420 (L) x 147 (H) x 350 (P) mm 16-9/16" (L) x 5-13/16" (H) x 13-3/4" (P)
Poids :	10 kg (22 liv.)
Entrée ou sortie de caméra vidéo de surveillance (1 - 32) :	Signal vidéo composite de 1,0 Vcc/75 Ω avec une terminaison automatique en 75 Ω / à bouclage
Sortie de moniteur vidéo (1 - 8) :	Signal vidéo composite de 1,0 Vcc/75 Ω
Entrée d'alarme (1 - 32) :	Entrée de contact de travail ou entrée à collecteur ouvert à durée de contact supérieure à 100 ms Capacité de charge d'entrée nécessaire : égale ou inférieure à 0,01 µF
Sortie d'alarme (1 - 8) :	Sortie à collecteur ouvert : 16 V c.c. 100 mA maxi.
Sortie de remise à l'état initial (1 - 8) :	Impulsion (VTR (TTL)) : + 5 V c.c. 500 ms ou sortie à collecteur ouvert (O.C) : +16 V c.c. 100 mA maxi.
Entrée de synchronisation externe (1 - 8) :	Impulsion 5 Vcc, durée d'intervalle supérieure à une seconde
Entrée réenclenchement (1 - 8) :	Entrée par contact de travail ou à collecteur ouvert Durée de contact supérieure à 500 ms Durée d'intervalle supérieure à deux secondes
Prise d'entrée de données (1 - 4) :	Prise modulaire à 6 conducteurs (RS-485, duplex intégral)
Fonctions de commutation :	Séquence de tour cyclique programmée / Séquence de groupe / séquence en régression / Séquence en progression / pas de progression / pas de régression
Fonctions de caméra vidéo de surveillance :	Obturateur électronique : mise en service ou mise hors service, sélecteur de vitesse d'obturation Sélecteur de mode d'accroissement de la sensibilité électronique : automatique / manuel / arrêt ALC / ELC : ALC / ELC ou manuel Commande automatique de gain : mise en service ou mise hors service Balance des blancs : ATW / AWC Compensation d'éclairage en contre-jour : automatique / précalé / arrêt Alarme de site (détecteur de mouvement) : automatique / précalé / arrêt Mode d'affichage d'alarme de site (détecteur de mouvement) : mise en service ou mise hors service
Fonctions d'objectif :	commande de diaphragme : ouverture / fermeture / pré réglage (uniquement avec un objectif à commande c.c.) Mise au point : rapprochement / éloignement Zoom : Téléphoto / grand angle Mise au point automatique : Active
Compartiment de caméra vidéo :	Essuie-glace : mise en service ou mise hors service, Dégivreur : mise en service ou mise hors service, caméra vidéo de surveillance : mise en service ou mise hors service Balayage panoramique ou réglage d'inclinaison : Balayage panoramique manuel : vers la droite / vers la gauche, inclinaison manuelle : relevage / abaissement
Balayage panoramique automatique :	mise en service ou mise hors service, Balayage panoramique à mouvement aléatoire : mise en service ou mise hors service, pré réglage, position d'origine
Commutateur d'équipement auxiliaire :	AUX 1 - 2 : mise en service ou mise hors service
Générateur de signaux de caractères :	Titre de caméra vidéo de surveillance : 30 caractères (15 sur 2 lignes)



## Menu de configuration

Commutation de caméra vidéo de surveillance	
Durée de temporisation :	1 sec. mini. à 30 sec. maxi.
Nombre maximum de séquences :	Séquence de tour cyclique programmée (32) (tout moniteur vidéo) Séquence de groupe (4) (tout moniteur vidéo)
Nombre de pas de programmation :	32
Programme d'événements par minuterie	
Événements par minuterie (mise en fonction et arrêt) :	16 par jour
Formats de programme d'événement par minuterie :	jour de la semaine
Programme de cas d'alarme	
Nombre maximum de rappels de cas d'alarme :	99
Déclenchements d'alarme :	Mode - 1 : Tout cas d'alarme à 1 moniteur vidéo Mode - 2 : Tout cas d'alarme à 4 moniteurs vidéo Mode - 3 : Tout cas d'alarme à n'importe quel moniteur vidéo (32 modèles maximum)
Cas d'alarme par minuterie (mise en fonction et arrêt) :	16 par jour
Formats de programme de cas d'alarme par minuterie :	jour de la semaine
Configuration d'opérateur	
Nombre maximum d'enregistrements d'opérateur :	15 opérateurs à mot de passe à 5 chiffres et niveau de priorité
Niveaux d'accès d'opérateur :	3 niveaux

Les poids et dimensions sont approximatifs.  
Sous réserve de modification des renseignements techniques sans préavis.

## ACCESSOIRES STANDARD

Cornière de fixation en bâti	2 élém.
Vis de fixation (M4 x 10)	8 élém.

# Panasonic

Video Imaging Systems Company

A Division of Panasonic Broadcast & Television Systems Company  
A Unit of Matsushita Electric Corporation of America

Executive Office: One Panasonic Way 4H-2, Secaucus, New Jersey 07094

**Regional Offices:**

Northeast: One Panasonic Way, Secaucus, NJ 07094 (201) 348-7303  
Southeast: 1225 Northbrook Parkway, Suite 1-160, Suwanee, GA 30024 (770) 338-6838  
Midwest: 1707 North Randall Road, Elgin, IL 60123 (847) 468-5211  
Southwest: 8105 Beltline Road, Suite 100, Irving, TX 75063 (927) 915-1334  
Western: 6550 Katella Ave., Cypress, CA 90630 (714) 373-7840

**PANASONIC CANADA INC.**

5770 Ambler Drive, Mississauga, Ontario, L4W 2T3 Canada (905)624-5010

**PANASONIC SALES COMPANY**

**DIVISION OF MATSUSHITA ELECTRIC OF PUERTO RICO, INC.**

San Gabriel Industrial Park, 65th Infantry Ave. KM. 9.5 Carolina, P.R. 00630 (809)750-4300